



Electroválvula de 5 vías Corredera metálica Serie VFS

Modelos y versiones

Serie	Conexión Área efectiva (mm ²) (Nl/min)	Configuración	Tensión	Entrada eléctrica	Opción (LED indicador y supresor de picos de tensión)	Accionamiento manual		
Montaje individual	VFS1000	1/8: 9.0 (491)	Monoest. de 2 posiciones 	Estándar 100V AC50/60Hz 200V AC50/60Hz 24V DC	Conector DIN (D)(Y) 	Pulsador sin enclava. (rasante)		
	VFS2000	1/8: 16.2 (883) 1/4: 18 (981)	Biest. de 2 posiciones Centro a escape de 3 posiciones Centro a escape de 3 posiciones 	Opcional 110 a 120V AC50/60Hz 220V AC50/60Hz 240V AC50/60Hz 12V DC 100V DC			Con LED indicador y supresor de picos de tensión •Conector DIN (DZ)(YZ)	Pulsador sin enclava. (extendido)
	VFS3000	1/4: 32.4 (1777) 3/8: 36.0 (1963)	Centro a presión de 3 posiciones 					Modelo con enclava. (ranurado)

*El modelo con enclavamiento (Palanca) no está disponible para la serie de montaje directo VFS2000, 3000.

Montaje en placa base	VFS2000	1/8: 12.6 (687) 1/4: 15 (815)	Monoestable de 2 posiciones Biestable de 2 posiciones 	Estándar 100V AC50/60Hz 200V AC50/60Hz 24V DC	Plug-in Con caja de conexiones (F) Non plug-in Conector DIN (D)(Y) 	<input type="checkbox"/> Con LED indicador y supresor de picos de tensión •Non plug-in Conector DIN (DZ)(YZ)	Pulsador sin enclavamiento (rasante)
	VFS3000	1/4: 32.4 (1777) 3/8: 36.0 (1963)	Centro a escape de 3 posiciones Centro a escape de 3 posiciones 	Estándar 100V AC50/60Hz 200V AC50/60Hz 24V DC	Plug-in Con caja de conexiones (F) 	<input type="checkbox"/> Con LED indicador y supresor de picos de tensión •Conexión por el interior del bloque (plug-in) Con caja de conexiones (FZ) •Non plug-in Conector DIN (DZ)(YZ)	Pulsador sin enclavamiento (extendido)
	VFS4000	3/8: 59.4 (3239) 1/2: 64.8 (3533)	Centro a presión de 3 posiciones Antirretorno de 3 posiciones 	Opcional 110 a 120V AC50/60Hz 220V AC50/60Hz 240V AC50/60Hz 12V DC 100V DC			Modelo con enclavamiento (ranurado)
	VFS5000	3/8: 78.7 (4319) 1/2: 97.2 (5300) 3/4: 102.6 (5595)	Centro a presión de 3 posiciones 		Non plug-in Conector DIN (D)(Y) 	<input type="checkbox"/> Con LED indicador y supresor de picos de tensión •Conexión por el interior del bloque (plug-in) Con caja de conexiones (FZ) •Non plug-in Conector DIN (DZ)(YZ)	Modelo con enclavamiento (palanca)
	VFS6000	3/4: 162 (8833) 1: 180 (9815)	Monoest. 2 pos. Biestable 2 pos. 				Pulsador sin enclavamiento (rasante)

- SV
- SY
- SYJ
- SX
- VK
- VZ
- VF
- VFR
- VP7
- VQC
- SQ
- VQ
- VQ4
- VQ5
- VQZ
- VQD
- VFS
- VS
- VS7
- VQ7

Versiones del bloque

		Tipo placa base						
		Base bloque	Base apilable	Conector con cable	Con terminal de bornas	Con multiconector	Con multiconector sub-D	Non plug-in
Montaje individual	VFS1000	●						
	VFS2000	●						
	VFS3000		●					
Montaje en placa base Plug-in	VFS2000			●	●	●	●	
	VFS3000				●	●	●	
	VFS4000				●	●	●	
	VFS5000				●	●	●	
Montaje en placa base Non plug-in	VFS2000							●
	VFS3000							●
	VFS4000							●
	VFS5000							●

Base bloque
(Serie VFS1000, 2000)

Escape pilotaje individual

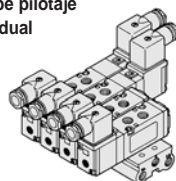

Escape pilotaje común

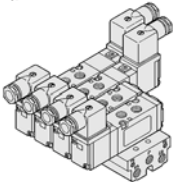

Plug-in

Con terminal de bornas

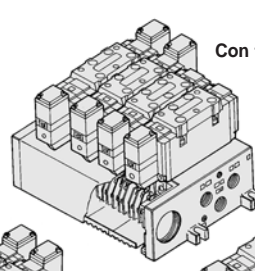

Conector con cable

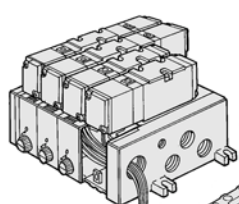

Con multiconector

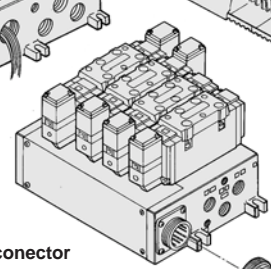

Con multiconector sub-D

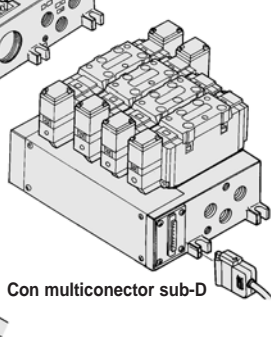

Non plug-in

Conector DIN

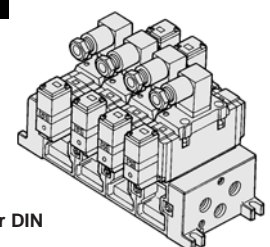

⚠ Precautions

Lea detenidamente las instrucciones antes de su uso. Véase en las págs. 0-33 a 0-36 las normas de seguridad y precauciones generales.

⚠ Precaución

Led/Supresor de picos de tensión/Entrada eléctrica Unidad individual

Montaje individual

Serie VFS1000, 2000, 3000

Led/Supresor de picos de tensión

AC y 100V DC

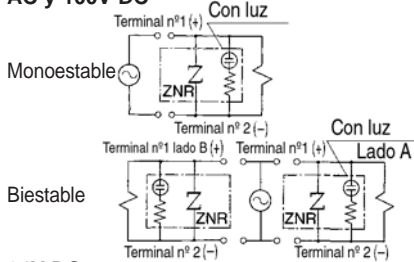

24V DC o menos

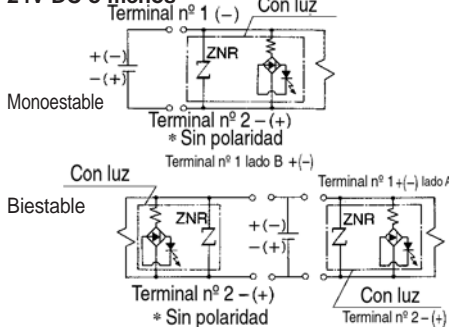

Cableado

En el caso del conector DIN y el terminal de bornas (con LED indicador/supresor de picos de tensión), se muestra el cableado a continuación.

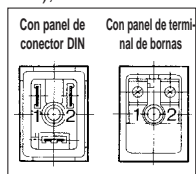

Terminal aplicable: 1.25-3, 1.25-3S, 1.25Y-3N, 1.25Y-3S. Sin embargo, en el caso del panel del conector DIN, no es una estructura del terminal.

* Sin polaridad

Cambio de dirección del conector DIN

Afloje los tornillos que sujetan el cuerpo y retire la cubierta exterior. Gire el panel del conector 180°, vuelva a colocar la cubierta y apriete los tornillos.

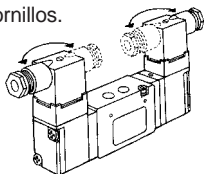

Cambio de dirección de la conexión eléctrica y del accionamiento neumático (serie VFS1000 únicamente)

Suelte los tornillos de fijación (M3-2uns.) y extraiga el operador de pilotaje. Gire la electroválvula 180° para cambiar la dirección del cableado y el accionamiento manual (únicamente posible en la serie VFS1000).



Montaje en placa base

Serie VFS2000

Led/Supresor de picos de tensión

*En el caso de supresor de picos de tensión, el dispositivo de absorción de supresor de tensión ZNR se incluye en la tensión AC.

AC y 100V DC

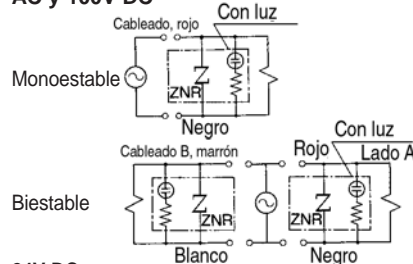

24V DC o menos

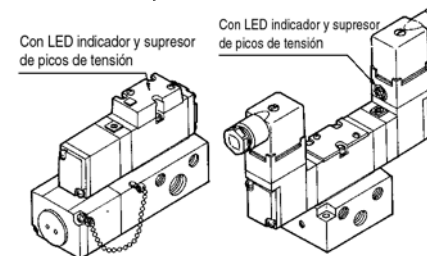
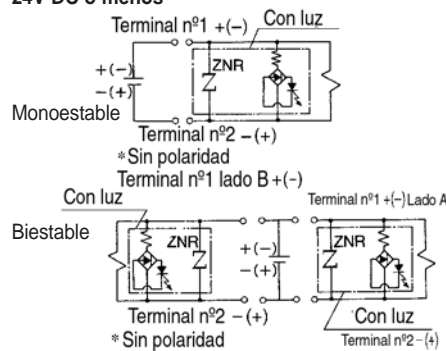

Plug-in

Non Plug-in

Intercambio

Electroválvulas

- Afloje los tornillos de fijación (tornillo Phillips M3 X 31) y retire la electroválvula en vertical. Si se extrae en ángulo se podría dañar.
- Cuando se instale la electroválvula, inserte un conjunto de pines (lado base) en el receptáculo (lado cuerpo) verticalmente.

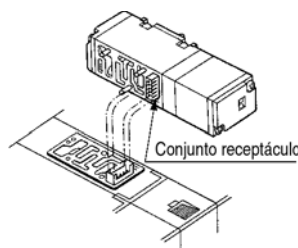

Válvula de pilotaje

- Cuando se cambia la tensión nominal y la conexión eléctrica etc., el conjunto de la válvula de pilotaje puede ser intercambiada puesto que es una conexión plug-in.

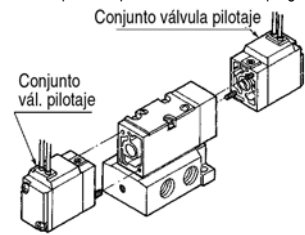

Cableado

Válvula/Conexión placa base unitaria plug-in : T Con caja de conexiones (con terminal de bornas)

- Desmontar la cubierta ① de la placa base. La caja de terminales plug-in, incluida en el interior de la placa base quedará al descubierto ② (ref. NVF2000-27A-1).
- Las siguientes marcas corresponden a la caja de terminales. Realice las conexiones tal como se indica.

Designación	Solenoide A lateral	Solenoide B lateral
Marcas del panel del terminal de bornas	A	B

- *Sin polaridad
- Cuando se necesitan el cableado a tierra y el cableado COM, especificar por separado.
- Terminal aplicable: 1.25-3, 1.25-3S, 1.25Y-3N, 1.25Y-3S

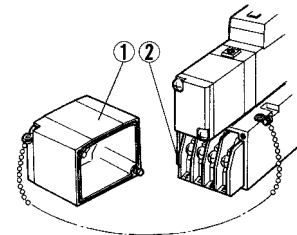

Válvula/Conex. placa base non plug-in: D

- Tipo G: utilice el cableado del solenoide para conectar con el lado de alimentación.
- Tipo E, T, D: en el caso de un conector DIN y terminal de bornas (con led/supresor de picos de tensión), se muestra el cableado interior a continuación. Conecte con el correspondiente lado de alimentación.

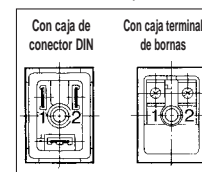

Terminal aplicable: 1.25-3, 1.25-3S, 1.25Y-3N, 1.25Y-3S. Sin embargo, con caja de conector DIN, no es una estructura de terminal.

* Sin polaridad

Cambio de dirección del conector DIN/Entrada Cable

- Afloje el tornillo de retención y retire la cubierta exterior. Gire la caja de terminales 180°. Vuelva a colocar la cubierta y apriete los tornillos. Cable aplicable: diám. ext. ø6 a ø8.

⚠ Precaución

Led/Supresor de picos de tensión/Entrada eléctrica

Unidad individual

Montaje en placa base

Serie VFS3000, 4000, 5000, 6000

Led/Supresor de picos de tensión

En el caso de supresor de tensión, se incluye el elemento de absorción en el terminal de bornas en la zona del cuerpo.

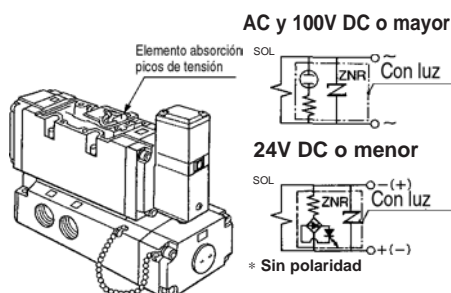

Intercambio

Electroválvula

- Afloje el tornillo de fijación y retire la electroválvula en vertical porque podría ocasionar daños en la electroválvula. Nunca retire la válvula en ángulo.
- Cuando se instale la electroválvula en la base, conecte los pines (lado base) en el receptáculo (lado cuerpo) en vertical.

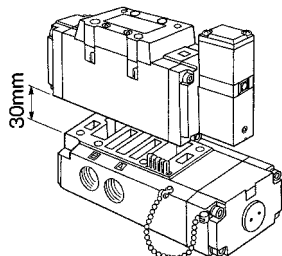

Válvula de pilotaje

- Cuando se cambia la tensión nominal, la conexión eléctrica, etc., el conjunto completo de la válvula de pilotaje se puede intercambiar fácilmente puesto que es una conexión plug-in. Cuando se efectúa el cambio de tensión nominal con led/supresor de picos de tensión, se necesita un cambio en el sustrato de led/supresor de picos de tensión. Haga el pedido junto con el conjunto de la válvula de pilotaje completa.

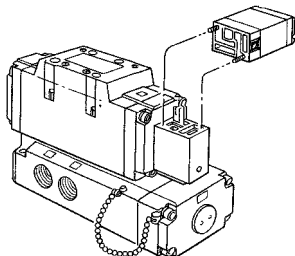

Led y ref. supresor de picos de tensión

VFS3000	VFS3000-10A-□
VFS4000	VF4000-9A-□
VFS5000	AXT627-7A-□
VFS6000	VF4000-9A-□

-□: Tensión

Cableado

Conector DIN

- El terminal del pin macho de la caja de terminales del conector DIN de la electroválvula y los cables se muestra a continuación.

Conecte cada válvula a la correspondiente terminal de bornas en el conector.

Conector DIN (cableado)

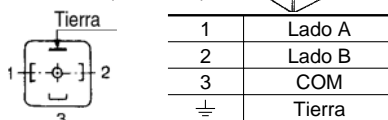

No se aplica polaridad.

AC y 100V DC o mayor

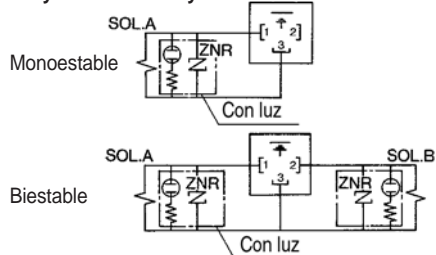

24V DC o menor

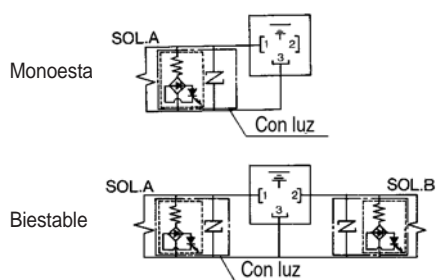

- Cable aislado
Diám. ext. del cable aplicable: $\varnothing 6.8$ a $\varnothing 11.5$
- Terminal aplicable
Terminal aplicable en la caja del bloque: 3 (clases)
1.25Y-3L, 1.25-3.5S, 1.25-4M
- Conector/Par de amarre
Tornillo de fijación 6kgf-cm
Tornillo terminal 9kgf-cm
- Un común incorrecto (conector DIN nº 3) producirá daños en el circuito del lado de alimentación.

Plug-in (con terminal)

- Si se desmonta la cubierta de la placa base ①, la caja de terminales quedará al descubierto tal como muestra en la figura ②.

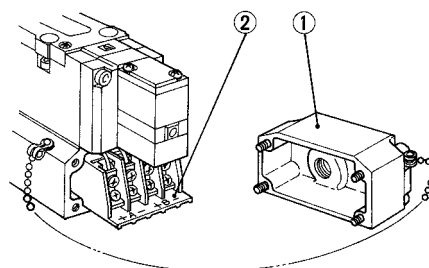

• La tabla siguiente muestra la correspondencia entre el cableado y las marcas grabadas en la caja de terminales. Realice las conexiones tal como se indica.

Terminal de bornas	Lateral solenoide A	Lateral solenoide B
Marca del terminal	A	B
	+ -	+ -

• Terminal aplicable

VFS3000: 1.25-3, 1.25-3S, 1.25Y-3N, 1.25Y-3S

VFS4000: 1.25-3.5M, 1.25Y-3L, 1.25Y-3M

VFS5000: 1.25-4, 1.25-4M

VFS6000: 1.25-3.5M, 1.25Y-3L, 1.25-3M

- No se aplica polaridad.

SV

SY

SYJ

SX

VK

VZ

VF

VFR

VP7

VQC

SQ

VQ

VQ4

VQ5

VQZ

VQD

VFS

VS

VS7

VQ7

⚠ Precaución

Mantenimiento

① La introducción de partículas de carbono y desechos de aceite contenidas en el aire (mayormente desde el compresor) en la válvula, hace muchas veces incrementar la resistencia en la corredera de conmutación y producir fallos en el funcionamiento de la válvula. En el peor de los casos, la corredera se puede adherir a la válvula. Por este motivo se tiene que mantener el aire de alimentación limpio.

Si en los estados en que requiere una cierta presión se dejan por un período de tiempo con una presión más baja, las partículas de carbono y aceite se quedan acumuladas en el espacio que queda entre la corredera y el manguito y puede hacer que la corredera se adhiera a la válvula. La solución es encontrar el aceite de lubricación para el compresor con menos oxidación.

Mientras tanto, se instala un separador de neblina con alto grado de filtración (serie AM) en la parte de atrás del filtro (serie AF) para evitar que se introduzcan partículas extrañas en la válvula.

② En el caso de que se adhieran partículas extrañas en la corredera y el manguito, desmonte la parte correspondiente a la placa de adaptación y a la parte de la placa final (parte en la que se introduce el muelle de retorno). Retire la corredera y el manguito de la válvula y límpielas con soluciones de tricloro o freón evitando que se pongan en contacto las soluciones de limpieza con la junta tórica.

③ Al desmontar y volver a montar compruebe que todas las piezas estén en su posición correcta. Tenga cuidado que tanto las juntas como los pernos de amarre se deslicen. Véanse las tablas inferiores para los pares de amarre a la hora de instalar las válvulas de pilotaje y los cuerpos de las electroválvulas.

Conjunto completo válvula de pilotaje

Tornillo de fijación	Par de amarre adecuado (Nm)
M3	4.5 a 6

Cuerpo de la electroválvula

Tornillo de fijación	Par de amarre adecuado (Nm)
M3	8 a 12
M4	14 a 25
M5	28 a 50

Cálculo del caudal

Véase en la pág. 0-36 el cálculo del caudal.

Características del regulador de interface

Modelo (1)	ARBF2000	ARBF3050		ARBF4050			ARBF5050				
Serie de electroválvulas aplicables	VFS2000	VFS3000		VFS4000			VFS5000				
Regulación	P	A	B	P	A	B	P	A	B	P	
Presión de prueba	1.5MPa										
Presión máx. de trabajo	1.0MPa										
Rango de presión de regulación	0.1 a 0.83MPa (2)										
Temperatura ambiente y de fluido	de 5 a 60 °C										
Conexión manométrica	M5 X 0.8			1/8							
Peso (kg)	0.16		0.46		0.72			0.83			
Área efectiva del lado de alimentación (mm ²) (3)	P → A	5.5	21	18.5	11	35	31	26	44	38	32
S a P1=0.7MPa, P2=0.5MPa	P → B	5.1	18.5	22	12	31	31	24	38	40	31
Área efectiva del lado de escape (mm ²) (3)	A → EA	12		40		55			90		
S a P2=0.5MPa	B → EB	11		36		45			77		

Nota 1) Fije la presión dentro del rango de presión de trabajo de la electroválvula.

Nota 2) Área efectiva sintetizada con la electroválvula tipo monoestable de 2 posiciones.

Nota 3) • La alimentación a la conexión del regulador de interface sólo se puede realizar por medio la conexión de alimentación cuando se utiliza con una válvula de presión inversa.

• Para realizar la combinación de una válvula de centro cerrado y la reducción de presión de la conexión A y B de un regulador de tipo espaciador, utilice el modelo ARBF3000, 4000 o 5000.

• Para combinar una válvula de presión inversa y un regulador de interface, utilice el modelo ARBF3000, ARBF4000 o 5000. No se puede utilizar la reducción de presión de la conexión P.

• Para combinar una válvula antirretorno doble y un regulador de interface, tome el bloque o la placa base unitaria como referencia y coloque en el siguiente orden, separador antirretorno doble, regulador de interface y válvula.

• No se puede combinar una válvula de centro cerrado con un regulador de interface para aplicaciones de paradas intermedias del cilindro como es el caso de fugas de la conexión de alivio del regulador de interface.

(Condiciones: presión de alimentación 0.7MPa, cuando se instala una electroválvula de 2 posiciones).

Símbolos

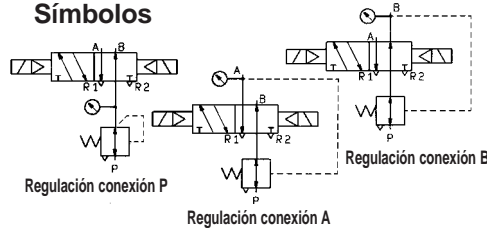

ARBF2000-00-P

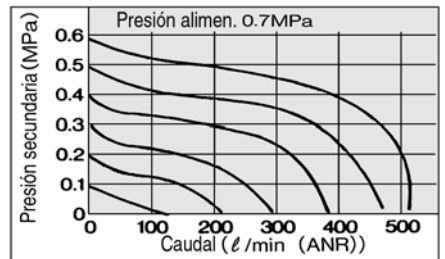

ARBF3050-00-P

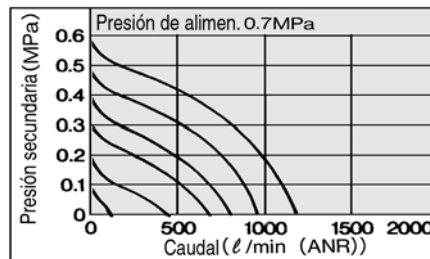

ARBF3050-00-A

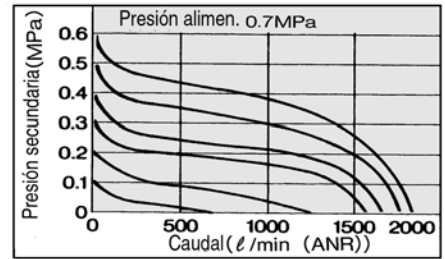

ARBF4050-00-P

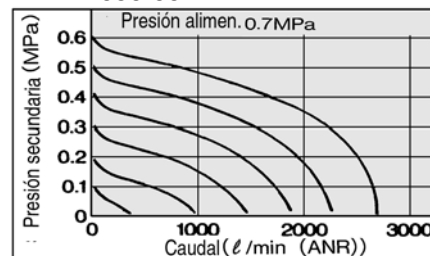

ARBF4050-00-A

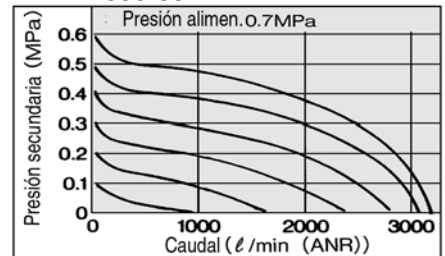

ARBF5050-00-P

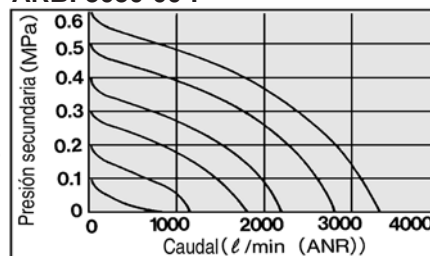

ARBF5050-00-A

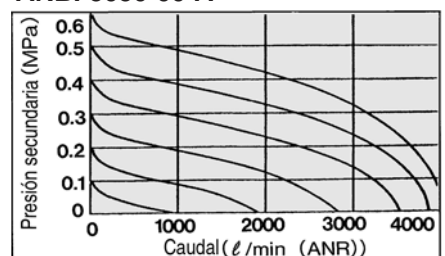

⚠ Precaución

Cableado Bloque/Plug-in

Tipo 01 con conector con cables

Serie VFS2000 (únicamente VFS2000) (El conector con cable no está incluido para VF3000, 4000 y 5000).

Extracción de la cubierta (tipo 01)

- Gire el mando ② de la cubierta ① situado en el lateral del bloque, con la mano o con un destornillador plano en dirección (antihorario) C→O 90°.
- Presione el mando a la vez que sujete la parte superior de la cubierta y tire de la cubierta hacia afuera.

Para volver a instalar, haga la operación inversa.

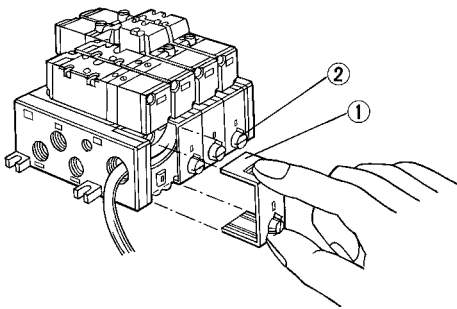

Conector

- Para extraer el conector ① de la placa base, presione la zona de la palanca ② del conector con el pulgar y retire junto con los cables ③.

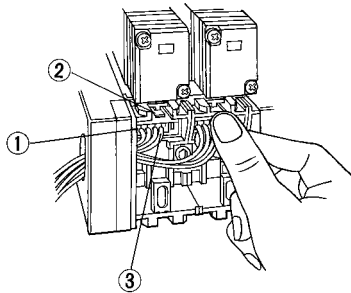

Cableado

Se incluye un conector ① en el bloque y se conectan los cables en el lateral de la válvula como se muestra en la siguiente lista.

(Solenoido simple: AXT624-52A-S-1)
(Solenoido doble: AXT624-52A-D-1)

Conecte con el correspondiente lado de alimentación.

Potencia	Válvula	Solenoido A	Solenoido B
AC	Solenoido individual	Rojo, negro	—
DC	Solenoido doble	Rojo, negro	Marrón, blanco

* No aplique polaridad.

* La longitud del cable es de 1m.

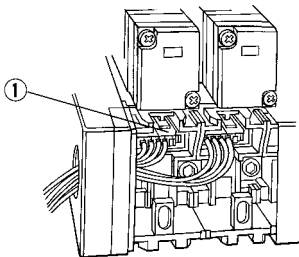

- Para colocar el conector ① en la placa base, presione la palanca del conector con el pulgar y conéctelo en el lugar correcto en el encapsulado ④ horizontalmente. Después de conectar, tire suavemente para comprobar que esté correctamente instalado el conector.

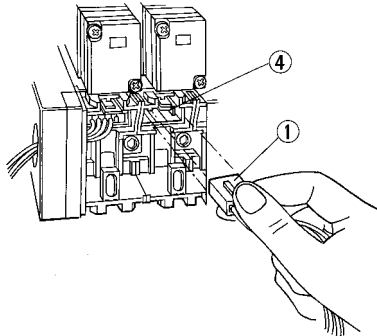

Tipo 01T con terminal de bornas

Serie VFS2000

- Desmonte la cubierta de la placa base quedando la caja de terminales al descubierto. Los cables de la electroválvula se conectan con los terminales de la parte superior del bloque de bornas. (En el bloque de bornas, se conectan los cables a ambos lados de la electroválvula A y B de acuerdo con las correspondientes marcas A y B en la caja de terminales). Conecte cada cable y la marca correspondiente con la marca grabada en la caja de terminales.

Modelo	Marca	A	COM	B
VFS2100		Lado A	COM	
VFS2200		Lado A	COM	Lado B
VFS2 $\frac{3}{4}$ 00		Lado A	COM	Lado B

- Terminal aplicable: 1.25-3, 1.25-3S, 1.25Y-3N, 1.25Y-3S

- La conexión del puente COM (ref. AXT625-73: 5 estaciones) entre cada COM + en el terminal de bornas hará que todas las especificaciones de todas las estaciones sean COM + y permitan entender el proceso del cableado.

- Sin polaridad.

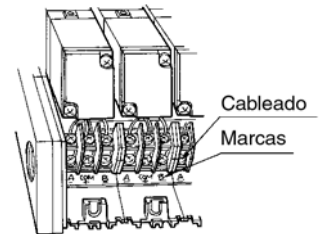

Serie VFS3000

Modelo	Marca	A	COM	B
VFS3100		Lado A	COM	
VFS3200		Lado A	COM	Lado B
VFS3 $\frac{3}{4}$ 00		Lado A	COM	Lado B

- Terminal aplicable: 1.25-3.5M, 1.25Y-3L, 1.25-3M

- Sin polaridad.

- VFS 3000 tienen la marca COM + en el bloque, pero la especificación COM - está también disponible.

Serie VFS4000, 5000

Modelo	Marca	A+	A-	B+	B-
VFS $\frac{4}{5}$ 100		Lado A	Lado A		
VFS $\frac{4}{5}$ 200		Lado A	Lado A	Lado B	Lado B
VFS4 $\frac{3}{4}$ 00		Lado A	Lado A	Lado B	Lado B
VFS5 $\frac{3}{4}$ 00		Lado A	Lado A	Lado B	Lado B

- Terminal aplicable: 1.25-3.5M, 1.25Y-3L, 1.25Y-3M

- Sin polaridad.

SV

SY

SYJ

SX

VK

VZ

VF

VFR

VP7

VQC

SQ

VQ

VQ4

VQ5

VQZ

VQD

VFS

VS

VS7

VQ7

Series VFS

⚠ Precaución

Cableado

Bloque/Plug-in

Tipo 01 con multiconector

Serie VFS2000, 3000, 4000, 5000

•Cableado

El cable del interior del bloque es según las especificaciones COM+ y está conectado con ambos lados A y B de la electroválvula por medio de un terminal del receptáculo como se muestra a continuación.

Diagrama 1

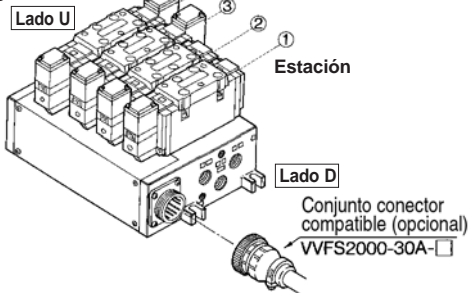

Cableado interior del bloque

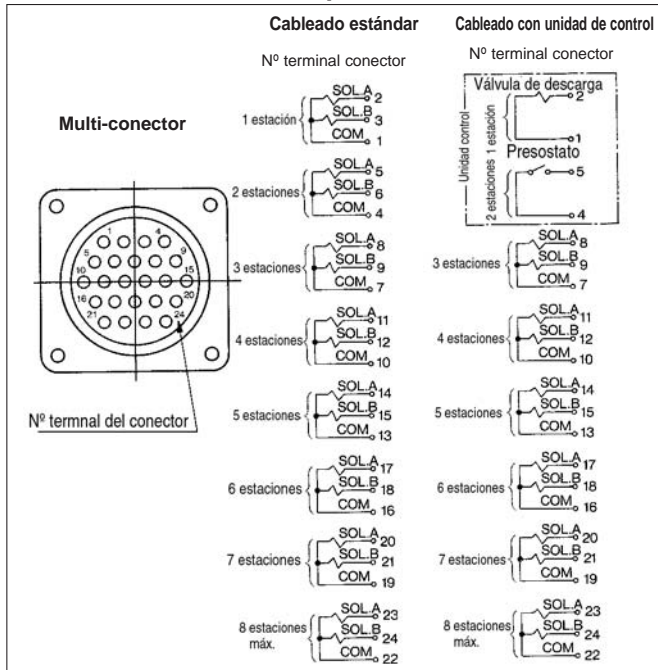

Nota 1) Estaciones máx.: 8 Nota 2) Sin polaridad
 Nota 3) Las indicaciones de las estaciones comienzan por la estación primeradesde el lado D independientemente del lado de montaje del conector, D o U.

Conjunto completo conector aplicable (opcional)

Ref. conjunto completo	Longitud de cable	Componentes
VVFS2000-30A-1	1.5m	
VVFS2000-30A-2	3m	AMP Japón
VVFS2000-30A-3	5m	Tapón: 206837-1 (1 un.)
VVFS2000-30A-4 *	7m	Cable clamp: 206138-1 (1 un.)
VVFS2000-30A-5 *	10m	Enchufe: 66105-2 (24 uns.)
VVFS2000-30A-6 *	15m	Cable: VCTF24-cable, 0.75mm ²
VVFS2000-30A-7 *	20m	

*Opcional

Tabla de colores de los cables

Nº de terminal	1	2	3	4	5	6	7	8	9	10	11	12	13	14	15	16	17	18	19	20	21	22	23	24
Color del cableado	1	2	3	3	4	4	5	5	6	6	7	7	8	8	9	9	10	10	11	11	12	12		
Marca en el cable	5	2	7	4	4	1	6	9	5	13	10	8	6											

1) naranja, 2) negro, 3) verde, 4) rojo, 5) azul, 6) amarillo, 7) marrón, 8) blanco, 9) rosa, 10) gris, 11) azul cielo, 12) verde claro, 13) púrpura

Tipo 01F con multiconector sub-D

Serie VFS2000, 3000, 4000, 5000

•Cableado

El cableado interior del bloque según las especificaciones COM + y está conectado con ambos lados A y B de la electroválvula por medio de un terminal del receptáculo como se muestra a continuación.

Diagrama 2

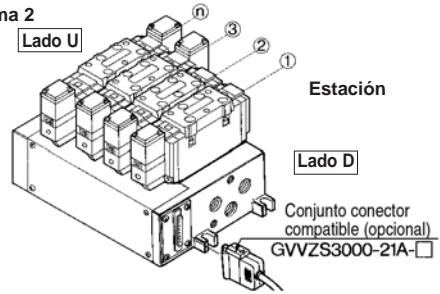

Cableado interior del bloque

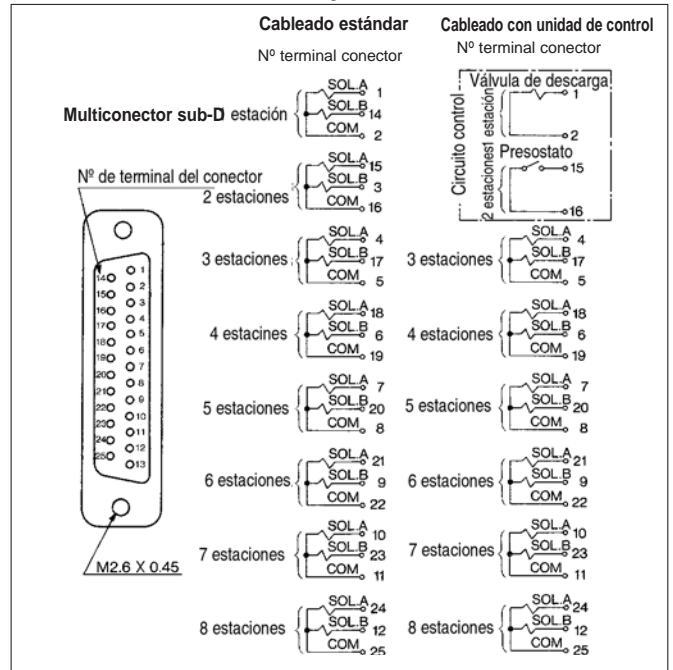

Nota 1) Estaciones máximas: 8 Nota 2) Sin polaridad
 Nota 3) Las indicaciones de las estaciones comienzan por la estación primeradesde el lado D independientemente del lado de montaje del conector, D o U.

Conjunto completo conector aplicable (opcional)

Ref. conjunto completo	Longitud de cable	Componentes
GVVZS3000-21A-1S	1m	
GVVZS3000-21A-2S	3m	Tapón: conector tipo D MIL estándar
GVVZS3000-21A-3S	5m	25 terminales
GVVZS3000-21A-4S	8m	Cable: 25 hilos, 0,3mm ²
GVVZS3000-21A-5S	20m	

Tabla de colores de los cables

Nº de terminal	1	2	3	4	5	6	7	8	9	10	11	12	13	14	15	16	17	18	19	20	21	22	23	24	25
Color del cableado	8	7	4	6	10	9	5	4	2	8	10	4	8	7	8	6	8	10	8	9	8	7	8	7	8
Marca en el cable	8	7	4	6	10	9	5	4	2	8	10	4	8	7	8	6	8	10	8	9	8	7	8	7	8

1)Naranja, 2)negro, 3)verde, 4)rojo, 5)azul, 6)amarillo, 7)marrón, 8)blanco, 9)rosa, 10)gris, 11)azul cielo, 12)verde claro, 13)púrpura

Electroválvula de 5 vías /Metal-metal

Montaje individual

Serie VFS1000

Compacto y gran capacidad de caudal: 491 Nl/min
Bajo consumo de potencia/ 1.8W DC



Modelo

Configuración	Modelo		Conexión	Área efectiva (mm ²) (Nl/min)	Ciclo de funcionamiento máx. (CPM) ⁽¹⁾	Tiempo de respuesta (ms) ⁽²⁾	Peso (kgf) ⁽³⁾	
2 posiciones	Monoestable	VFS1120	VFS1130	1/8	9.0 (491)	1200	15 o menor	0.18
	Biestable	VFS1220	VFS1230	1/8	9.0 (491)	1200	13 o menor	0.26
3 posiciones	Centro cerrado	VFS1320	VFS1330	1/8	7.2 (393)	600	20 o menor	0.27
	Centro a escape	VFS1420	VFS1430	1/8	9.0 (491)	600	20 o menor	0.27
	Centro a presión	VFS1520	VFS1530	1/8	8.8 (481)	600	20 o menor	0.27

Nota 1) Según JISB8375 (una vez cada 30 días) para la frecuencia mínima de funcionamiento.
Nota 2) Según JISB8375-1981. (La válvula a presión de alimentación de 0.5MPa).
Nota 3) En caso del modelo grommet.
Nota 4) Los factores de la "Nota 1)" y "Nota 2)" se consiguen en un ambiente de aire limpio controlado.

Características estándar

Válvula	Fluido	Aire y gases inertes		
	Presión máx. de trabajo:	1.0MPa		
	Presión mín. de trabajo	2 posiciones	0.1MPa	
		3 posiciones	0.15MPa	
	Presión de prueba	1.5MPa		
	Temperatura ambiente y de fluido	-10 a 60°C ⁽¹⁾		
	Lubricación	No necesaria ⁽²⁾		
	Accionamiento manual de la válvula piloto	Pulsador sin enclavamiento (rasante)		
	Resistencia a impactos/vibraciones	150/50m/s ² ⁽³⁾		
	Protección	Resistente al polvo (nivel de protección 0) ⁽⁴⁾		
Electro-válvula	Tensión nominal	100V, 200V AC (50/60Hz), 24V DC		
	Tensión permitida	-15% a +10% de tensión nominal		
	Aislamiento de bobina	Clase B o equivalente ⁽⁵⁾		
	Corriente aparente (Consumo de corriente)	AC	Conexión	5.6VA (50Hz), 5.0VA (60Hz)
		Mantenida	Conexión	3.4VA (2.1W)/50Hz, 2.3VA (1.5W)/60Hz
	Consumo de corriente DC	1.8W		
	Entrada eléctrica	Conector DIN		

Nota 1) Utilice aire caliente a bajas temperaturas.
Nota 2) Utilice aceite de turbina nº 1 (ISO VG 32) en caso de lubricación.
Nota 3) Resistencia a impactos: supera prueba de impacto en direcciones paralela y normal al eje. La prueba fue llevada a cabo en dirección al eje y en ángulo recto a la válvula principal y al cuerpo, tanto en estado activado y desactivado. (Válvula inicial).
Resistencia a vibraciones: supera prueba de barrido de frecuencias entre 8.3 y 2000Hz, 1 barrido. La comprobación fue realizada en dirección al eje y en ángulo recto a la válvula principal y al cuerpo tanto en estado activado como desactivado. (Válvula inicial).
Nota 4) Según JIS C0902. Nota 5) Según JIS C4003.

Símbolo

2 posiciones	3 posiciones
Monoestable	Centro cerrado
Biestable	Centro a escape
	Centro a presión

Características opcionales

Accionamiento manual	Pulsador sin enclavamiento (extendido), modelo con enclavamiento (ranurado), modelo con enclavamiento (palanca)
Tensión	110 a 120V, 220V, 240V AC (50/60Hz) 12V, 100V DC
Opción	Con LED indicador y supresor de picos de tensión ⁽¹⁾
Fijación por escuadra (con tornillo)	Ref. AXT626-10A, VFS1120 únicamente (monoestable).

Nota 1) Tiene instalado un led supresor de picos de tensión (cables instantáneos) en vez de una luz para el gromet.

Bloque

Modelo de válvula	Placa base aplicable (escape de pilotaje)
VFS1□20	Bloque (escape individual)
VFS1□30	Bloque (lado de base de conexión escape común)

Nota) VFS1□30: únicamente el bloque. No puede ser utilizada como unidad monoestable.

SV
SY
SYJ
SX
VK
VZ
VF
VFR
VP7
VQC
SQ
VQ
VQ4
VQ5
VQZ
VQD
VFS
VS
VS7
VQ7

VFS1000

Forma de pedido

VFS1 1 20 1 G 01 Q

Código de la zona de origen

Código	zona
-	Japón, Asia Australia
E	Europa
N	Norteamérica

Configuración

1 Monoestable de 2 posiciones

2 Biestable de 2 posiciones

3 Centro a escape de 3 posiciones

4 Centro a escape de 3 posiciones

5 Centro a presión de 3 posiciones

Cuerpo (Escape de pilotaje)

20: ESC individual

30: ESC común*

Tamaño conexión

01 1/8

Rosca

-	Rc (PT)
N	NPT
T	NPTF
F	G (PF)

Accesorios opcionales:

F: Fijación por escuadra

*Únicamente para VFS1120.

Accionamiento manual

—: Pulsador sin enclavamiento (rasante)

A: Pulsador sin enclavamiento (extendido)*

B: Modelo con enclavamiento (ranurado)*

C: Modelo con enclavamiento (Palanca)*

*Opción

LED indicador/supresor de picos de tensión

-	Ninguno
Z	Con LED indicador y supresor de picos de tensión

Entrada eléctrica

D: Conector DIN
 Z: Sin conector

Y: Conector DIN (DIN 43650)
 YO: Sin conector DIN

Tensión

1	100V AC (50/60Hz)
2	200V AC (50/60Hz)
3	110V a 120V AC (50/60Hz)
4	220V AC (50/60Hz)
5	24V DC
6	12V DC
7	240V AC (50/60Hz)
9	Otros (250 o menor)

Order Made
 Consulte con SMC en el caso de tensiones diferentes (9).

*Únicamente bloque.

Clase protección clase I (Marca:

Forma de pedido del conjunto de la válvula de pilotaje

SF4 1 DZ 21 Q

Tensión

1	100V AC 50/60Hz
2	200V AC 50/60Hz
3	110 a 120V AC (50/60Hz)
4	220V AC 50/60Hz
5	24V DC
6	12V DC
7	240V AC 50/60Hz
9	Otros (250 o menor)

Order Made
 Consulte con SMC en el caso de tensiones diferentes (9).

Clase protección
 clase I (Marca:

Entrada eléctrica/LED indicador y supresor de picos de tensión

D	Conector DIN
DZ	Conector DIN con LED indicador y supresor de picos de tensión
DO	Conector DIN*
DOZ	Conector DIN con LED indicador y supresor de picos de tensión*
Y	Conector DIN (DIN 43650B)
YO	Sin conector

*Sin conector DIN

Accionamiento manual

-	Pulsador sin enclavamiento (rasante)
A*	Pulsador sin enclavamiento (extendido)
B*	Modelo con enclavamiento (ranurado)
C*	Modelo con enclavamiento (Palanca)

*Opción

Modelo aplicable

21	Para VFS1□20	Escape de pilotaje individual
22	Para VFS1□30	Escape de pilotaje común

1.17-10

Velocidad del cilindro máximo

Condiciones: presión alimentación 0.5MPa, factor carga 50%



Diagrama del sistema



Sistema	Electrovalvula	Conexión	Tubo de nilón Diám. ext./diám. int.	Silenciador	Regulador de caudal	Racor (conexión X diám. ext. del tubo)		
						1	2	3
A	VFS1□20-01	1/8	ø4/3	AN110-01	AS1000-01 o AS2000-01	ø4 X 1/8	ø4 X 1/8	ø4 X 1/8 a 1/4
B	VFS1□20-01	1/8	ø6/4.5		AS4000-02	ø6 X 1/8	ø6 X 1/8	ø6 X 1/8 a 1/2

Construcción

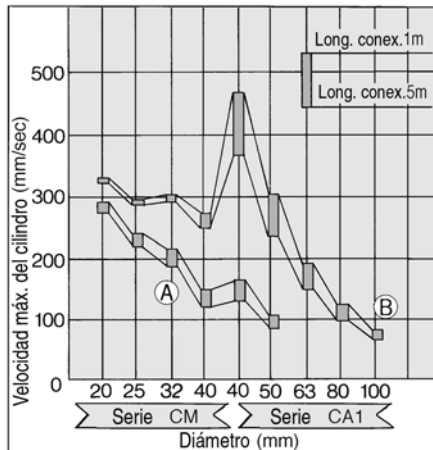
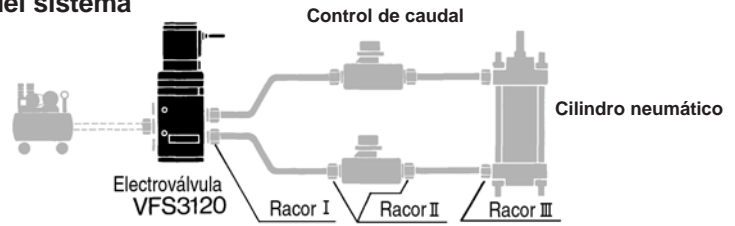
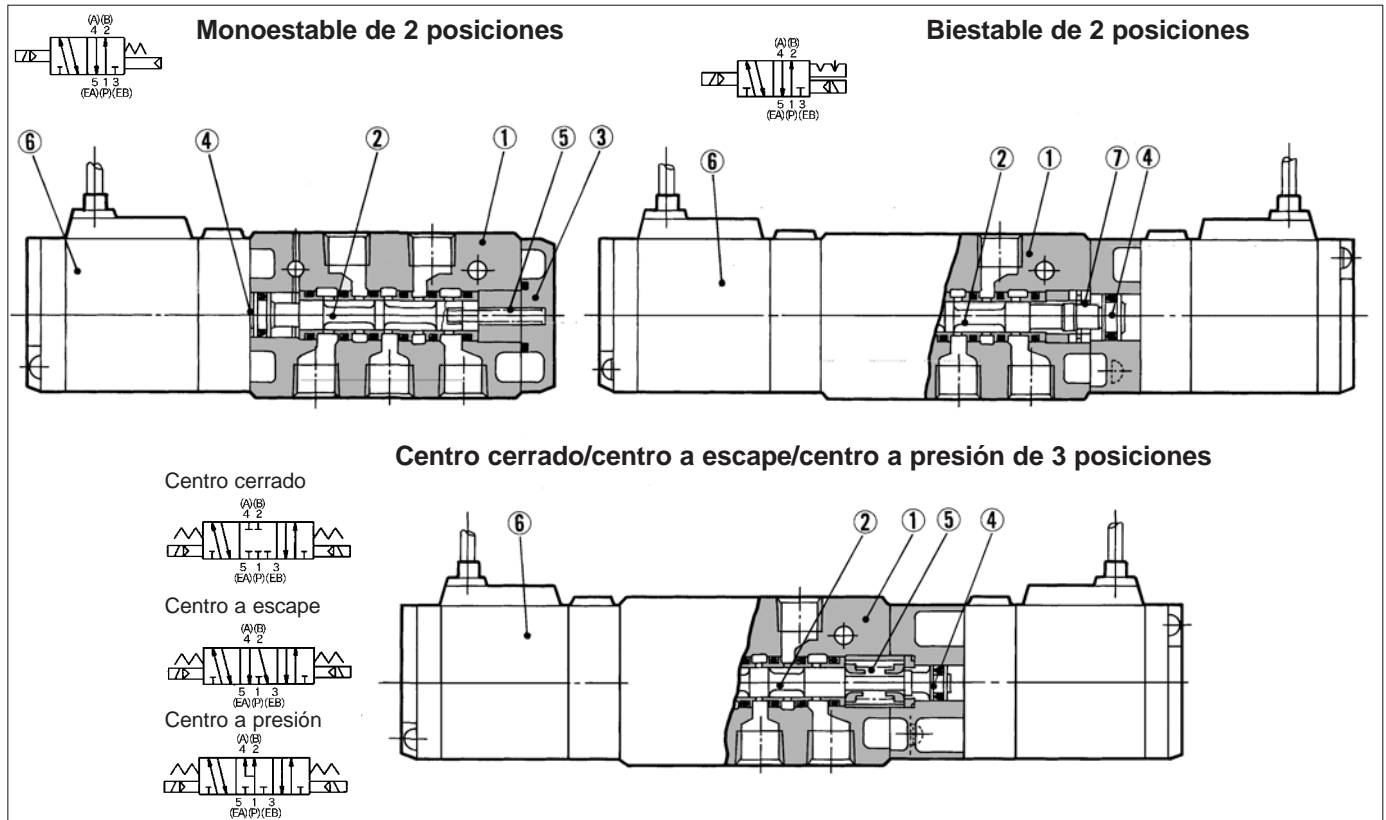

Recambios

Nº	Designación	Material	Observaciones
①	Cuerpo	Aleación de aluminio	Platino
②	Corredera/manguito	Acero inoxidable	—
③	Placa final	Resina	—
④	Émbolo	Resina	—

Recambios

Nº	Designación	Material	Ref.		
			VFS1120	VFS1220	VFS1320, 1420, 1520
⑤	Muelle de retorno	Acero inoxidable	AXT626-6	—	AXT626-19
⑥	Válvula de pilotaje	—	Véase la "Forma de pedido del conjunto completo de la válvula de pilotaje" en la pág. 1.17-10.		
⑦	Conjunto de retención	—	—	AXT624-11A	—

- SV
- SY
- SYJ
- SX
- VK
- VZ
- VF
- VFR
- VP7
- VQC
- SQ
- VQ
- VQ4
- VQ5
- VQZ
- VQD
- VFS**
- VS
- VS7
- VQ7

Monoestable 2 posiciones Conector DIN

Gromet: VFS1120-□G

Nota: ahora se dispone de esta serie de válvulas sólo con conector DIN.

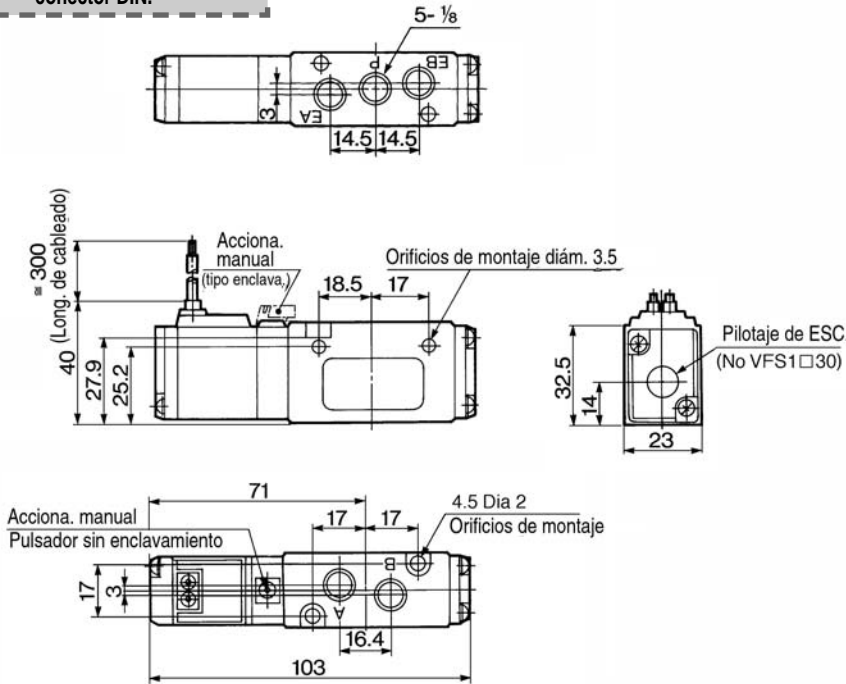

Con fijación (F): AXT626-10A

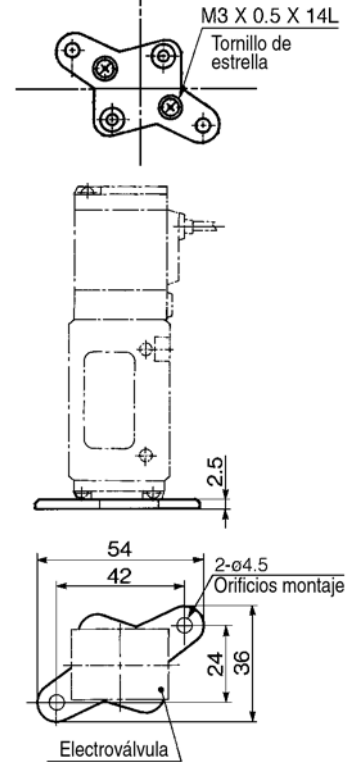

Terminal Grommet: VFS1120-□E, EZ

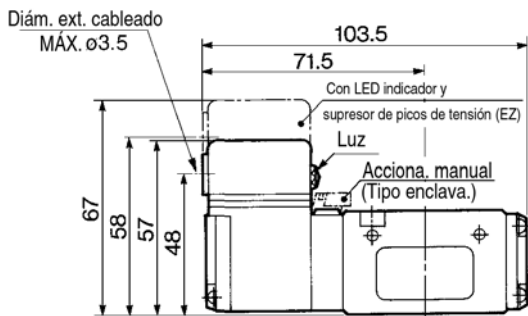

Conector DIN: VFS1120-□D, DZ

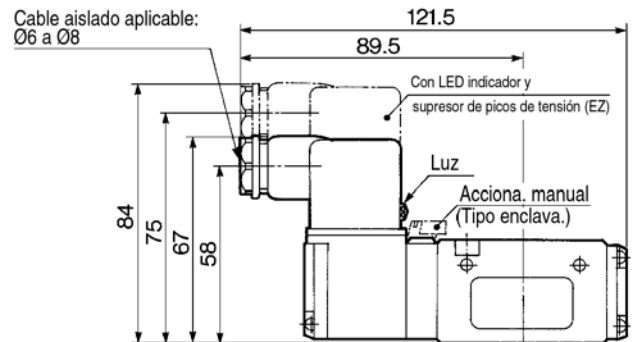

Terminal con caja de conexiones: VFS1120-□T, TZ

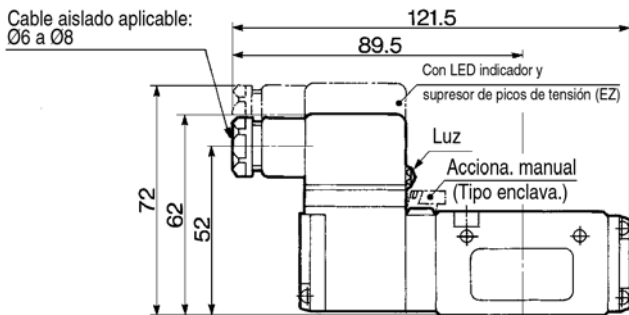

Biestable 2 posiciones, 3 posiciones Conector DIN

Grommet: VFS1220-□G, VFS1320-□G, VFS1420-□G, VFS1520-□G

Nota: ahora se dispone de esta serie de válvulas sólo con conector DIN.

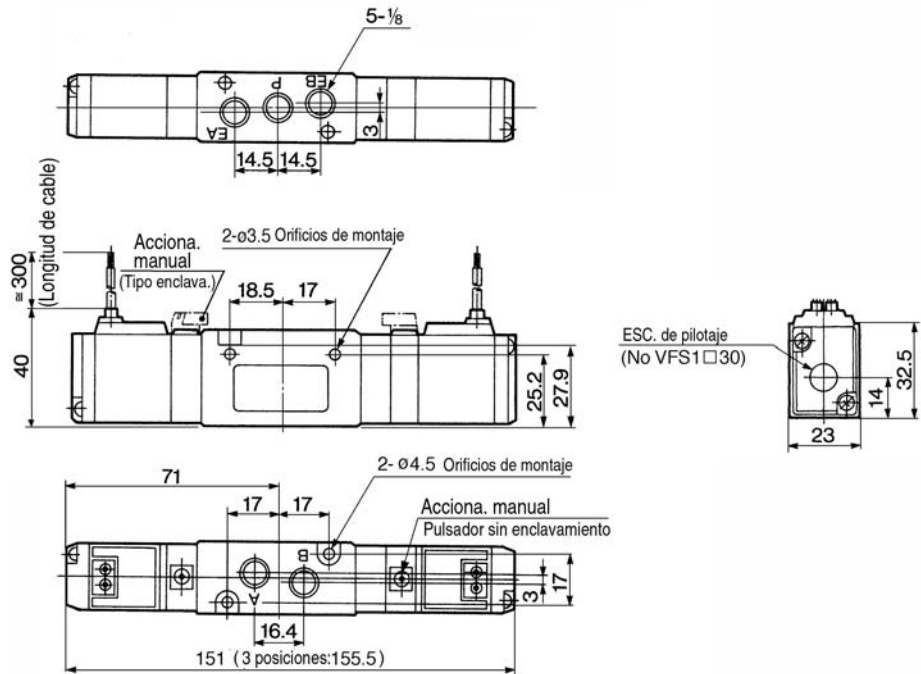

Terminal Gromet: VFS1220-□E, EZ VFS1320-□E, EZ
VFS1420-□E, EZ VFS1520-□E, EZ

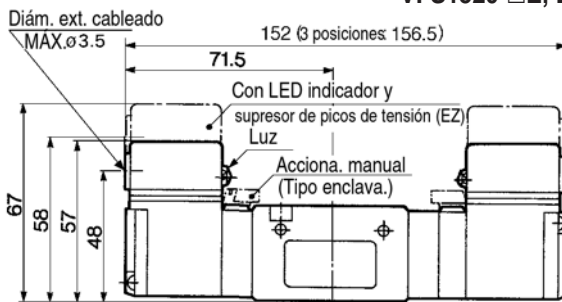

Terminal con caja de conexiones: VFS1220-□T, TZ
VFS1320-□T, TZ

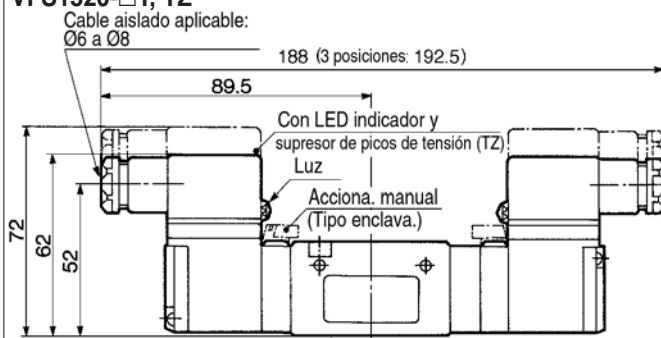

Conector DIN: VFS1220-□D, DZ VFS1320-□D, DZ
VFS1420-□D, DZ VFS1520-□D, DZ

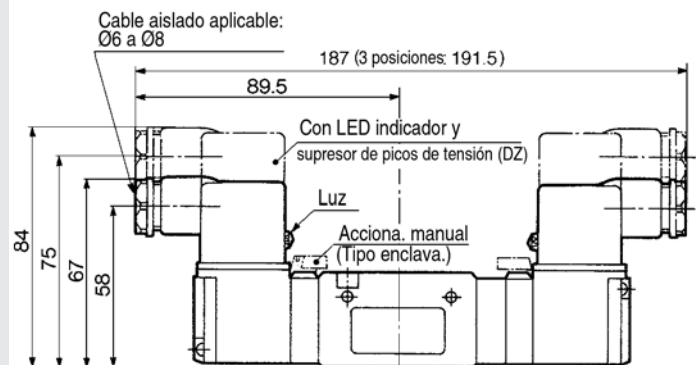

- SV
- SY
- SYJ
- SX
- VK
- VZ
- VF
- VFR
- VP7
- VQC
- SQ
- VQ
- VQ4
- VQ5
- VQZ
- VQD
- VFS**
- VS
- VS7
- VQ7

Serie VFS1000

Bloque/Montaje en bloque

Compacto y ligero

Compacto montado en una sólo base para el montaje de piezas pequeñas.

Protección del ambiente del escape de pilotaje

La utilización del bloque VV5FS1-30 puede descargar intensamente el gas de escape del piloto al lado de la base y puede evitar un empeoramiento en el ambiente debido al ruido y a la neblina de aceite.

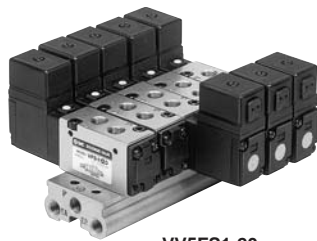

VV5FS1-20



VV5FS1-30

Características técnicas

Placa base	Montaje en bloque, montaje individual
Estaciones	Máx. 15

Características de la conexión

Símbolo	Especificaciones de la conexión		Especificaciones de la conexión (conexión)		
	P	EA, EB	Base	Válvula	Base
1	Común	Común	Lateral/ 1/8	Superior/ 1/8	Lateral/ 1/8

Opciones

Conjunto completo placa ciega	VVFS1000-10A-1	Con junta, tornillos
-------------------------------	----------------	----------------------

Forma de pedido de la base del bloque

VV5FS1 - 20 - 05 1 - 01 - Q

Serie VFS1000 Bloque

Código de la zona de origen

Código	zona
-	Japón, Asia Australia
E	Europa
N	Norteamérica

Conexión P, EA, EB
01— 1/8

Rosca

-	Rc (PT)
N	NPT
T	NPTF
F	G (PF)

Símbolo

Símbolo	Especificaciones de la conexión	Conexión especificaciones
1	P Común 1/8	EA/EB Común 1/8 Conexiones superiores 1/8

Estaciones

02	2 estaciones
⋮	⋮
15	15 estaciones

Modelo base

Tipo	Escape de pilotaje	Válvula aplicable
20	Escape individual 	VFS1□20-□□-01
30	Escape común 	VFS1□30-□□-01 *VFS1□20-□□-01 posibilidad de montaje

Forma de pedido del conjunto completo del bloque

Indique el bloque, modelo de válvula y placa ciega.

<<Ejemplo>>

(Modelo de bloque)	VV5FS1-20-061-01-Q	1
(Monoestable de 2 posiciones)	VFS1120-1D-01-Q	3
(Biestable de 2 posiciones)	VFS1220-1D-01-Q	2
(Placa ciega)	VVFS1000-10A-1	1

Bloque tipo 20 Escape individual pilotaje: VV5FS1-20- Estación 1-01

Gromet: G

Nota: ahora se dispone de esta serie de válvulas sólo con conector DIN.

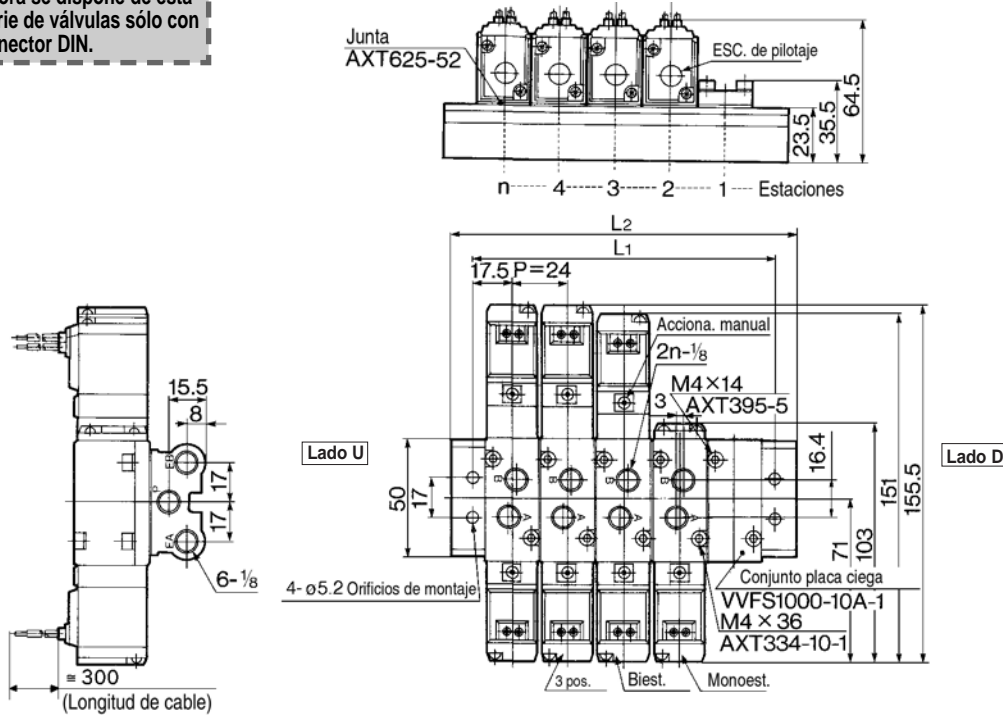

Fórmula general del peso/Bloque $M=0.049n+0.059$ (kg) n: estación

Terminal Gromet: E, EZ

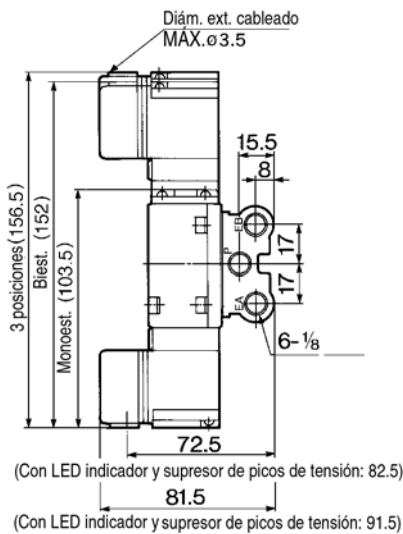

Terminal con caja de conexiones: T, TZ

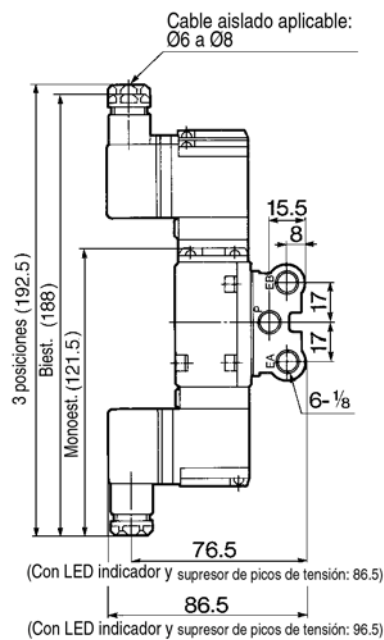

Conector DIN: D, DZ

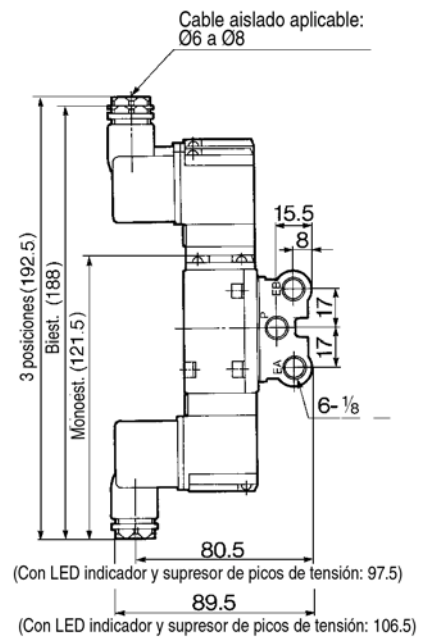

n: estación

L	n	2	3	4	5	6	7	8	9	10	Ecuación
L1		59	83	107	131	155	179	203	227	251	$L1=24 \times n+11$
L2		77	101	125	149	173	197	221	245	269	$L2=24 \times n+29$

- SV
- SY
- SYJ
- SX
- VK
- VZ
- VF
- VFR
- VP7
- VQC
- SQ
- VQ
- VQ4
- VQ5
- VQZ
- VQD
- VFS**
- VS
- VS7
- VQ7

Bloque tipo 30

Escape individual pilotaje: VVFS1-30- Estación 1-01

Grommet: G

Nota: ahora se dispone de esta serie de válvulas sólo con conector DIN.

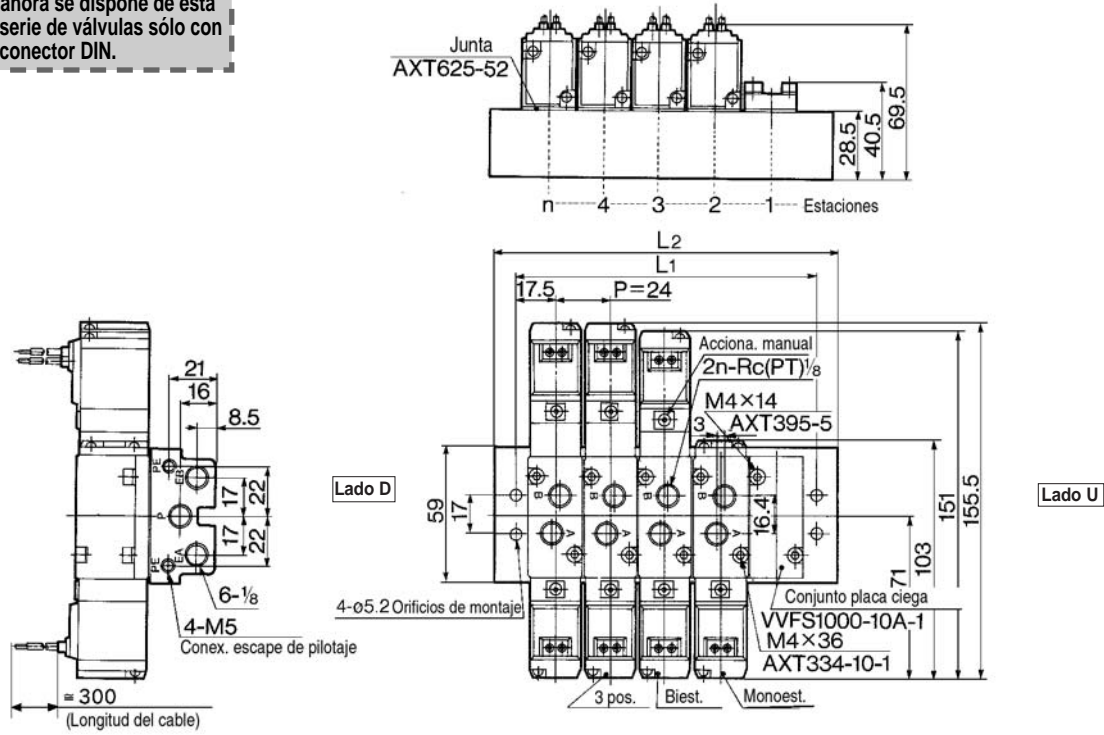

Fórmula general de peso/Bloque $M=0.079n+0.093$ (kg) n: estación

Grommet terminal: E, EZ

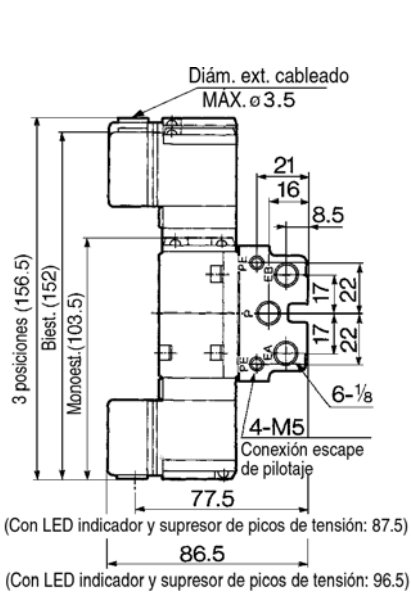

(Con LED indicador y supresor de picos de tensión: 87.5)

(Con LED indicador y supresor de picos de tensión: 96.5)

Terminal con caja de conexiones: T, TZ

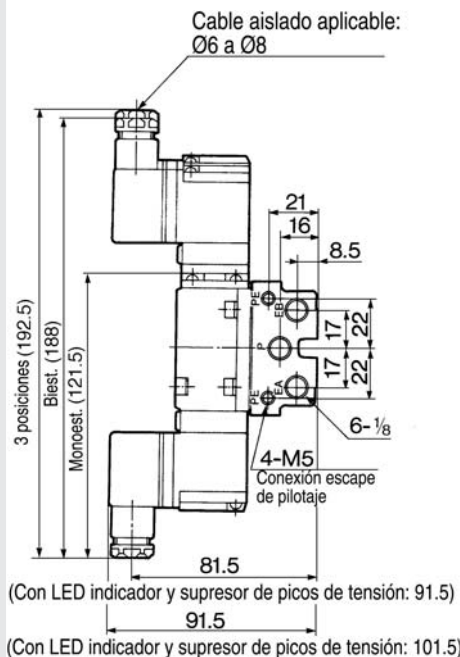

(Con LED indicador y supresor de picos de tensión: 91.5)

(Con LED indicador y supresor de picos de tensión: 101.5)

Conector DIN: D, DZ

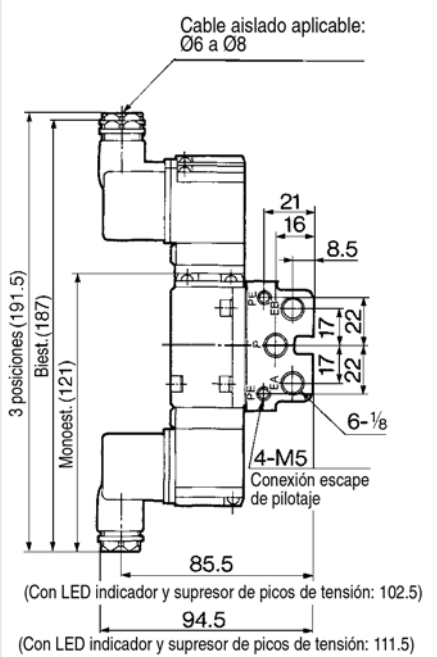

(Con LED indicador y supresor de picos de tensión: 102.5)

(Con LED indicador y supresor de picos de tensión: 111.5)

n: estación

L	n	2	3	4	5	6	7	8	9	10	Ecuación
L1		59	83	107	131	155	179	203	227	251	$L1=24 \times n+11$
L2		77	101	125	149	173	197	221	245	269	$L2=24 \times n+29$

Electroválvula de 5 vías/Metal-metal

Montaje individual

Serie VFS2000

Compacto y gran capacidad de caudal 1/4: 981 Nl/min
Bajo consumo de potencia/ 1.8 W DC



Modelo

Configuración		Modelo		Conexión	Área efectiva (mm ²) (Nl/min)	Ciclo máx. de trabajo (CPM) ⁽¹⁾	Tiempo de respuesta (ms) ⁽²⁾	Peso (kgf) ⁽³⁾
2 posiciones	Monoestable	VFS2120	VFS2130	1/8	16.2 (883)	1200	22 o menor	0.26
				1/4	18 (981)			
	Biestable	VFS2220	VFS2230	1/8	16.2 (883)	1200	13 o menor	0.35
				1/4	18 (981)			
3 posiciones	Centro cerrado	VFS2320	VFS2330	1/8	16.2 (883)	600	40 o menor	0.42
				1/4	18 (981)			
	Centro a escape	VFS2420	VFS2430	1/8	16.2 (883)	600	40 o menor	0.42
				1/4	18 (981)			
	Centro a presión	VFS2520	VFS2530	1/8	16.2 (883)	600	40 o menor	0.42
				1/4	18 (981)			

Nota 1) Según JISB8375 (Una vez cada 30 días) para la frecuencia mínima de funcionamiento.
Nota 2) Según JISB8375-1981. (La válvula a presión de alimentación de 0.5MPa.)
Nota 3) En caso del modelo grommet Nota 4) Los factores de "Nota 1)" y "Nota 2)" se consiguen en un ambiente de aire limpio controlado.

Características técnicas estándar

Válvula	Fluido	Aire y gases inertes		
	Presión máx. de trabajo:	1.0MPa		
	Presión mín. de trabajo	0.1MPa		
	Presión de prueba	1.5MPa		
	Temperatura ambiente y de fluido	-10 a 60°C ⁽¹⁾		
	Lubricación	No necesaria ⁽²⁾		
	Accionamiento manual de la válvula piloto	Pulsador sin enclavamiento (rasante)		
	Resistencia a impactos/vibraciones	150/50m/s ² ⁽³⁾		
	Protección	Resistente al polvo ⁽⁴⁾		
	Electro-válvula	Tensión nominal	100V, 200V AC (50/60Hz), 24V DC	
Tensión admisible		-15 a +10% de la tensión nominal		
Aislamiento de bobina		Clase B o equivalente (130°C) ⁽⁵⁾		
Corriente aparente (Consumo de corriente)		AC	5.6VA (50Hz), 5.0VA (60Hz)	
		Conexión Mantenida	3.4VA (2.1W)/50Hz, 2.3VA (1.5W)/60Hz	
Consumo de corriente DC		1.8W		
Entrada eléctrica		Conector DIN		

Nota 1) Utilice aire caliente a bajas temperaturas.
Nota 2) Utilice aceite de turbina clase N°1 (ISO VG 32) en caso de lubricación.
Nota 3) Resistencia a impactos: supera prueba de impacto en direcciones paralela y normal al eje. La prueba fue llevada a cabo en dirección al eje y en ángulo recto a la válvula principal y al cuerpo tanto en estado activado como desactivado. (Valor inicial).
Resistencia a vibraciones: supera prueba de barrido de frecuencias entre 8.3 y 2000Hz, 1 barrido. La comprobación fue realizada en dirección al eje y en ángulo recto a la válvula principal y al núcleo tanto en estado activado como desactivado. (Valor inicial).
Nota 4) Según JIS C0920. Nota 5) Según JIS C4003.

Símbolo

2 posiciones	3 posiciones
Monoestable	Centro cerrado
Biestable	Centro a escape
	Centro a presión

Características opcionales

Tipo piloto	Piloto exterior ⁽¹⁾
Accionamiento manual	Pulsador sin enclavamiento (extendido), modelo con enclavamiento (ranurado)
Tensión	110 a 120V, 220V, 240V AC (50/60Hz) 12V, 100V DC
Opción	Con LED indicador y supresor de picos de tensión ⁽²⁾
Fijación por escuadra (con tornillo)	Ref. VFN200-17A, VFS2120 (monoestable) únicamente.

Nota 1) Presión de trabajo: 0 a 1.0MPa. Presión de funcionamiento de pilotaje: 0.1 a 1.0MPa
Nota 2) Se instala el supresor de picos de tensión (cables instantáneos) y el

Bloque

Modelo de válvula	Placa base aplicable (escape de pilotaje)
VFS2□20	Montaje en bloque (escape individual)
VFS2□30	Montaje en bloque (lado base escape común)

Nota) VFS2□30: únicamente bloque y no puede utilizarse como una unidad monoestable.

SV

SY

SYJ

SX

VK

VZ

VF

VFR

VP7

VQC

SQ

VQ

VQ4

VQ5

VQZ

VQD

VFS

VS

VS7

VQ7

VFS2000

Forma de pedido

VFS2 1 20 1 G 01 Q

Código de la zona de origen

Código	Origen
-	Japón, Asia Australia
E	Europa
N	Norteamérica

Configuración

1: Monoestable de 2 posiciones

2: Biestable de 2 posiciones

3: Centro a escape de 3 posiciones

4: Centro a escape de 3 posiciones

5: Centro a presión de 3 posiciones

*Presión inversa: se puede utilizar con las características del pilotaje externo.

Cuerpo (escape de pilotaje)

20: ESC individual

30: ESC común*

*Únicamente bloque.

Pilotaje

-	Interno
R*	Externo

*Opción
Pilotaje externo individual (Conexión de pilotaje externo: lateral del cuerpo)

Tensión

1	100V AC (50/60Hz)
2	200V AC (50/60Hz)
3	110V a 120V AC (50/60Hz)
4	220V AC (50/60Hz)
5	24V DC
6	12V DC
7	240V AC (50/60Hz)
9	Otros (250V o menos)

Accionamiento manual

-	Pulsador sin enclavamiento (rasante)
A*	Pulsador sin enclavamiento (extendido)*
B*	Pulsador sin enclavamiento (ranurado)*

*Opción

LED indicador/supresor de picos de tensión

-	Ninguno
Z	Con LED indicador y supresor de picos de tensión

Entrada eléctrica

D:	Conector DIN
Z:	Sin conector
Y:	Conector DIN (DIN 43650)
YO:	Sin conector DIN

Tamaño conexión

01	1/8
02	1/4

Rosca

-	Rc (PT)
N	NPT
T	NPTF
F	G (PF)

Accesorios opcionales

F: Fijación por escuadra

*Únicamente para VFS2120.

Forma de pedido del conjunto completo de la válvula de pilotaje

SF4 1 DZ 12 Q

Tensión

1	100V AC 50/60Hz
2	200V AC 50/60Hz
3*	110 a 120V AC (50/60Hz)
4*	220V AC 50/60Hz
5	24V DC
6*	12V DC
7*	240V AC 50/60Hz
9*	Otros

*Opción

Entrada eléctrica/LED indicador y supresor de picos de tensión

D	Conector DIN
DZ	Conector DIN con LED indicador y supresor de picos de tensión
DO	Conector DIN*
DOZ	Conector DIN con LED indicador y supresor de picos de tensión*
Y	Conector DIN (DIN 43650B)
YO	Conector DIN (DIN 43650B)*

*Sin conector DIN

Accionamiento manual

-	Pulsador sin enclavamiento (rasante)
A*	Pulsador sin enclavamiento (extendido)
B*	Pulsador sin enclavamiento (extendido)

*Opción

Modelo aplicable

12	Para VFS2□20	Escape de pilotaje individual
13	Para VFS2□30	Escape de pilotaje común

Velocidad máxima del cilindro

Condiciones: presión de alimentación 0.5MPa factor de carga 50%, carrera 100mm



Diagrama del sistema



Sistema	Electroválvula	Conexión	Tubo de nilón Diám. ext./diám. int.	Silenciador	Regulador velocidad
A	VFS2120-02	1/4	ø4/3	AN110-01	AS2000-01
B	VFS2120-02	1/4	ø6/4.5	AN110-01	AS4000-02
C	VFS2120-02	1/4	ø8/6	AN110-01	AS4000-02
D	VFS2120-02	1/4	ø10/7.5	AN110-01	AS4000-02
E	VFS2120-02	1/4	ø12/9	AN110-01	AS4000-02

Construcción

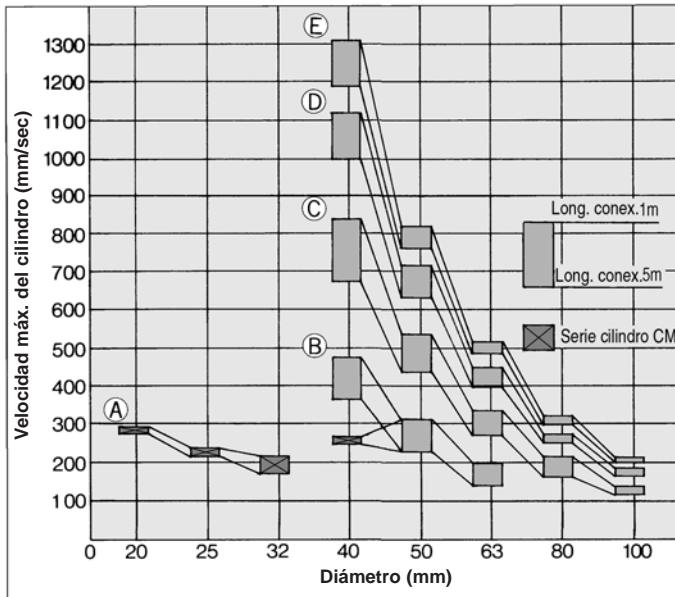
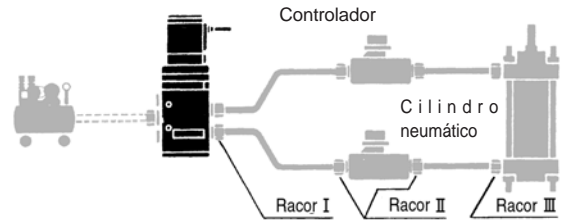
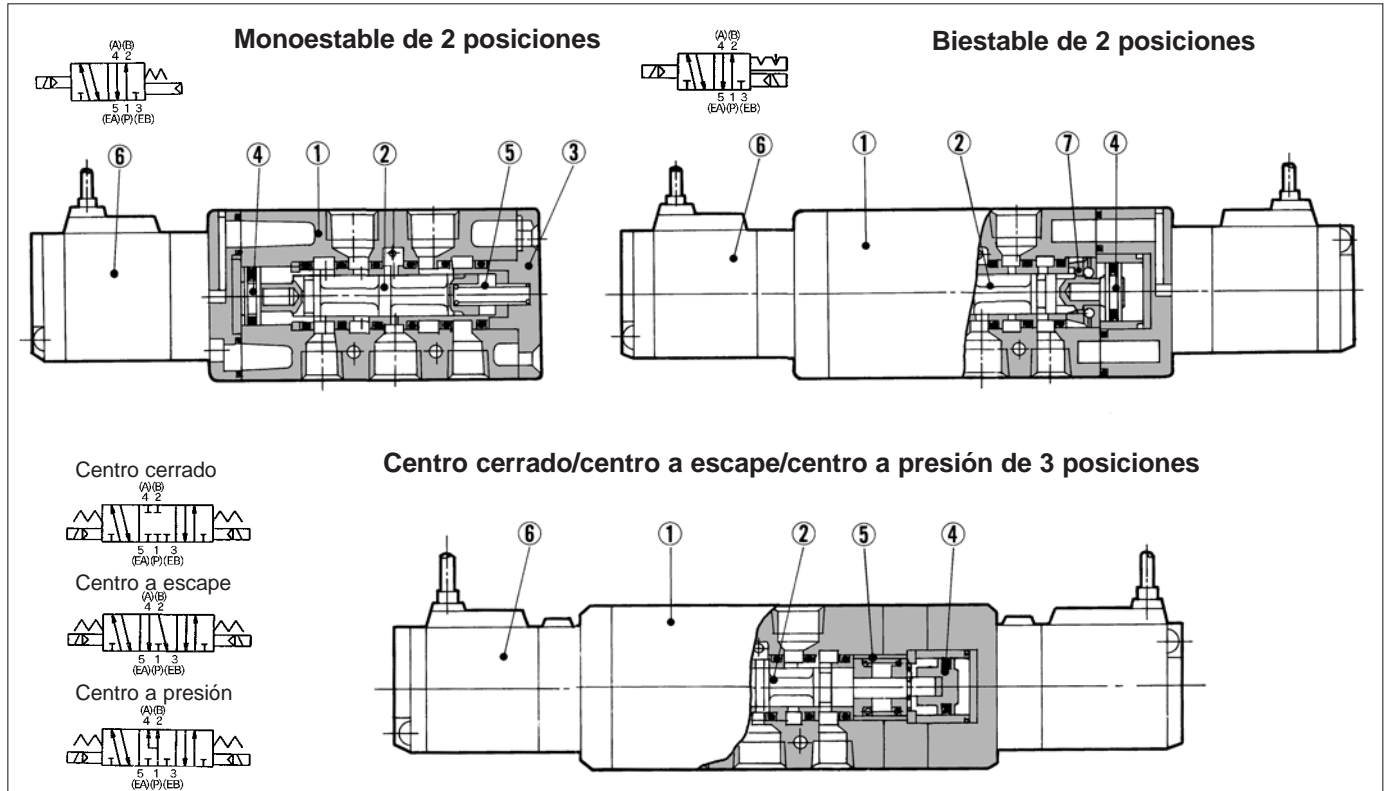

Recambios

Nº	Designación	Material	Obsevaciones
①	Cuerpo	Aleación de aluminio	Platino
②	Corredera/manguito	Acero inoxidable	—
③	Placa final	Resina	—
④	Émbolo	Resina	—

Recambios

Nº	Designación	Material	Ref.		
			VFS2120	VFS2220	VFS2320, 2420, 2520
⑤	Muelle de retorno	Acero inoxidable	VFS2000-17-1	—	VFS2000-17-2
⑥	Válvula de pilotaje	—	Véase la "Forma de pedido del conjunto completo de válvula de pilotaje" en la pág. 1.17-18.		
⑦	Conjunto de retención	—	—	VFN2000-8A	—

VFS2000

Monoestable 2 posiciones Conector DIN

Gromet: VFS2120-□G

Nota: ahora se dispone de esta serie de válvulas sólo con conector DIN.

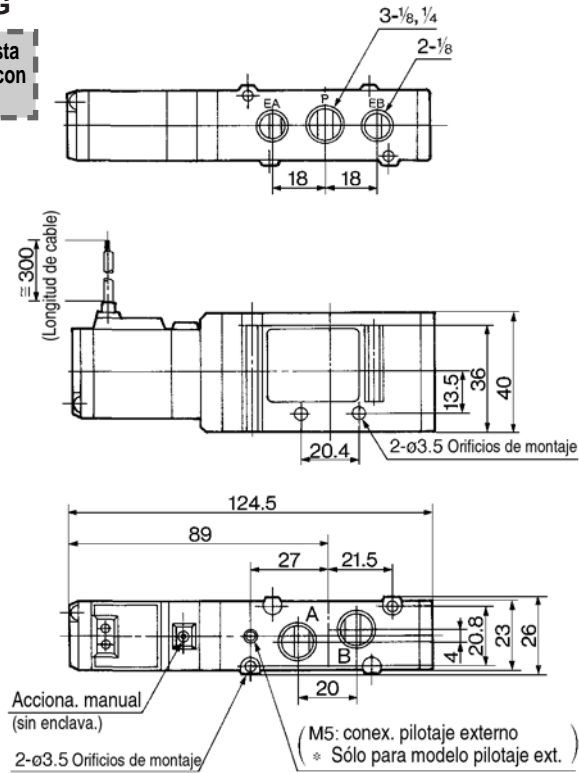

Fijación de escuadra (F): VFN200-17A

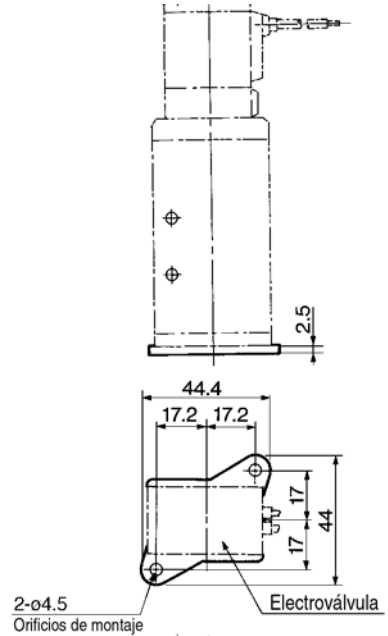

Terminal Gromet: VFS2120-□E, EZ

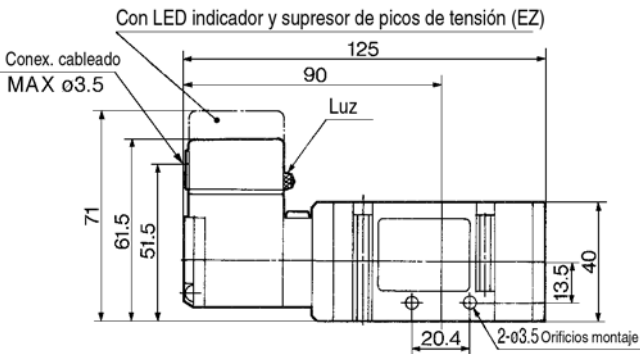

Conector DIN: VFS2120-□D, DZ

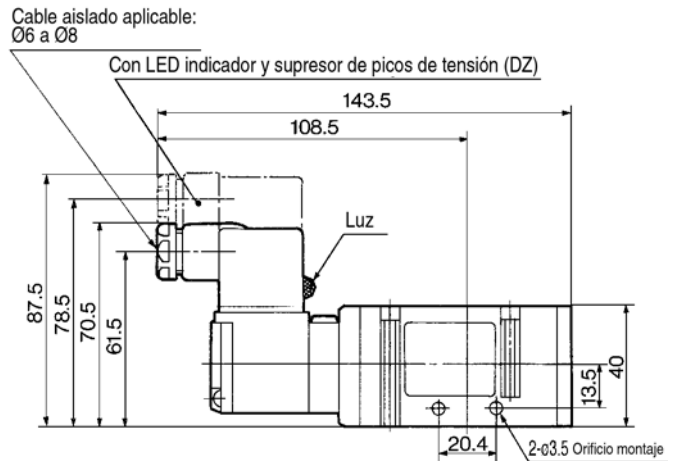

Terminal con caja de conexiones: VFS2120-□T, TZ

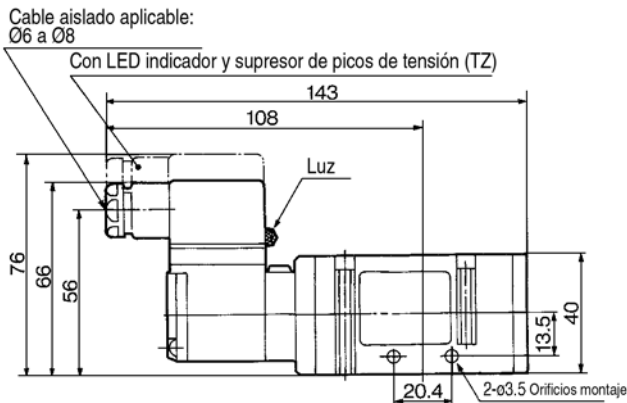

Biestable 2 posiciones, 3 posiciones Conector DIN

Gromet: VFS2220-□G, VFS2320-□G, VFS2420-□G, VFS2520-□G

Nota: ahora se dispone de esta serie de válvulas sólo con conector DIN.

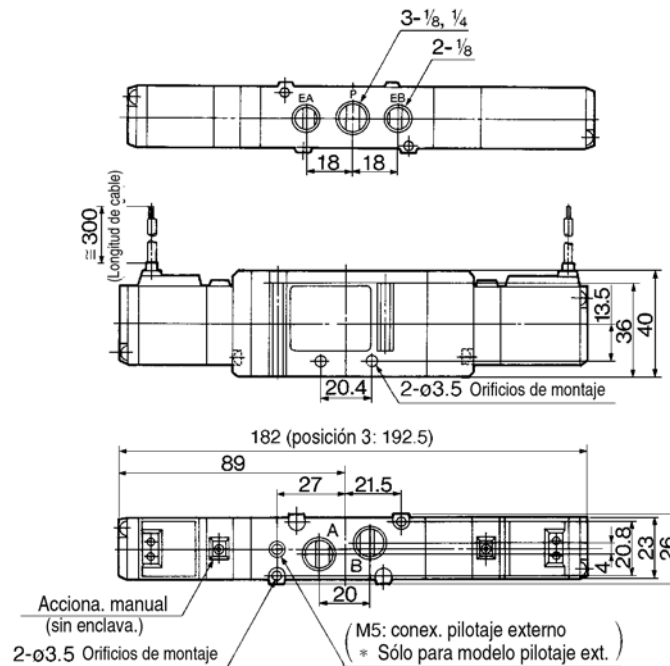

Terminal Gromet: VFS2220-□E, EZ VFS2320-□E, EZ VFS2420-□E, EZ VFS2520-□E, EZ

Diám. ext. cableado MÁX. ø3.5

Con LED indicador y supresor de picos de tensión (EZ)

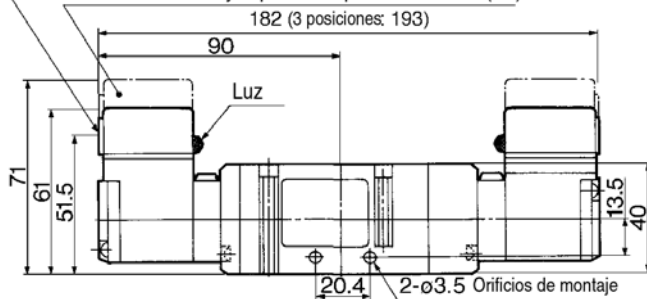

Terminal con caja de conexiones: VFS2220-□T, TZ VFS2320-□T, TZ VFS2420-□T, TZ VFS2520-□T, TZ

Cable aislado aplicable: ø6 a ø8

Con LED indicador y supresor de picos de tensión (TZ)

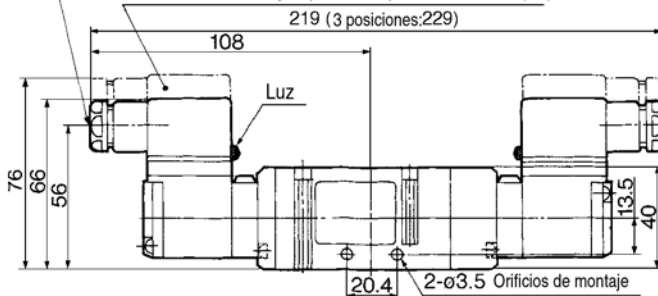

Conector DIN: VFS2220-□D, DZ VFS2320-□D, DZ VFS2420-□D, DZ VFS2520-□D, DZ

Cable aislado aplicable: ø6 a ø8

Con LED indicador y supresor de picos de tensión (DZ)

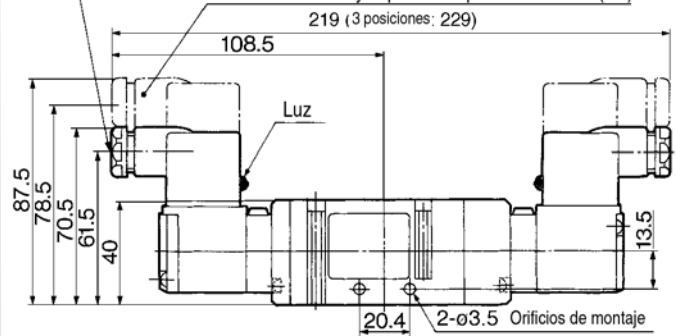

SV

SY

SYJ

SX

VK

VZ

VF

VFR

VP7

VQC

SQ

VQ

VQ4

VQ5

VQZ

VQD

VFS

VS

VS7

VQ7

Serie VFS2000

Bloque/Montaje en bloque

Protección del ambiente del escape de pilotaje

La utilización del bloque VV5FS2-30 puede descargar intensamente el gas de escape del piloto al lado de la base y puede evitar un empeoramiento en el ambiente debido al ruido y a la neblina de aceite.

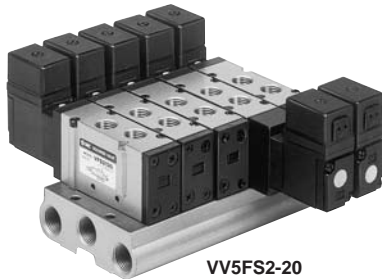

VV5FS2-20

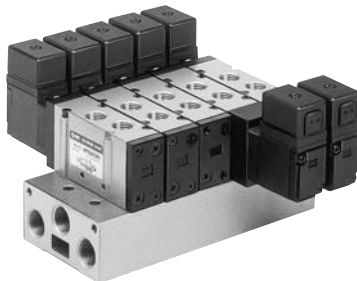

VV5FS2-30

Características técnicas

Placa base	Montaje en bloque, montaje individual
Estaciones	Máx. 15

Características de la conexión

Símbolo	Especificaciones de la conexión		Especificaciones de la conexión		
	P	EA, EB	Base	Válvula	Base
1	Común	Común	P Lateral: 3/8	A, B Superior: 1/8, 1/4	EA, EB Lateral: 3/8

Opciones

Conjunto completo placa ciega	VVFS2000-10A-1	Con junta, tornillos
-------------------------------	----------------	----------------------

Forma de pedido del bloque

VV5FS2 - 20 - 05 1 - 03 - Q

- Serie VFS2000 Bloque**
- Código de la zona de origen**

Código	zona
-	Japón, Asia Australia
E	Europa
N	Norteamérica
- Rosca**

-	Rc (PT)
N	NPT
T	NPTF
F	G (PF)
- Conexión P, EA, EB**
03- 3/8
- Símbolo**

Símbolo	Especificaciones de la conexión		Características de la conexión
	P	EA, EB	A, B
1	Común 3/8	Común 3/8	Conexiones superiores 1/8 1/4
- Estaciones**

02	2 estaciones
:	:
15	15 estaciones

Modelo base

Tipo	Escape de pilotaje	Válvula aplicable
20	Escape individual 	VFS2□20-□□-01 02
30	Escape común 	VFS2□30-□□-01 02 *VFS2□20-□□-01 se puede incluir.

Forma de pedido del conjunto completo del bloque

Indique el bloque, modelo de válvula y placa ciega.

<<Ejemplo>>

(Placa base)	VV5FS2-20-061-03-Q.....	1
(Monoestable de 2 posiciones)	VFS2120-1D-02-Q.....	3
(Biestable de 2 posiciones)	VFS2220-1D-02-Q.....	2
(Placa ciega)	VVFS2000-10A-1	1

Bloque tipo 20 Escape individual pilotaje: VVFS200-20 Estación 1-03

Grommet: G

Nota: ahora se dispone de esta serie de válvulas sólo con conector DIN.

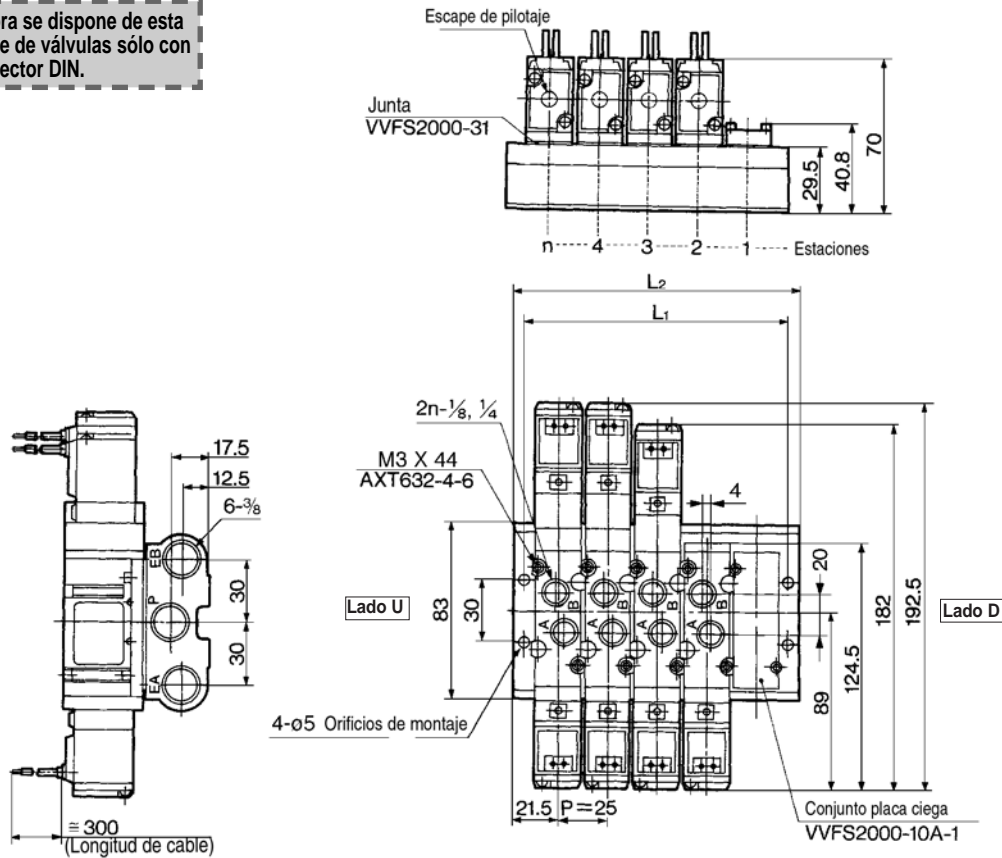

Fórmula general del peso/Bloque $M=0.108n+0.068$ (kg) n: estación

Terminal Grommet: E, EZ

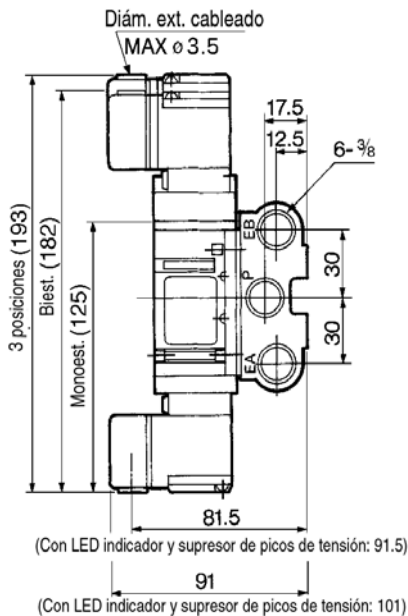

Terminal con caja de conexiones: T, TZ

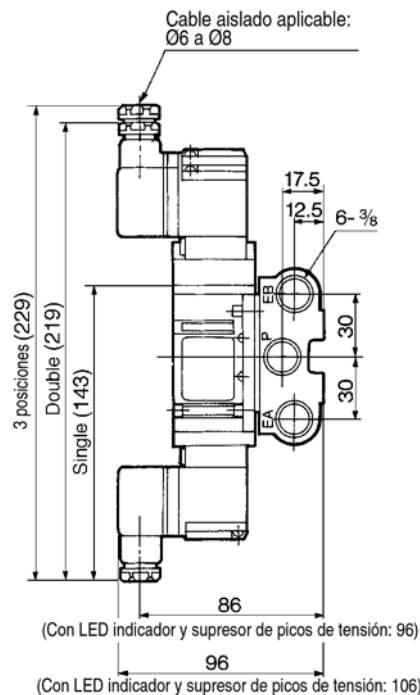

Conector DIN: D, DZ

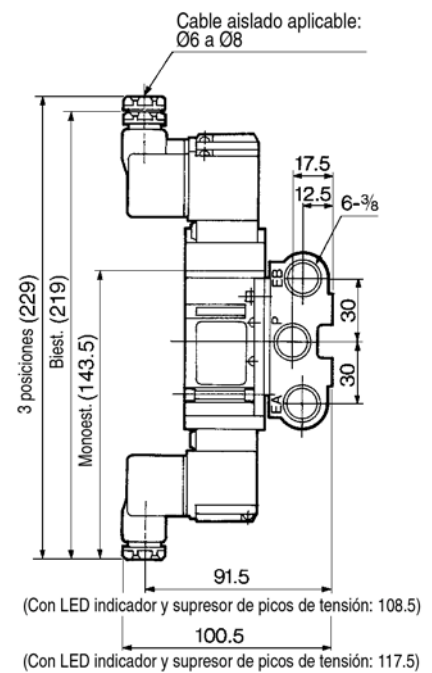

n: estación

L	n	2	3	4	5	6	7	8	9	10	Ecuación
L1		58	83	108	133	158	183	208	233	258	$L1=25 \times n+8$
L2		68	93	118	143	168	193	218	243	268	$L2=25 \times n+18$

SV

SY

SYJ

SX

VK

VZ

VF

VFR

VP7

VQC

SQ

VQ

VQ4

VQ5

VQZ

VQD

VFS

VS

VS7

VQ7

Bloque tipo 30 Escape individual pilotaje: VV5FS2-20- Estación 1-03

Grommet: G

Nota: ahora se dispone de esta serie de válvulas sólo con conector DIN.

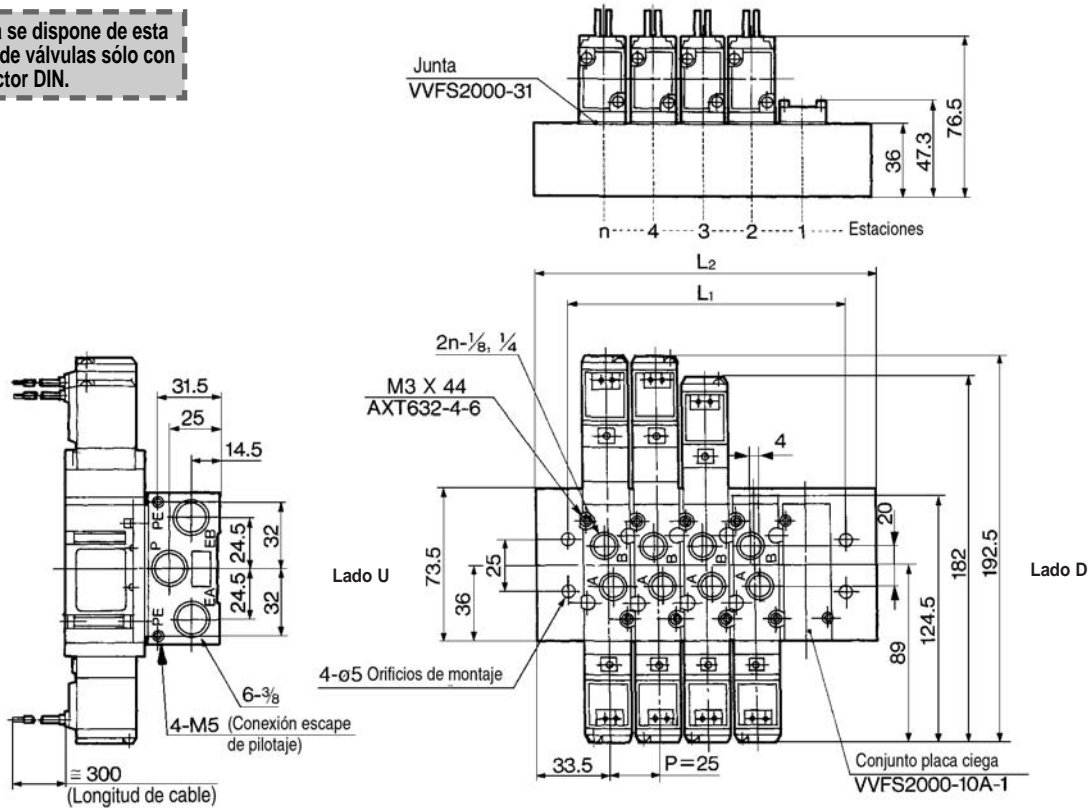

Fórmula general del peso/Bloque $M=0.12n+0.21$ (kg) n: estación

Terminal Grommet: E, EZ

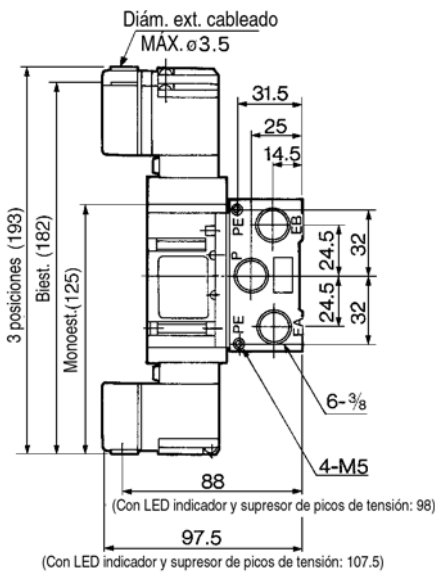

Terminal con caja de conexiones: T, TZ

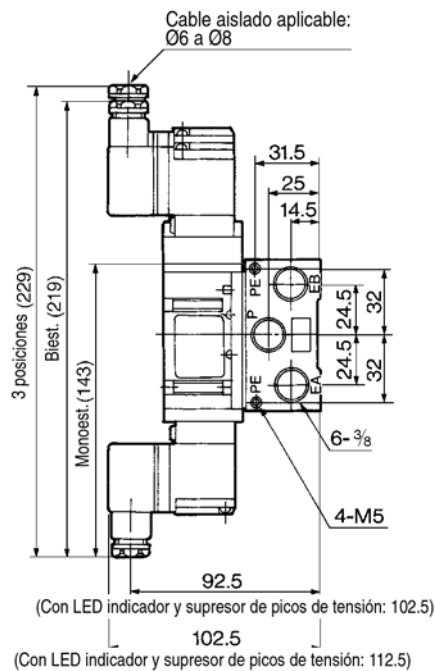

Conector DIN: D, DZ

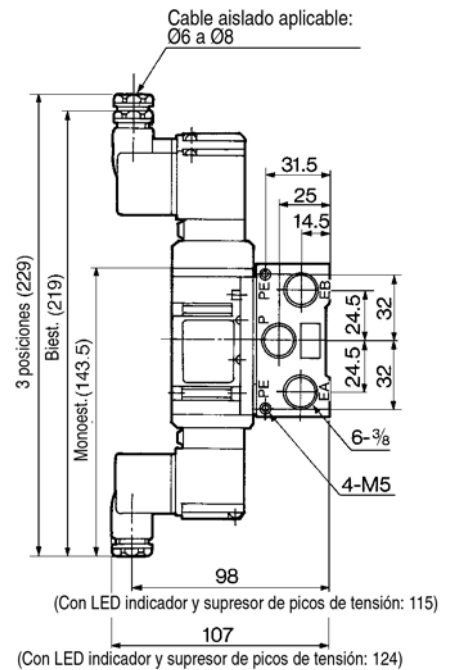

n: estación

L	n	2	3	4	5	6	7	8	9	10	Ecuación
L1		62	87	112	137	162	187	212	237	262	$L1=25 \times n+12$
L2		92	117	142	167	192	217	242	267	292	$L2=25 \times n+42$

VFS3000

Forma de pedido

VFS3 1 20 1 G 02 Q

Código de la zona de origen

Código	zona
-	Japón, Asia Australia
E	Europa
N	Norteamérica

Configuración

1: Monoestable de 2 posiciones

2: Biestable de 2 posiciones

3: Centro a escape de 3 posiciones

4: Centro a escape de 3 posiciones

5: Centro a presión de 3 posiciones

*Presión inversa: se puede utilizar con las características del pilotaje externo.

Cuerpo (Escape de pilotaje)

20: escape individual

30: escape común*

*Únicamente bloque.

Tamaño conexión

02	1/4
03	3/8

Rosca

-	Rc (PT)
N	NPT
T	NPTF
F	G (PF)

F: Fijación por escuadra

*Únicamente para VFS3120.

Accionamiento manual

-: Pulsador sin enclavamiento (rasante)

A: Pulsador sin enclavamiento (extendido)*

B: Modelo con enclavamiento (ranurado)*

*Opción

LED indicador/supresor de picos de tensión

-	Ninguno
Z	Con LED indicador y supresor de picos de tensión

Entrada eléctrica

D: Conector DIN
Z: Sin conector

Y: Conector DIN (DIN 43650)
YO: Sin conector DIN

Tensión

1	100V AC (50/60Hz)
2	200V AC (50/60Hz)
3	110V a 120V AC (50/60Hz)
4	220V AC (50/60Hz)
5	24V DC
6	12V DC
7	240V AC (50/60Hz)
9	Otros (250V o menos)

Consulte con SMC en el caso de tensiones diferentes (9)

Pilotaje

-	Interno
R*	Externo

*Opción

Conexión de pilotaje externo: lateral del cuerpo. Para tipo 30, pilotaje externo común (en el lado del bloque).

Clase protección clase I (Marca: ⊕)

Forma de pedido del conjunto completo de la válvula de pilotaje

SF4 1 DZ 14 Q

Tensión

1	100V AC 50/60Hz
2	200V AC 50/60Hz
3	110 a 120V AC (50/60Hz)
4	220V AC 50/60Hz
5	24V DC
6	12V DC
7	240V AC 50/60Hz
9	Otros

Entrada eléctrica/LED indicador y supresor de picos de tensión

D	Conector DIN
DZ	Conector DIN con LED indicador y supresor de picos de tensión
DO	Terminal DIN*
DOZ	Conector DIN con LED indicador y supresor de picos de tensión*
Y	Conector DIN (DIN 43650B)
YO	Conector DIN (DIN 43650B)*

*Sin conector DIN

Accionamiento manual

-	Pulsador sin enclavamiento (rasante)
A*	Pulsador sin enclavamiento (extendido)
B*	Modelo con enclavamiento (palanca)

*Opción

Modelo aplicable

14	Operador de pilotaje del lado A para VFS3 1/2 3/20 4/5	Individual presión individual
15	Operador del lado B para VFS3220	Individual presión individual
16	Operador del lado B para VFS 3/4 30 5	
17	Operador del lado B para VFS 1/2 3/30 4/5	Común presión individual
18	Operador del lado B para VFS3230	
19	Operador del lado B para VFS 3/4 30 5	

Velocidad máxima del cilindro

Sistema de tuberías de caucho

Condiciones: presión alimentación 0.5MPa, factor carga 50%

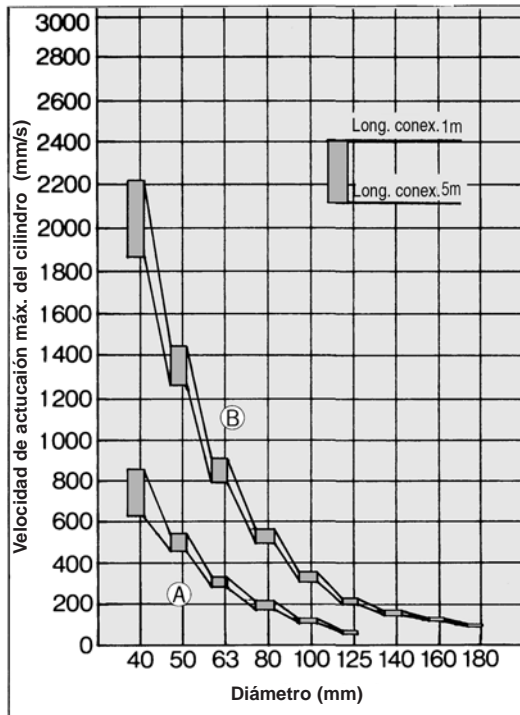

Sistema de tuberías metálicas

Condiciones: presión alimentación 0.5MPa, factor carga 50%

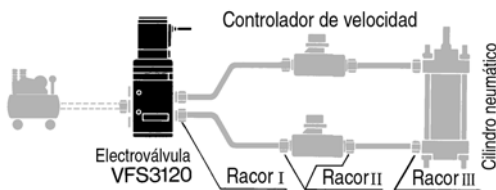
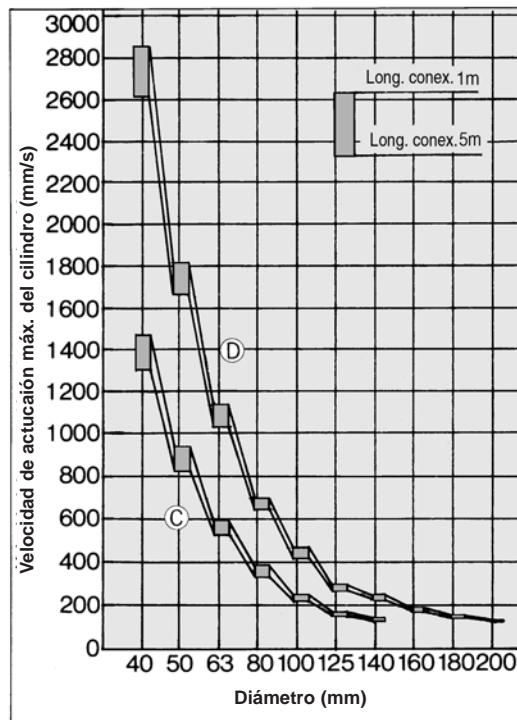

Sistema de tuberías de caucho

Sistema	Electroválvula válvula	Regulador de velocidad	Silenciador	Racor
C	VFS3000-02 1/4	AS4000-02	AN200-02	Codo 90° 5 uns.
D	VFS3000-03 3/8	AS420-03		Codo 90° 5 uns.

Sistema de tuberías metálico

Sistema	Electroválvula válvula	Regulador de velocidad	Silenciador	Racor (tubería I. D. X racor I. D. X tamaño de conexión)
A	VFS3000-02 1/4	AS4000-02	AN200-02	ø6.3 X ø4.8 X 1/4
B	VFS3000-03 3/8	AS420-03		ø9.5 X ø8 X 3/8

SV

SY

SYJ

SX

VK

VZ

VF

VFR

VP7

VQC

SQ

VQ

VQ4

VQ5

VQZ

VQD

VFS

VS

VS7

VQ7

VFS3000

Construcción

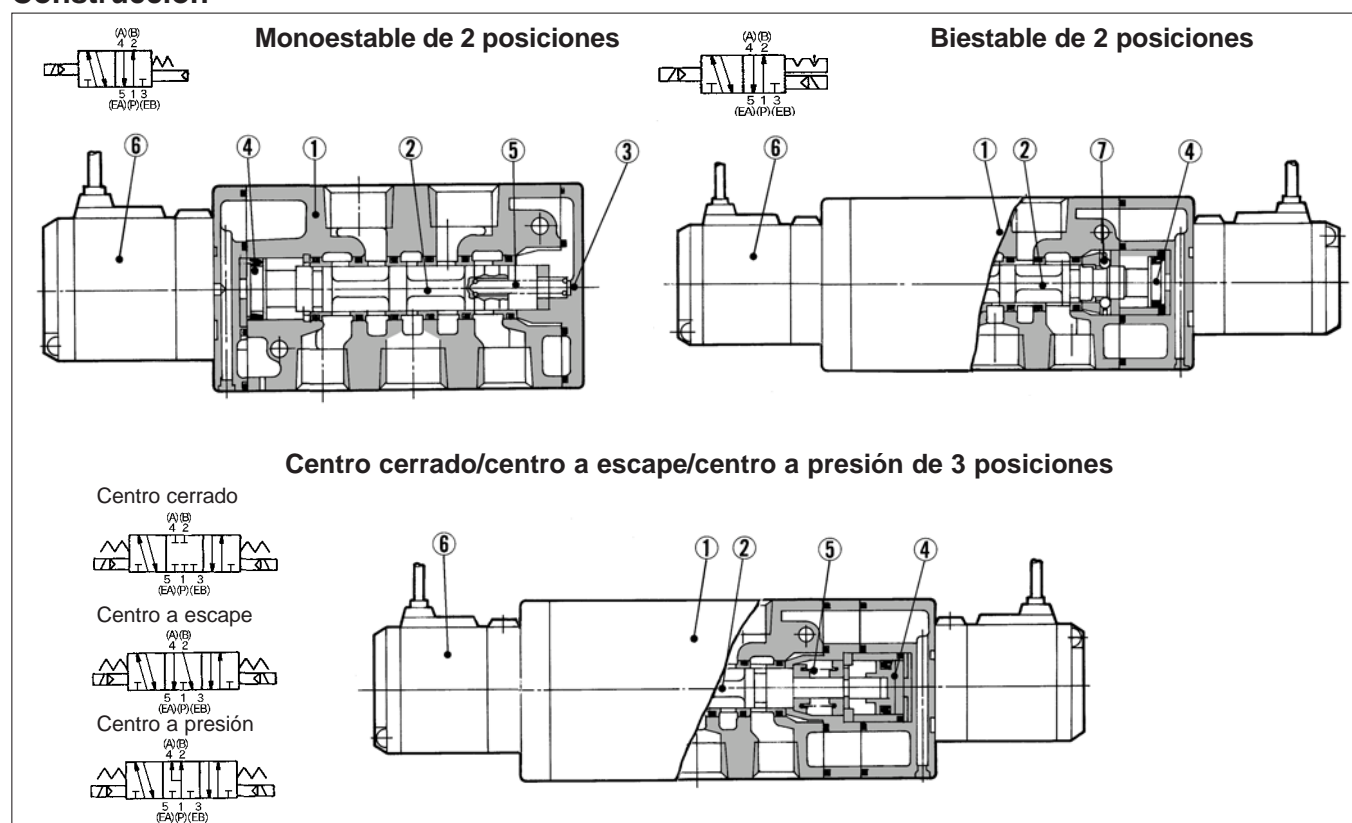

Recambios

Nº	Designación	Material	Observaciones
①	Cuerpo	Aleación de aluminio	Platino
②	Corredera/manguito	Acero inoxidable	—
③	Placa final	Resina	Negro
④	Émbolo	Resina	—

Recambios

Nº	Designación	Material	Ref.		
			VFS3120	VFS3220	VFS3320, 3420, 3520
⑤	Muelle de retorno	Acero inoxidable	VFS3000-17-1	—	VFS3000-17-2
⑥	Válvula de pilotaje	—	Véase la "Forma de pedido del conjunto completo de válvula de pilotaje" en la pág. 1.17-26.		
⑦	Conjunto de retención	—	—	VFS3000-9A	—

Monoestable 2 posiciones Conector DIN

Grommet: VFS3120-□G

Nota: ahora se dispone de esta serie de válvulas sólo con conector DIN.

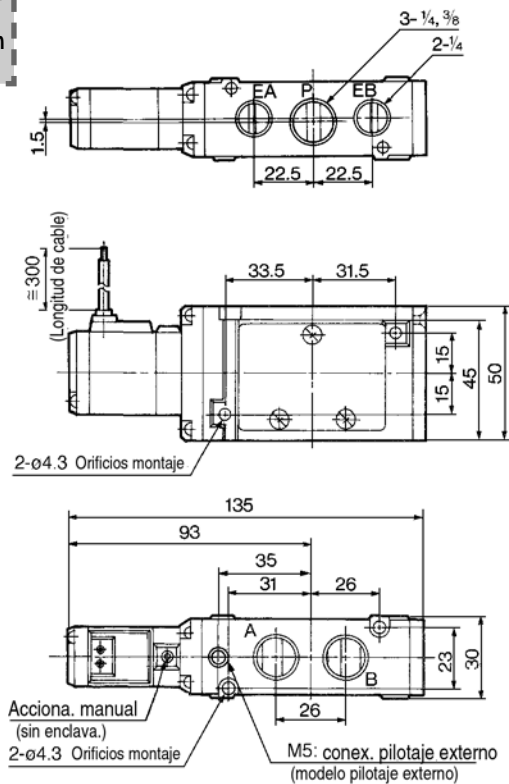

Fijación escuadra (F): VFS3000-52

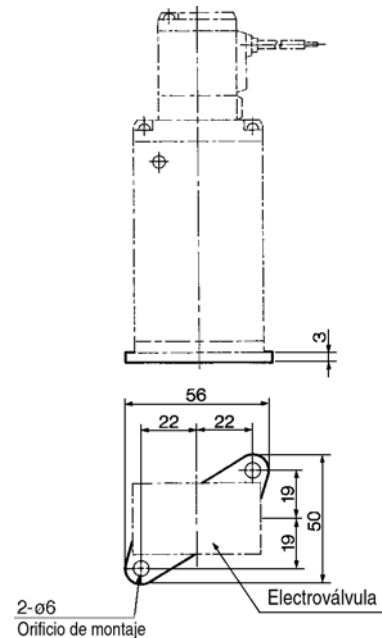

Terminal Grommet: VFS3120-□E, EZ

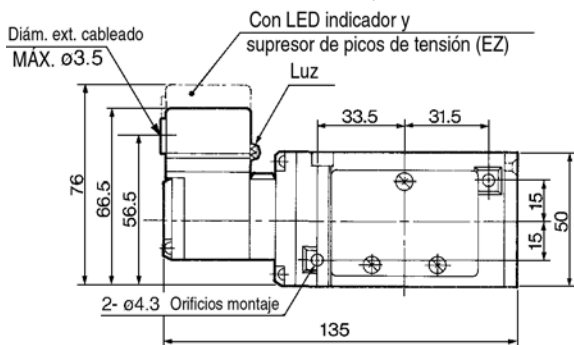

Conector DIN: VFS3120-□D, DZ

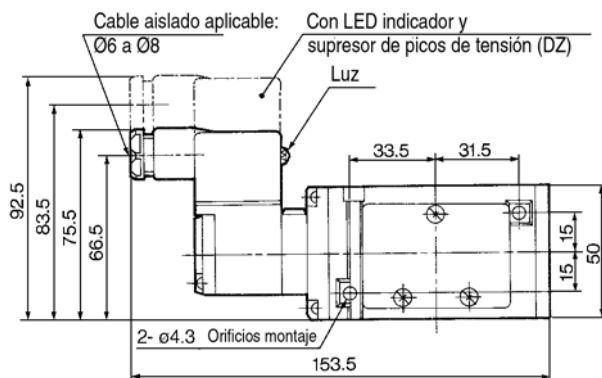

Terminal con caja de conexiones: VFS3120-□T, TZ

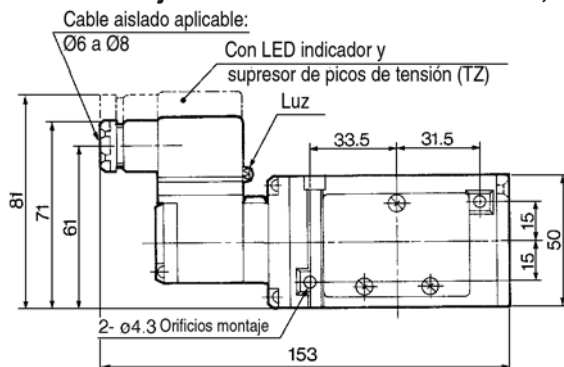

- SV
- SY
- SYJ
- SX
- VK
- VZ
- VF
- VFR
- VP7
- VQC
- SQ
- VQ
- VQ4
- VQ5
- VQZ
- VQD
- VFS**
- VS
- VS7
- VQ7

VFS3000

Biestable de 2 posiciones, 3 posiciones Conector DIN

Grommet: VFS3220-□G, VFS3320-□G, VFS3420-□G, VFS3520-□G

Nota: ahora se dispone de esta serie de válvulas sólo con conector DIN.

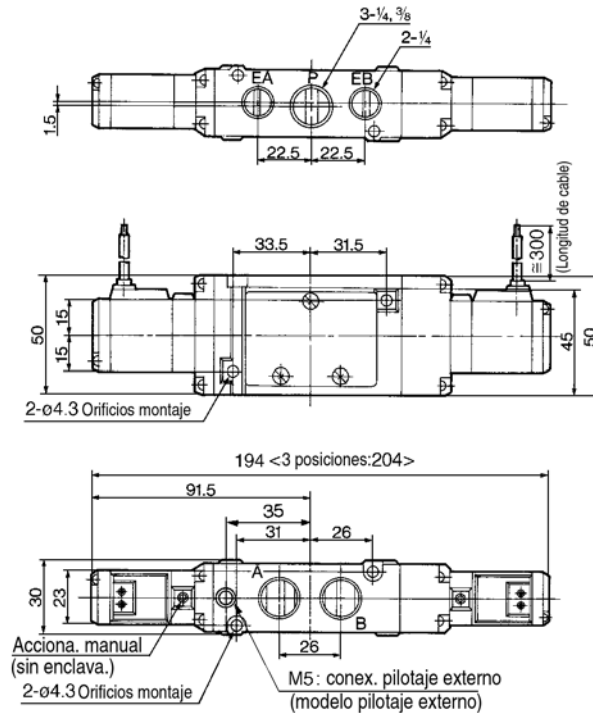

Terminal Grommet: VFS3220-□E, EZ VFS3320-□E, EZ VFS3420-□E, EZ VFS3520-□E, EZ

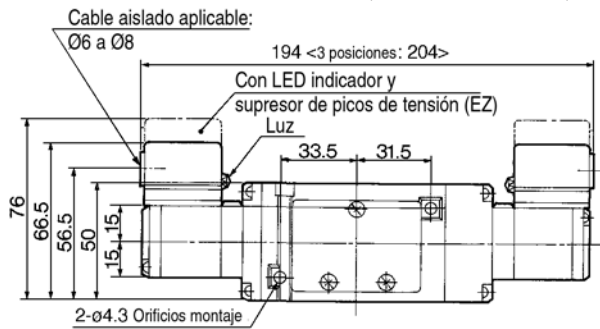

Conector DIN: VFS3220-□D, DZ VFS3320-□D, DZ VFS3420-□D, DZ VFS3520-□D, DZ

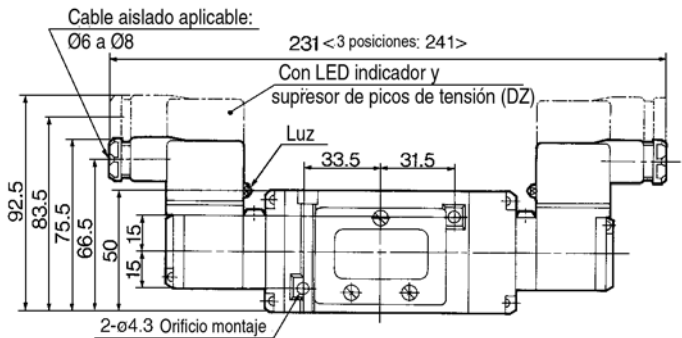

Terminal con conexiones: VFS3220-□T, TZ VFS3320-□T, TZ VFS3420-□T, TZ VFS3520-□T, TZ

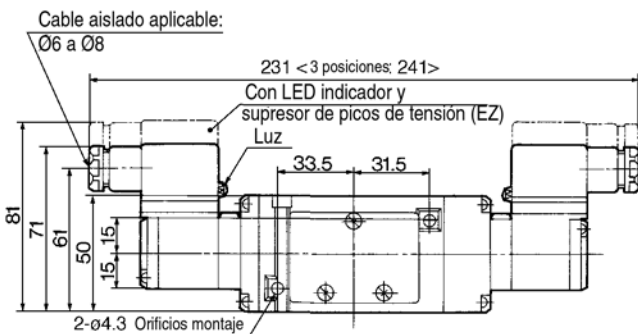

Serie VFS3000

Bloque/Modelo apilamiento

Protección del ambiente del escape de pilotaje

La utilización del bloque VV5FS2-31 puede descargar intensamente el gas de escape del piloto al lado de la base y puede evitar un empeoramiento en el ambiente debido al ruido y a la neblina de aceite.

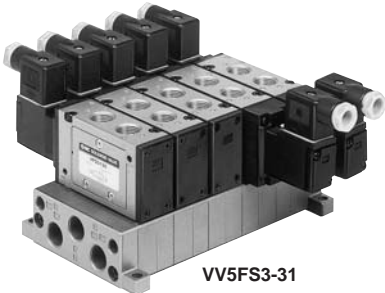

VV5FS3-31

Características

Modelo de bloque	Apilamiento
Estaciones	Máx. 15

Características de la conexión

Símbolo	Especificaciones de la conexión		Especificaciones de la conexión		
	P	EA, EB	Base	Válvula	Base
1	Común	Común	P Lateral: 3/8	A, B Superior: 1/4, 3/8	EA, EB Lateral: 3/8

Opciones

Conjunto completo placa ciega	VVFS3000-10A-1	Con junta, tornillos
Placa de bloqueo ALIM.	AXT636-10A	-
Placa de bloqueo ESC.	AXT636-11A	-

Nota) Es posible la alimentación o escape individual con la conexión inferior de la alimentación o escape. Para hacer el pedido, indicar en la hoja de pedido del bloque.

Forma de pedido del bloque

VV5FS3 - 31 - 05 1 - 03 - Q

Serie VFS3000
Bloque

Código de la zona de origen

Código	zona
-	Japón, Asia Australia
E	Europa
N	Norteamérica

Rosca

-	Rc (PT)
N	NPT
T	NPTF
F	G (PF)

Conexión P, EA, EB
03- 3/8

Símbolo

Estaciones	Especificaciones de la conexión		Conexión
	P	EA, EB	A, B
02	2 estaciones		
15	15 estaciones		
1	Común 3/8	Común 3/8	Conexiones superiores 1/4, 3/8

Construcción del bloque

Conjunto completo del bloque VVFS3000-1A-30

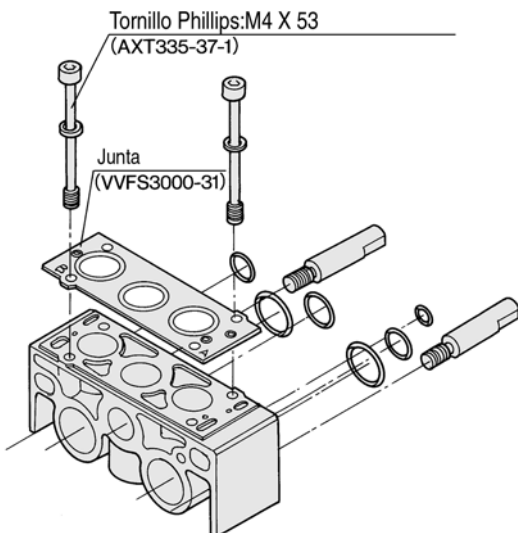

¡Para incrementar las bases del bloque, indique la ref. del conjunto completo del bloque!

Modelo base

Tipo	Escape de pilotaje	Válvula aplicable
31	ESC. común de pilotaje	VFS3□20-□□-02 03 VFS3□30-□□-02 03

Tipo 20 Tipo 30

Nota) También VFS3□29 es posible en el caso del bloque. En este caso, se utiliza un escape de pilotaje individual.

Forma de pedido del conjunto completo del bloque

Indique el bloque, modelo de válvula y placa ciega.

<<Ejemplo>>

(Placa base)	□ VV5FS3-31-061-03-Q	1
(Monoestable de 2 posiciones)	□ VFS3130-1D-02-Q	3
(Biestable de 2 posiciones)	□ VFS3230-1D-02-Q	2
(Placa ciega)	VVFS3000-10A-1	1

- SV
- SY
- SYJ
- SX
- VK
- VZ
- VF
- VFR
- VP7
- VQC
- SQ
- VQ
- VQ4
- VQ5
- VQZ
- VQD
- VFS
- VS
- VS7
- VQ7

Bloque tipo 31 Escape común pilotaje: VVFS3-31- Estación 1-03

Grommet: G

Nota: ahora se dispone de esta serie de válvulas sólo con conector DIN.

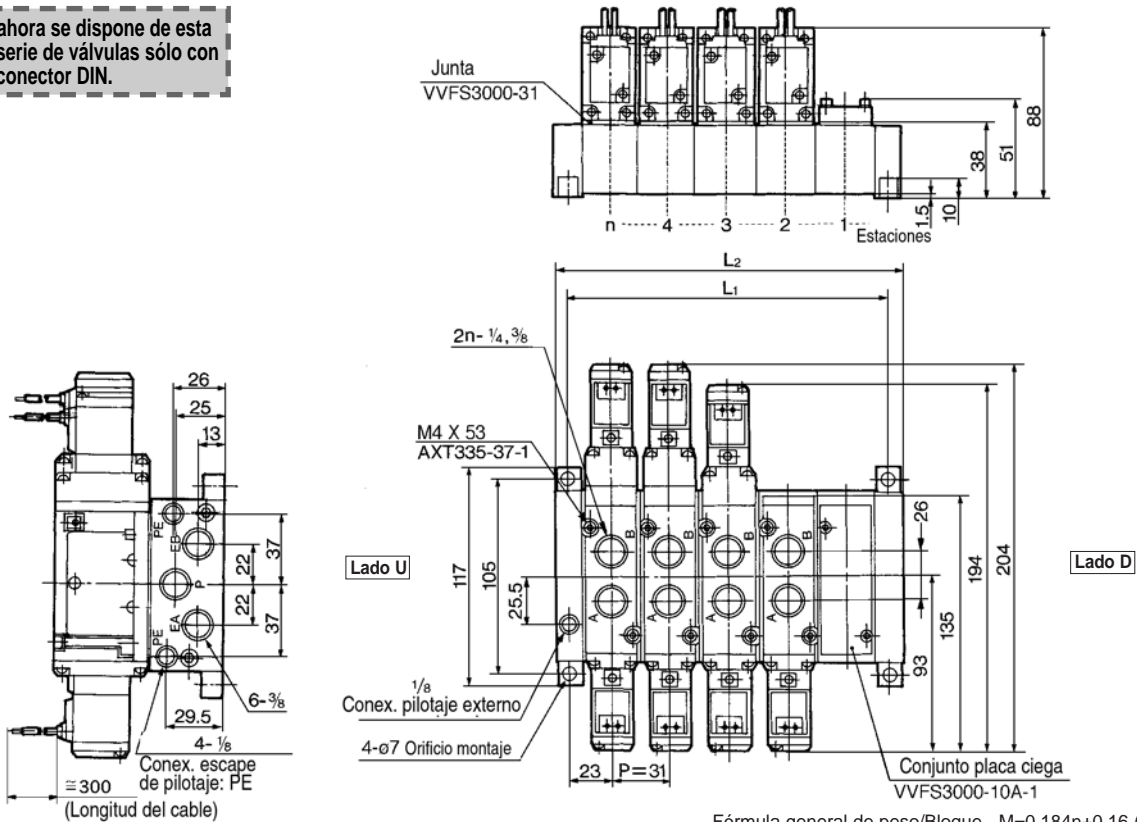

Fórmula general de peso/Bloque $M=0.184n+0.16$ (kg) n: estación

Terminal Grommet: E, EZ

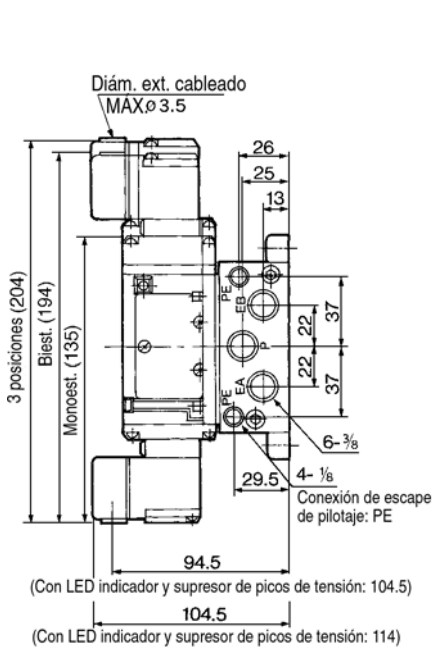

Terminal con caja de conexiones: T, TZ

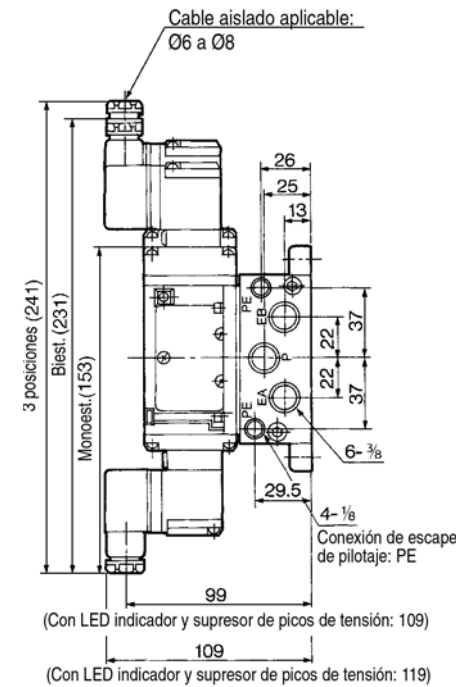

Conector DIN: D, DZ

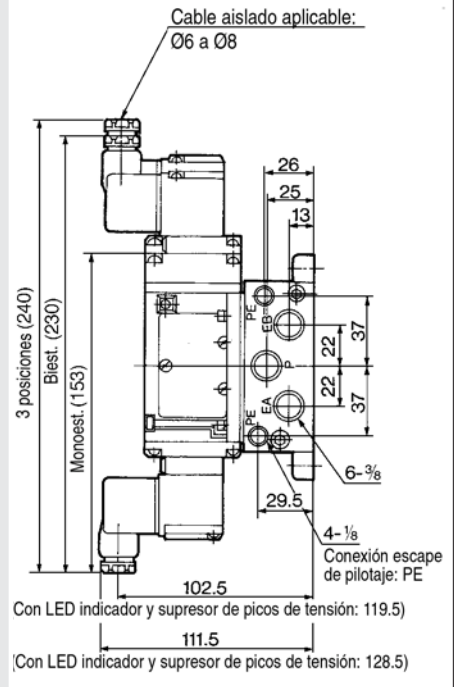

n: estación

L	n	2	3	4	5	6	7	8	9	10	Ecuación
L1		77	108	139	170	201	232	263	294	325	$L1=31 \times n+15$
L2		92	123	154	185	216	247	278	309	340	$L2=31 \times n+30$

Electroválvulas de 5 vías/Metal-metal

Plug-in/Non Plug-in

Serie VFS2000

Compacto a pesar de la gran capacidad de caudal 1/4: Nl/min 815

Bajo consumo de potencia/1.8W DC

Fácil mantenimiento

2 modelos de placa base: plug-in y non plug-in.

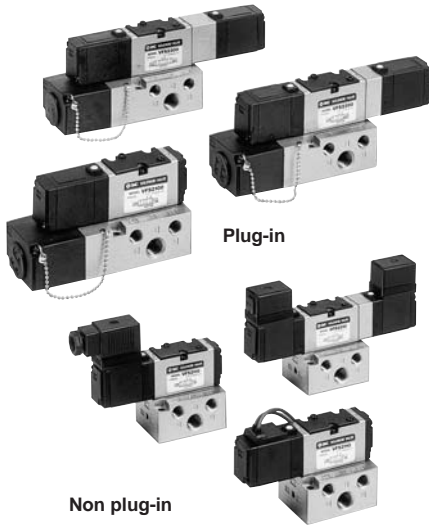

Placa base pequeña y ligera

Tamaño más pequeño y peso más ligero que el estándar.

Nota) El factor Cv y las posiciones de conexión para la placa base compacta son diferentes que en el modelo estándar.

Véase en la pág. 1.17-52 más información.

Placa base unitaria	Grosor (mm)	Peso (kg)	Área efec. (mm ²) (Nl/min)*
Estándar	31.0	0.2	15 (815)
Compacto	25.5	0.13	10.8 (589)

* Monoestable de 2 posiciones 1/4

Símbolo

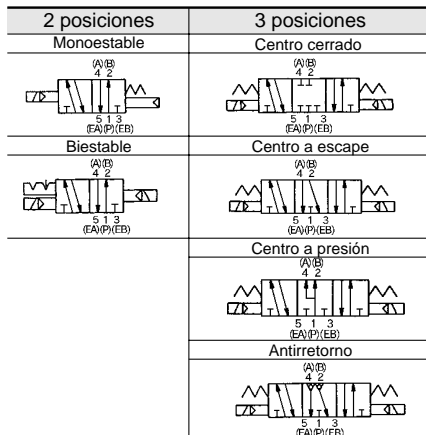

Modelo

Configuración	Modelo		Conexión	Área efectiva (mm ²) (Nl/min)	Frecuencia máx. de trabajo. (CPM) ⁽¹⁾	Tiempo de respuesta (ms) ⁽²⁾	Peso (kg) ⁽³⁾	
	Plug-in	Non plug-in						
2 posiciones	Monoestable	VFS2100	VFS2110	1/8	12.6 (687)	1200	15 o menor	0.34
				1/4	15 (815)			
	Biestable	VFS2200	VFS2210	1/8	12.6 (687)	1200	13 o menor	0.42
				1/4	15 (815)			
3 posiciones	Centro cerrado	VFS2300	VFS2310	1/8	11.7 (638)	600	20 o menor	0.43
				1/4	12.1 (658)			
	Centro a escape	VFS2400	VFS2410	1/8	11.7 (638)	600	20 o menor	0.43
				1/4	12.1 (658)			
	Centro a presión	VFS2500	VFS2510	1/8	11.7 (638)	600	20 o menor	0.43
				1/4	12.1 (658)			
Antirretorno doble	VFS2600	VFS2610	1/8	7.2 (393)	600	25 o menor	0.6	
			1/4	7.2 (393)				



Nota 1) Según JIS B8375 (una vez cada 30 días) para la frecuencia mínima de funcionamiento.

Nota 2) Según JIS B8375-1981. (La válvula a presión de alimentación de 0.5MPa.) Nota 3) En el caso del modelo VFS2□00-□FZ-01.

Nota 4) Los factores de la "Nota 1)" y la "Nota 2)" se consiguen en un ambiente de aire limpio controlado.

Características estándar

	Fluido	Aire y gases inertes	
Válvula	Presión máx. de trabajo	1.0MP	
	Presión mín. de trabajo	2 posiciones	0.1MPa
		3 posiciones	0.15MPa
	Presión de prueba	1.5MPa	
	Temperatura ambiente y de fluido	-10 a +60°C ⁽¹⁾	
	Lubricación	No necesaria ⁽²⁾	
	Accionamiento manual de la válvula piloto	Pulsador sin enclavamiento (rasante)	
	Resistencia a impactos/vibraciones	150/50m/s ² ⁽³⁾	
	Protección	Modelo D: a prueba de salpicaduras ⁽⁴⁾	
	Tensión nominal	100V, 200V AC (50/60Hz), 24V DC	
Solenóide	Tensión admisible	-15 a +10% de la tensión nominal	
	Aislamiento de bobina	Clase B o equivalente (130°C) ⁽⁵⁾	
	Corriente aparente (Consumo de corriente) AC	Conexión	5.6VA/50Hz, 5.0VA/60Hz
		Mantenida	3.4VA (2.1W)/50Hz, 2.3VA (1.5W)/60Hz
	Consumo de corriente DC	1.8W	
Entrada eléctrica	Plug-in		
	Non Plug-in	Conector DIN	



Nota 1) Utilice aire caliente a bajas temperaturas.

Nota 2) Utilice aceite de turbina clase 1 (ISO VG32) en caso de lubricación.

Nota 3) Resist. a impactos: supera prueba de impacto en direcciones paralela y normal al eje. La prueba fue llevada a cabo en dirección al eje y en ángulo recto a la válvula principal y al cuerpo, tanto en estado activado y desactivado. (Válvula inicial).

Resist. a vibraciones: supera prueba de barrido de frecuencias entre 8.3 y 2000Hz, 1 barrido. La comprobación fue realizada en dirección al eje y en ángulo recto a la válvula principal y al cuerpo tanto en estado activado como desactivado. (Válvula inicial).

Nota 4) Según JIS C0920.

Nota 5) Según JIS C4003.

Características opcionales

Tipo piloto	Pilotaje externo ⁽¹⁾
Accionamiento manual	Pulsador sin enclavamiento (extendido), modelo con enclavamiento (ranurado), modelo con enclavamiento (palanca)
Tensión	110 a 120V, 220V/240V AC 50/60Hz 12V, 100V DC
Conexión	Conexión inferior
Opción	Con LED indicador y supresor de picos de tensión



Nota 1) Presión de trabajo: 0 a 1.0MPa

Presión de pilotaje — 2 posiciones: 0.1 a 1.0MPa 3 posiciones: 0.15 a 1.0MPa

VFS2000

Forma de pedido



Con conector con cable



Con terminal de bornas

Código de la zona de origen

Código	zona
-	Japón, Asia Australia
E	Europa
N	Norteamérica

Opción

-	Ninguno
Z	Con LED indicador y supresor de picos de tensión

Conexión

-	Lateral
B*	Inferior

*Opción

Cuerpo

O: Plug-in
Placa base unitaria

Entrada eléctrica

F: Plug-in

Tamaño de conexión

		Sin placa base unitaria	
01	1/8	Caja de conexiones Plug-in (con terminal de bornas), estándar	Nº/min 687 (1)
02	1/4		Nº/min 815 (1)
P01 ⁽²⁾	1/8	Plug-in gromet (conector con cables), compacto	Nº/min 589 ⁽¹⁾
P02 ⁽²⁾	1/4		

Nota 1) Monoestable de 2 posiciones
Nota 2) Tenga en cuenta que el factor Cv y la localización de la conexión de las tuberías es diferente de las estándar.

Rosca

-	Rc (PT)
N	NPT
T	NPTF
F	G (PF)

Plug-in VFS2 2 00 5 F 01 Q

Non plug-in VFS2 2 10 1 D 02 Q

Configuration

1	Monoestable de 2 posiciones
2	Biestable de 2 posiciones
3	Centro a escape de 3 posiciones
4	Centro a escape de 3 posiciones
5	Centro a presión de 3 posiciones
6	Antirretorno de 3 posiciones

Cuerpo

1: Placa base unitaria non plug-in

Pilotaje

-	Interno
R*	Externo

* Opcional. El pilotaje externo únicamente es posible con placa base unitaria.

Tensión

1	100V AC (50/60Hz)
2	200V AC (50/60Hz)
3	110V a 120V AC (50/60Hz)
4	220V AC (50/60Hz)
5	24V DC
6	12V DC
7	240V AC (50/60Hz)
9	Otros (250V o menos)

Accionamiento manual de la válvula piloto

-	Pulsador sin enclavamiento con enclavamiento (rasante)	B*	Modelo con enclavamiento (ranurado)
A*	Pulsador sin enclavamiento con enclavamiento (extendido)	C*	Modelo con enclavamiento (Palanca)

* Opción

LED indicador/supresor de picos de tensión

-	Ninguno
Z	Con LED indicador y supresor de picos de tensión

Entrada eléctrica



D:	Conector DIN	Y:	Conector DIN (DIN 43650)
Z:	Sin conector	YO:	Sin conector DIN

Tamaño de conexión

		Sin placa base unitaria	
01	1/8	Non plug-in Estándar	Nº/min 687 (1)
02	1/4		Nº/min 815 (1)
P01	1/8	Non plug-in Compacto	Nº/min 589 ⁽¹⁾
P02 ⁽²⁾	1/4		

Nota 1) Monoestable de 2 posiciones
Nota 2) Tenga en cuenta que el factor Cv y la localización de la conexión de las tuberías de la placa base unitaria son diferentes de las estándar.

 Consulte con SMC en el caso de tensiones diferentes (9)

 Clase de protección clase I (marca: )

Forma de pedido del conjunto de válvula de pilotaje

SF4-1DZ-20-Q

Tensión	Entrada eléctrica/LED indicador y supresor de picos de tensión	Acciona. manual															
1	100V AC 50/60Hz	<table border="1"> <tbody> <tr> <td>-</td> <td>Pulsador sin enclavamiento (rasante)</td> </tr> <tr> <td>A*</td> <td>Pulsador sin enclavamiento (extendido)</td> </tr> <tr> <td>B*</td> <td>Modelo con enclav. (ranurado)</td> </tr> <tr> <td>C*</td> <td>Modelo con enclav. (Palanca)</td> </tr> </tbody> </table>	-	Pulsador sin enclavamiento (rasante)	A*	Pulsador sin enclavamiento (extendido)	B*	Modelo con enclav. (ranurado)	C*	Modelo con enclav. (Palanca)							
-	Pulsador sin enclavamiento (rasante)																
A*	Pulsador sin enclavamiento (extendido)																
B*	Modelo con enclav. (ranurado)																
C*	Modelo con enclav. (Palanca)																
2	200V AC 50/60Hz																
3	110 to 120V AC (50/60Hz)																
4	220V AC 50/60Hz																
5	24V DC																
6	12V DC																
7	240V AC 50/60Hz																
9	Otros, 250V o menos																
	<table border="1"> <tbody> <tr> <td>D</td> <td>Conector DIN</td> <td rowspan="4">Non plug-in</td> </tr> <tr> <td>DZ</td> <td>Conector DIN con LED indicador y supresor de picos de tensión</td> </tr> <tr> <td>DO</td> <td>Conector DIN*</td> </tr> <tr> <td>DOZ</td> <td>Conector DIN con LED indicador y supresor de picos de tensión*</td> </tr> <tr> <td>Y</td> <td>Conector DIN (DIN 43650B)</td> <td></td> </tr> <tr> <td>YO</td> <td>Conector DIN (DIN 43650B)*</td> <td></td> </tr> </tbody> </table>	D	Conector DIN	Non plug-in	DZ	Conector DIN con LED indicador y supresor de picos de tensión	DO	Conector DIN*	DOZ	Conector DIN con LED indicador y supresor de picos de tensión*	Y	Conector DIN (DIN 43650B)		YO	Conector DIN (DIN 43650B)*		
D	Conector DIN	Non plug-in															
DZ	Conector DIN con LED indicador y supresor de picos de tensión																
DO	Conector DIN*																
DOZ	Conector DIN con LED indicador y supresor de picos de tensión*																
Y	Conector DIN (DIN 43650B)																
YO	Conector DIN (DIN 43650B)*																

 * Sin conector DIN

 Consulte con SMC en el caso de tensiones diferentes (9)

* Opción

Velocidad máxima del cilindro



Diagrama del sistema



Componentes del sistema

Sistema	Electroválvula	Regulador de velocidad	Silenciador	Racor (Rosca de conexión X del diám. ext. del tubo)		
				1	2	3
A	VFS2000-01 1/8 (S=12.6mm ²)	AS2000-01 (S=5mm ²)	AN110-01 (S=35mm ²)	ø4 X 1/8	ø4 X 1/8	ø4 X 1/8 a 1/4
		AS3000-02 (S=12mm ²)	AN110-01 (S=35mm ²)	ø6 X 1/8	ø6 X 1/8	ø6 X 1/8 a 1/2
		AS3000-02 (S=12mm ²)	AN110-01 (S=35mm ²)	ø8 X 1/8	ø8 X 1/8	ø8 X 1/8 a 1/2
D	VFS2000-02 1/4 (S=15mm ²)	AS4000-02 (S=24mm ²)	AN110-01 (S=35mm ²)	ø10 X 1/4	ø10 X 1/4	ø10 X 1/4 a 1/2
		AS4000-02 (S=24mm ²)	AN110-01 (S=35mm ²)	ø12 X 1/4	ø12 X 1/4	ø12 X 1/4 a 1/2

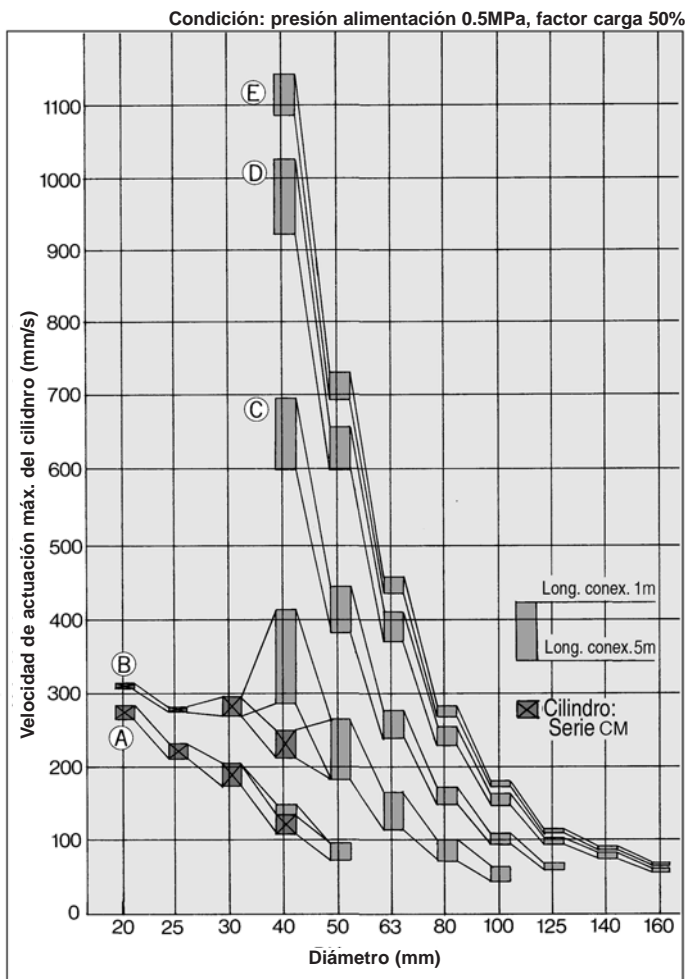
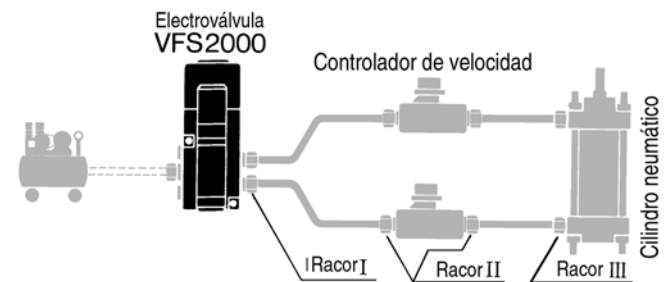
Nota) La conexión con placa base unitaria de diámetro 1/8 y 1/4 es equivalente al sistema A, B, C.

Características del separador antirretorno doble

Mantenimiento en posición media por largo tiempo

El uso concurrente de la placa antirretorno con una válvula antirretorno doble incorporada puede hacer parar al cilindro completamente o bien pararlo en posición media y mantener esta posición sin verse afectada por las fugas de aire producidas en las juntas de las correderas.



Características

Antirretorno doble	Plug-in	Non plug-in			
	VVFS2000-22A-1	VVFS2000-22A-2			
Electroválvula aplicable	VFS2400-□F	VFS2410-□	G E T D		
Fugas* (cm ³ /min) (ANR)	Un lado del solenoide activado	P	EA	210 o menor	
			EB	210 o menor	
	Ambos lados del solenoide desactivados	P	EA	210 o menor	
			EB	210 o menor	
		A	EA	0	
		B	EB	0	

*Presión de alimentación 0.5 MPa

⚠ Precaución

- En el caso de una válvula de antirretorno doble de 3 posiciones (VFS26□0), compruebe las fugas de las tuberías y racores situados entre la válvula y el cilindro por medio de soluciones de detergente sintetizadas y asegúrese de que no se produzcan fugas. Compruebe también la existencia de fugas de la junta del cilindro y el émbolo.
- Si existiesen fugas, el cilindro algunas veces, cuando la válvula se encuentra desactivada, se puede mover sin pararse en posición media.
- Tenga en cuenta que si se limita en exceso el lado de escape, la precisión de parada disminuirá y se producirán paradas intermedias inadecuadas.

Funcionamiento de la válvula antirretorno

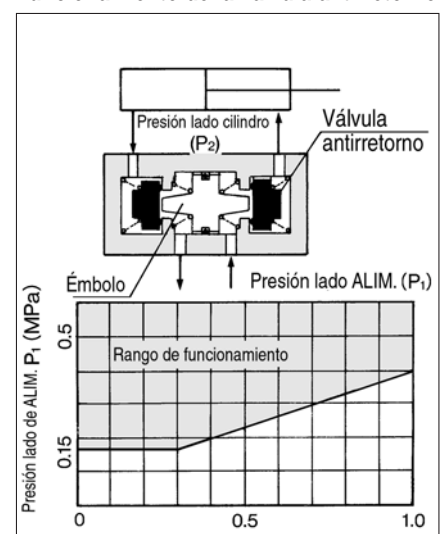

- La combinación de VFS21□0, VFS22□0 y la placa antirretorno doble se puede utilizar con prevención de caídas al final de carrera, sin embargo, no se puede mantener la posición de parada intermedia.

VFS2000

Construcción

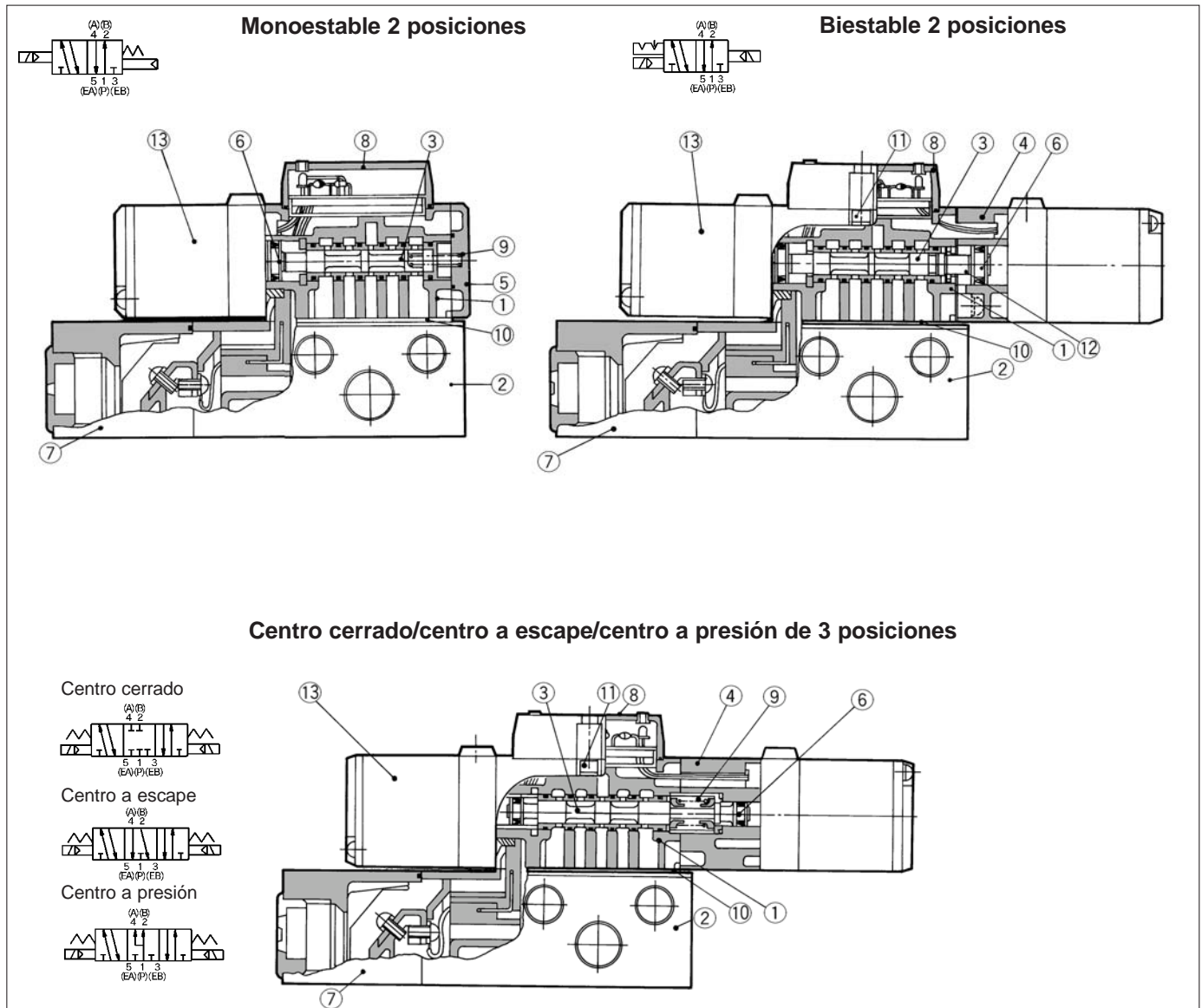

Componentes

Nº	Designación	Material	Observaciones
①	Cuerpo	Aleación de aluminio	Platino
②	Placa base unitaria	Aleación de aluminio	Platino
③	Corredera/manguito	Acero inoxidable	—
④	Placa de adaptación	Aleación de aluminio	Platino
⑤	Placa final	Resina	Negro
⑥	Émbolo	Resina	—
⑦	Cubierta de la junta	Resina	—
⑧	Cubierta	Resina	—

Placa base unitaria (estándar)

	Ref.
Plug-in	VFS2000-LP- ⁰¹ / ₀₂
Non plug-in	VFS2000-LS- ⁰¹ / ₀₂



* Sin tornillo de montaje y junta.



* Véase en la pág.1.17-52 el modelo compacto.

Componentes

Nº	Designación	Material	Ref.		
			VFS21□□	VFS22□□	VFS23□□, 24□□, 25
⑨	Muelle de retorno	Acero inoxidable	NVF2000-48	—	AXT624-19-1
⑩	Junta de estanqueidad	NBR	AXT624-20-2	AXT624-20-2	AXT624-20-2
⑪	Tornillo Allen	Acero	AXT624-26	AXT624-26	AXT624-26
⑫	Conjunto de retención	—	—	AXT624-11A	—
⑬	Conjunto de válvula de pilotaje	—	Véase la "Forma de pedido de la válvula de pilotaje" en la pág. 1.17-34.		

Plug-in Monoestable de 2 posiciones/biestable, centro cerrado de 3 posiciones/centro a escape/centro a presión/antirretorno

Monoestable de 2 posiciones: VFS2100-□F-⁰¹/₀₂

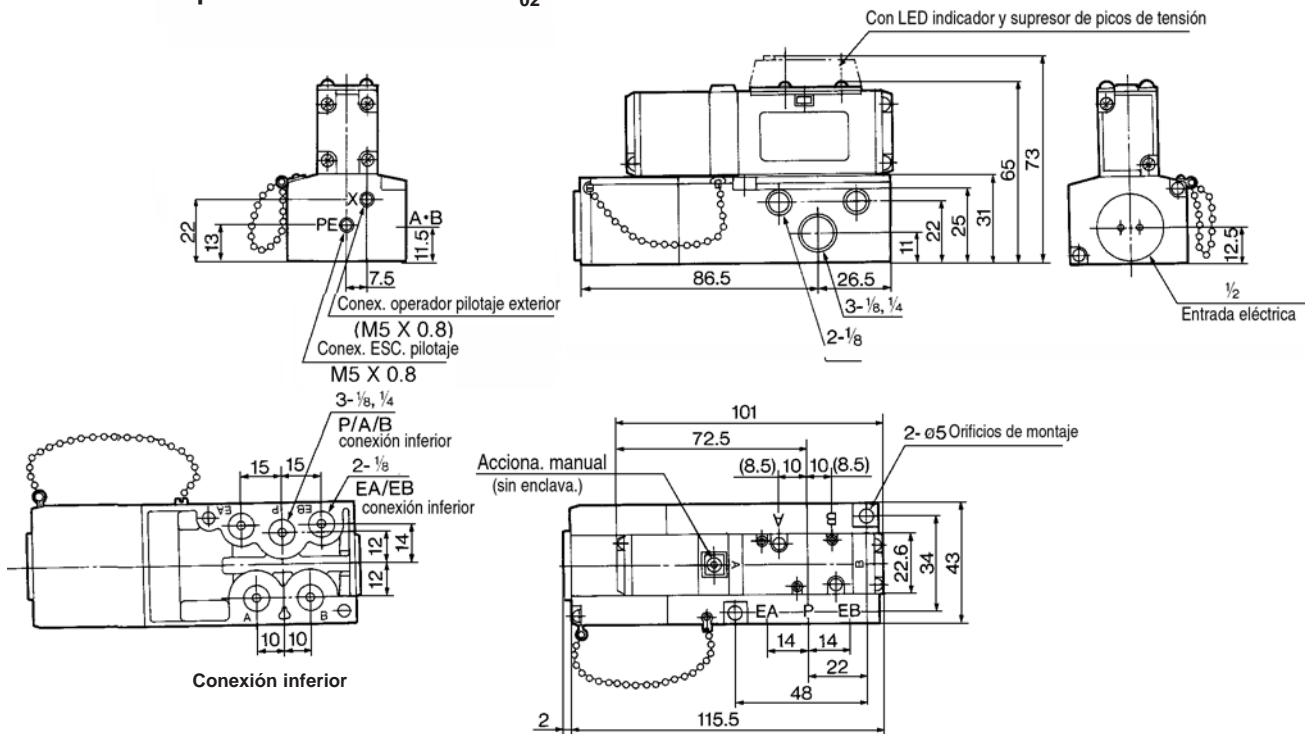

Biestable 2 posiciones: VFS2200-□F-⁰¹/₀₂
Centro cerrado 3 posiciones: VFS2300-□F-⁰¹/₀₂
Centro a escape 3 posiciones: VFS2400-□F-⁰¹/₀₂
Centro a presión 3 posiciones: VFS2500-□F-⁰¹/₀₂

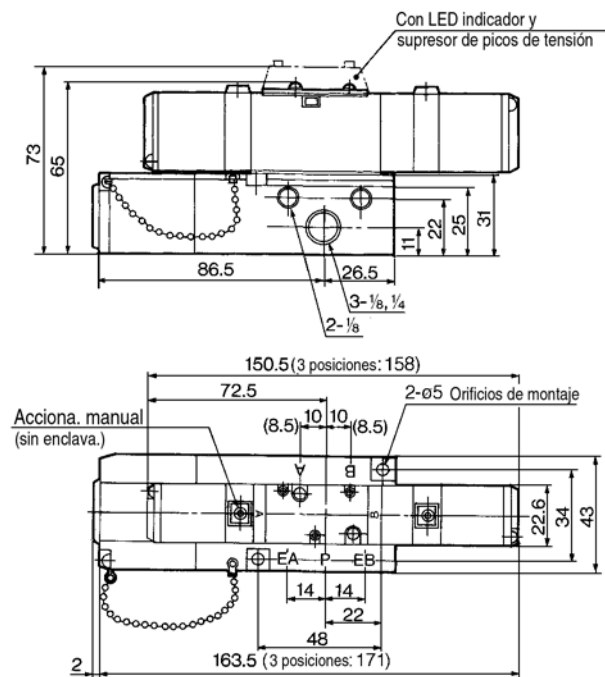

Antirretorno doble 3 posiciones: VFS2600-□F-⁰¹/₀₂

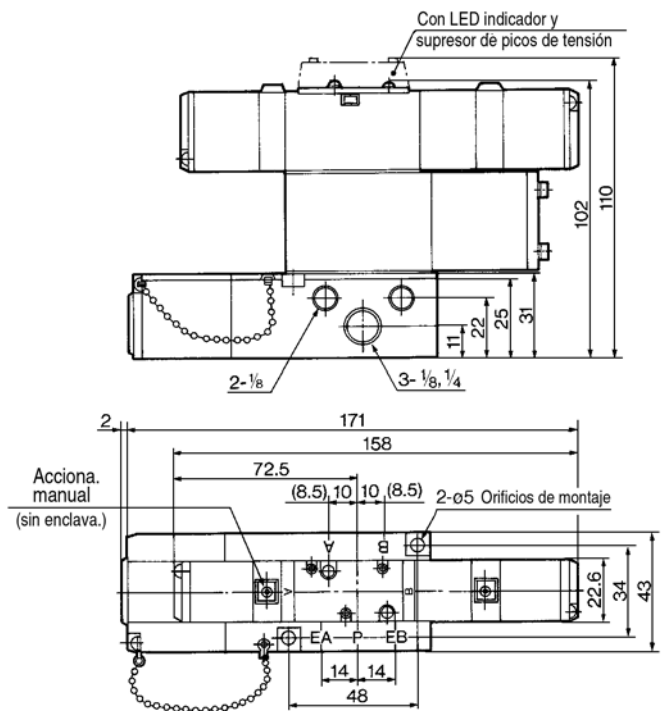

SV

SY

SYJ

SX

VK

VZ

VF

VFR

VP7

VQC

SQ

VQ

VQ4

VQ5

VQZ

VQD

VFS

VS

VS7

VQ7

VFS2000

Non Plug-in Monoestable de 2 posiciones

Grommet: VFS2110-□G-⁰¹/₀₂

Nota: ahora se dispone de esta serie de válvulas sólo con conector DIN.

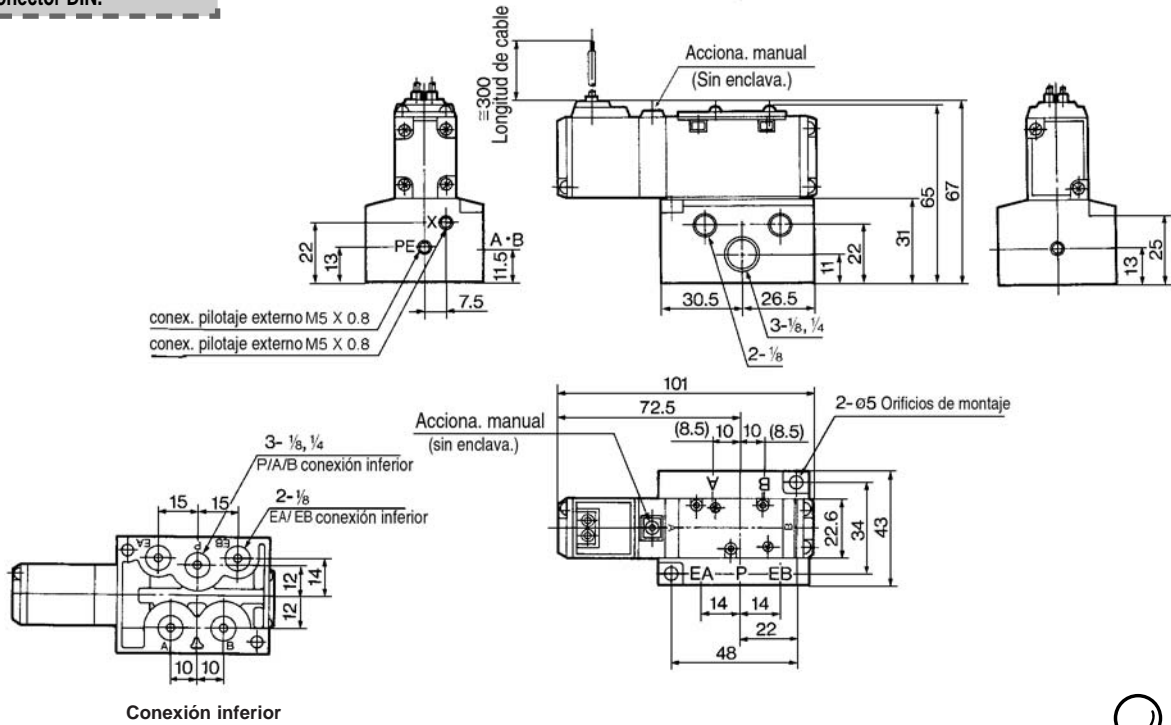

Terminal Grommet: VFS2110-□E-⁰¹/₀₂

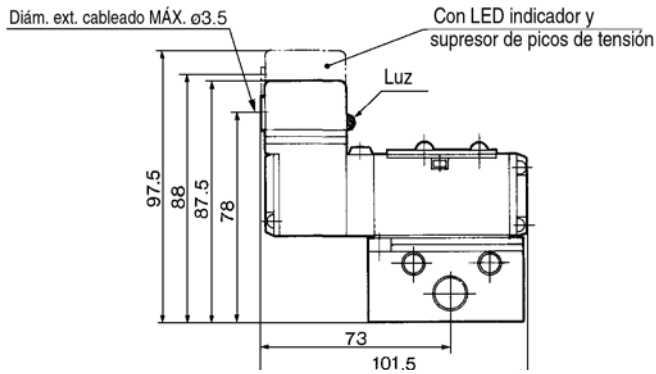

Conector DIN: VFS2110-□D-⁰¹/₀₂

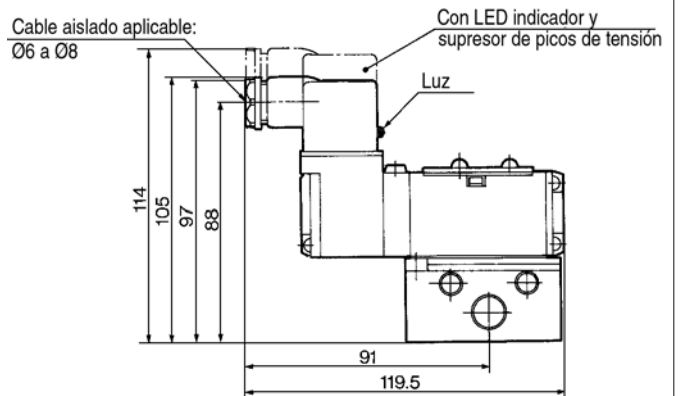

Terminal con caja de conexiones: VFS2110-□T-⁰¹/₀₂

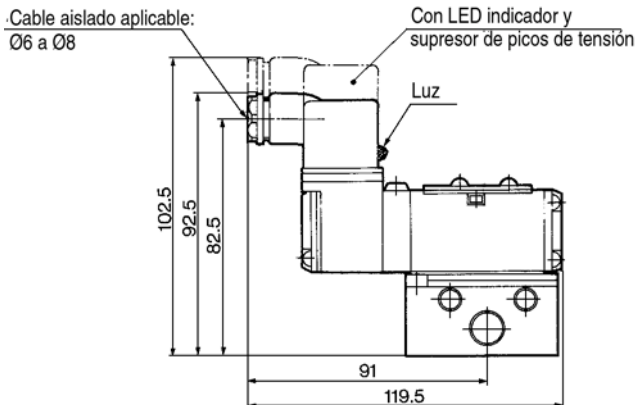

Non Plug-in Biestable 2 posiciones, centro cerrado 3 posiciones/centro a escape/centro a presión

Grommet: biestable 2 posiciones VFS2210-□G-01/02 Centro cerrado 3 posiciones VFS2310-□G-01/02
 Centro a escape 3 posiciones VFS2410-□G-01/02 Centro a presión 3 posiciones VFS2510-□G-01/02

Nota: ahora se dispone de esta serie de válvulas sólo con conector DIN.

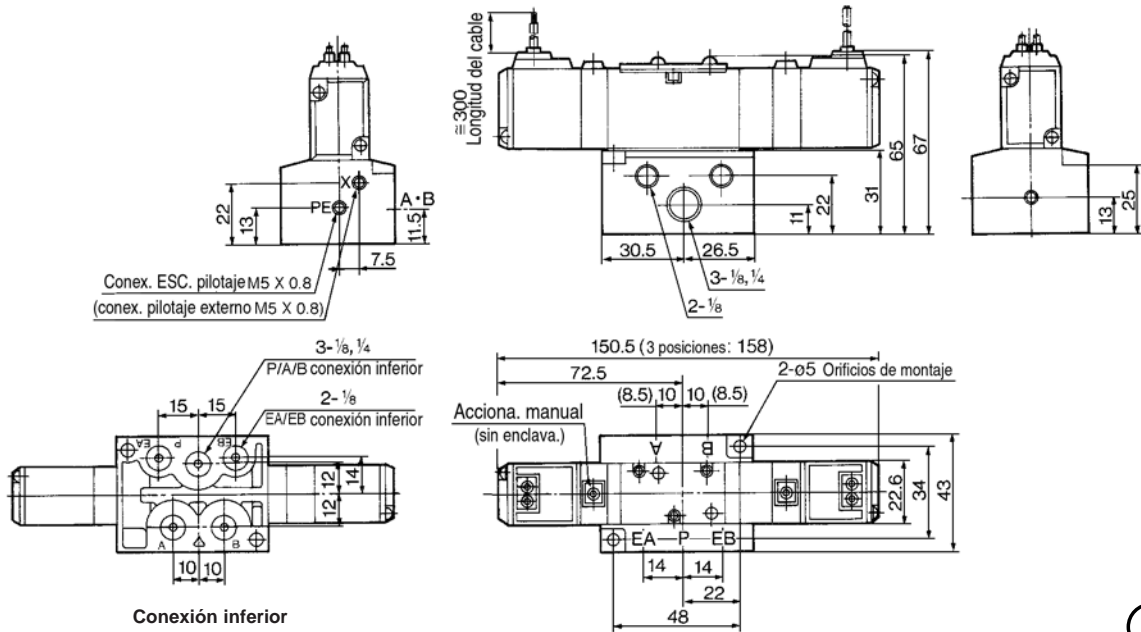

Terminal Grommet: biestable VFS2210-□E-01/02
 centro cerrado VFS2310-□E-01/02
 centro a escape VFS2410-□E-01/02
 centro a presión VFS2510-□E-01/02

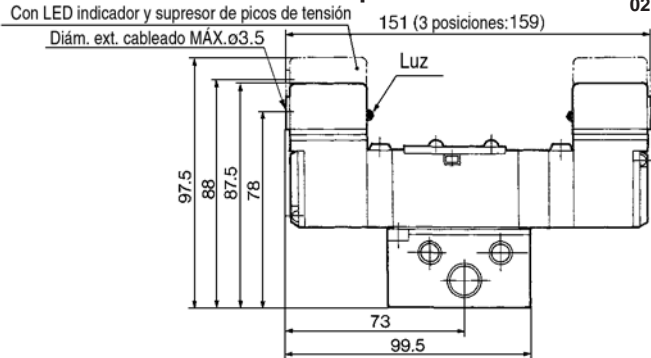

Conector DIN: biestable VFS2210-□D-01/02
 centro cerrado VFS2310-□D-01/02
 centro a escape VFS2410-□D-01/02
 centro a presión VFS2510-□D-01/02

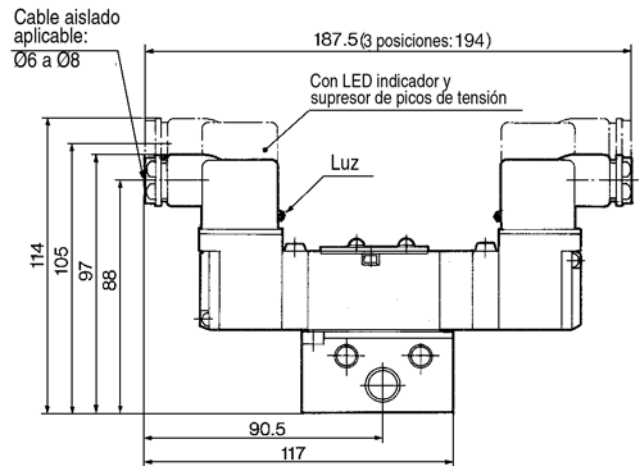

Terminal con caja de conexiones: biestable VFS2210-□T-01/02
 centro cerrado VFS2310-□T-01/02
 centro a escape VFS2410-□T-01/02
 centro a presión VFS2510-□T-01/02

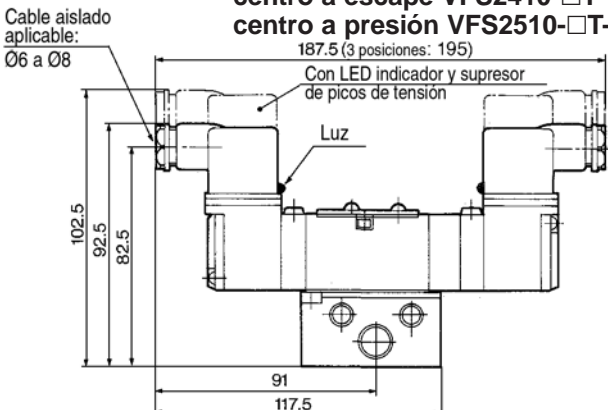

- SV
- SY
- SYJ
- SX
- VK
- VZ
- VF
- VFR
- VP7
- VQC
- SQ
- VQ
- VQ4
- VQ5
- VQZ
- VQD
- VFS
- VS
- VS7
- VQ7

VFS2000

Non Plug-in Antirretorno doble de 3 posiciones

Gromet: VFS2610-□G- 01
02

Nota: ahora se dispone de esta serie de válvulas sólo con conector DIN.

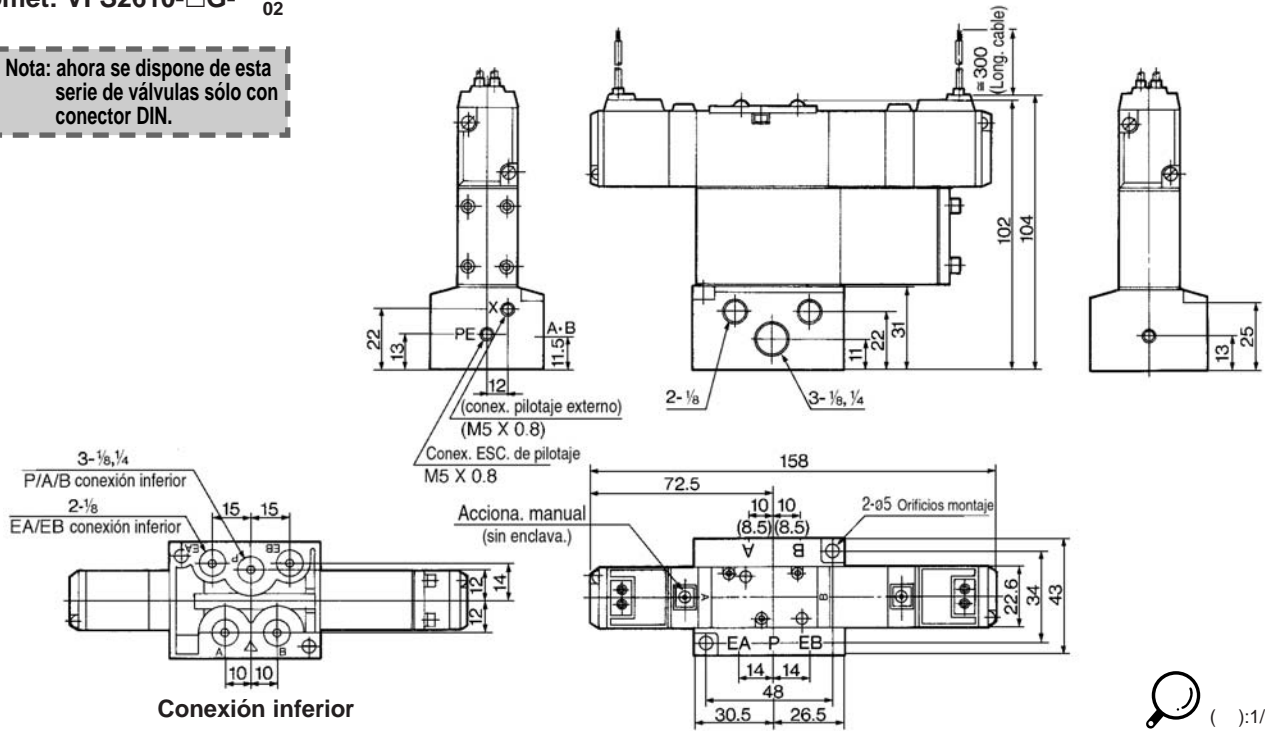

Conexión inferior

Terminal Grommet: VFS2610-□E-01
02

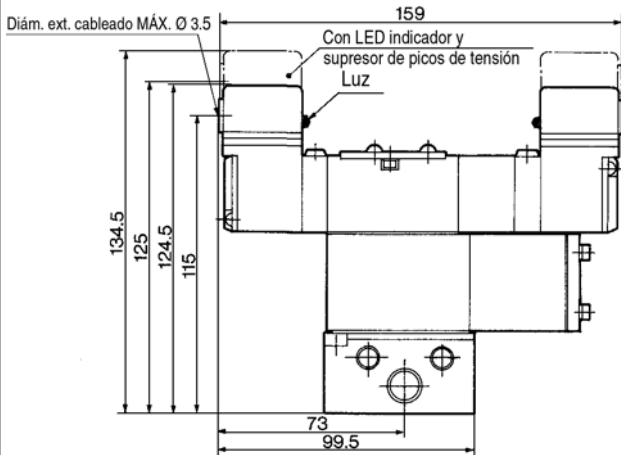

Conector DIN: VFS2610-□D- 01
02

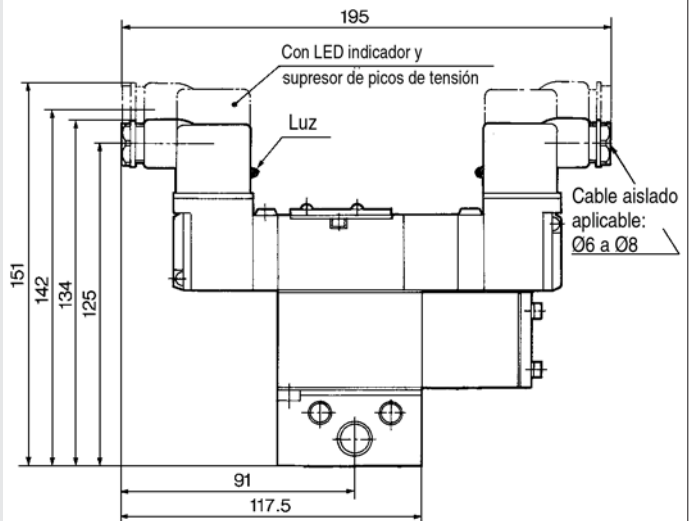

Terminal con caja de conexiones: VFS2610-□T-01
02

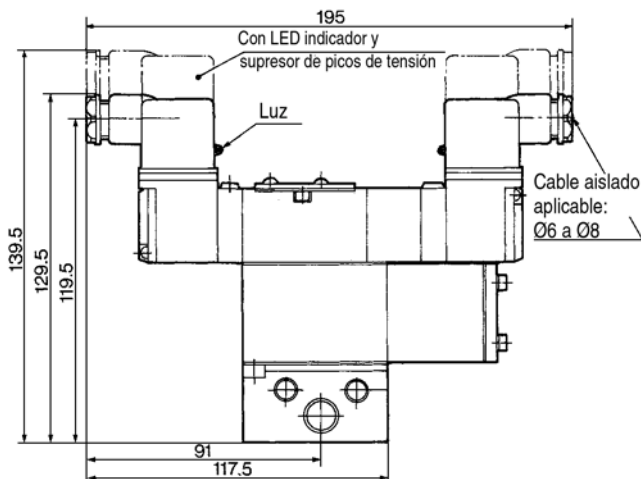

Plug-in: conector con cable

Se incluye el conector en el bloque y el cable se conecta en el lado de la válvula. Conecte con el correspondiente lado de alimentación.

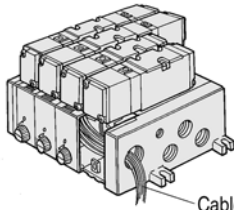

Cableado del conector

VV5FS2 - 01 - 06 1 - 01 - Q

Serie VFS2000
Bloque

Introduzca el tapón con los cables

Código de la zona de origen

Código	zona
-	Japón, Asia Australia
E	Europa
N	Norteamérica

Plug-in

Estaciones

02	2 estaciones
15	15 estaciones

Símbolo

Símbolo	Especificaciones de la conexión	Conexión
	P EA, EB	A, B
1	Com.	Lateral
2*	Com.	Inferior
3*	Com.	Lateral
4*	Indi.	Inferior
5*	Indi.	Lateral
6*	Indi.	Inferior
7*	Indi.	Lateral
8*	Indi.	Inferior

*Opción

Rosca

-	Rc (PT)
N	NPT
T	NPTF
F	G (PF)

Conexión

Símbolo	P, EA, EB	A, B
01		1/8
02	1/4	1/4
M		Mix

*Conexión inferior: únicamente 1/8.

Plug-in: con terminal de bornas

Se pueden conectar los cables de la alimentación en la parte inferior del terminal de bornas puesto que los cables de la electroválvula están conectados a los terminales en la superficie superior del terminal de bornas.

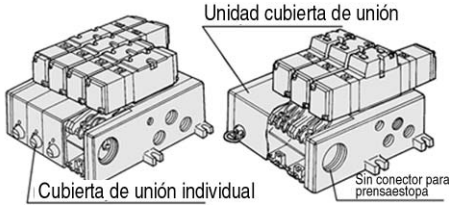

Unidad cubierta de unión

Cubierta de unión individual

Sin conector para prensaestopa

VV5FS2 - 01T 1 - 08 1 - 02 - Q

Serie VFS2000
Bloque

Plug in con terminal de bornas

Cubierta de la junta

-	Separe la cubierta de unión
1	Cubierta de unión de una pieza

Código de la zona de origen

Código	zona
-	Japón, Asia Australia
E	Europa
N	Norteamérica

Estaciones

02	2 estaciones
15	15 estaciones

Símbolo

Símbolo	Especificaciones de la conexión	Conexión
	P EA, EB	A, B
1	Com.	Lateral
2*	Com.	Inferior
3*	Com.	Lateral
4*	Indi.	Inferior
5*	Indi.	Lateral
6*	Indi.	Inferior
7*	Indi.	Lateral
8*	Indi.	Inferior

*Opción

Rosca

-	Rc (PT)
N	NPT
T	NPTF
F	G (PF)

Conexión

Símbolo	P, EA, EB	A, B
01		1/8
02	1/4	1/4
M		Mix

*Conexión inferior: únicamente 1/8.

Plug-in: con multiconector

(Características del cableado: véase en la pág.1.17-8)

- Conexión master de alimentación y electroválvulas.
- El cableado instantáneo hace posible una fácil instalación.

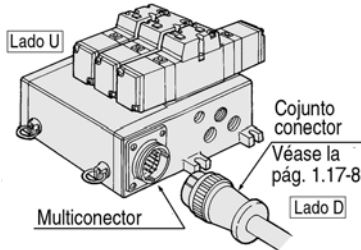

Lado U

Conjunto conector

Véase en la pág. 1.17-8

Multiconector

Lado D

VV5FS2 - 01C D 1 - 05 2 - 01 - Q

Serie VFS2000
Bloque

Plug-in con multiconector

Dirección de montaje del conector

D	Montaje del lado D
U	Montaje del lado U

Cubierta de la junta

1	Unidad cubierta de unión
---	--------------------------

Código de la zona de origen

Código	zona
-	Japón, Asia Australia
E	Europa
N	Norteamérica

Estaciones

02	2 estaciones
08	8 estaciones

*Máx.: 8 estaciones.

Símbolo

Símbolo	Especificaciones de la conexión	Conexión
	P EA, EB	A, B
1	Com.	Lateral
2*	Com.	Inferior
3*	Com.	Lateral
4*	Indi.	Inferior
5*	Indi.	Lateral
6*	Indi.	Inferior
7*	Indi.	Lateral
8*	Indi.	Inferior

*Opción

Rosca

-	Rc (PT)
N	NPT
T	NPTF
F	G (PF)

Conexión

Símbolo	P, EA, EB	A, B
01		1/8
02	1/4	1/4
M		Mix

*Conexión inferior: únicamente 1/8.

Plug-in: con multiconector sub-D

(Características del cableado: véase en la pág.1.17-8)

- Gran rango de intercambiabilidad (Conector DIN MIL Spec. con 25 unis incluido).
- El cableado instantáneo hace posible una fácil instalación.

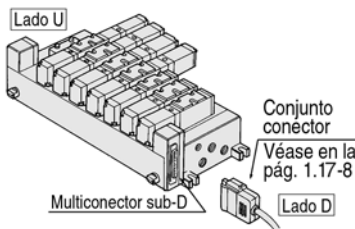

Lado U

Conjunto conector

Véase en la pág. 1.17-8

Multiconector sub-D

Lado D

VV5FS2 - 01F U 1 - 06 1 - 01 - Q

Serie VFS2000
Bloque

Plug-in con multiconector sub-D

Dirección de montaje del conector

D	Montaje del lado D
U	Montaje del lado U

Cubierta de la junta

1	Cubierta de unión de una pieza
---	--------------------------------

Código de la zona de origen

Código	zona
-	Japón, Asia Australia
E	Europa
N	Norteamérica

Estaciones

02	2 estaciones
08	8 estaciones

*Máx.: 8 estaciones.

Símbolo

Símbolo	Especificaciones de la conexión	Conexión
	P EA, EB	A, B
1	Com.	Lateral
2*	Com.	Inferior
3*	Com.	Lateral
4*	Indi.	Inferior
5*	Indi.	Lateral
6*	Indi.	Inferior
7*	Indi.	Lateral
8*	Indi.	Inferior

*Opción

Rosca

-	Rc (PT)
N	NPT
T	NPTF
F	G (PF)

Conexión

Símbolo	P, EA, EB	A, B
01		1/8
02	1/4	1/4
M		Mix

*Conexión inferior: únicamente 1/8.

Non Plug-in: conector DIN

- Cableado para cada válvula.

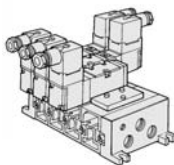

VV5FS2 - 10 - 05 2 - 01 - Q

Serie VFS2000
Bloque

Non plug-in

Código de la zona de origen

Código	zona
-	Japón, Asia Australia
E	Europa
N	Norteamérica

Estaciones

02	2 estaciones
15	8 estaciones

Símbolo

Símbolo	Especificaciones de la conexión	Conexión
	P EA, EB	A, B
1	Com.	Lateral
2*	Com.	Inferior
3*	Com.	Lateral
4*	Indi.	Inferior
5*	Indi.	Lateral
6*	Indi.	Inferior
7*	Indi.	Lateral
8*	Indi.	Inferior

*Opción

Rosca

-	Rc (PT)
N	NPT
T	NPTF
F	G (PF)

Conexión

Símbolo	P, EA, EB	A, B
01		1/8
02	1/4	1/4
M		Mix

*Conexión inferior: únicamente 1/8.

Nota) La especificación individual de la conexión P con la composición de los símbolos de 3 a 8 o de las conexiones EA, EB tienen que considerarse como una conexión individual utilizando una placa de bloqueo. Por ello, si una conexión individual se utiliza como separador de ALIM. monoestable, el símbolo de la composición es "1".

VFS2000

Especificaciones del bloque

Modelo de base	Cableado	Conexión		Nº de estaciones	Electroválvula aplicable	
		Conexión A, B	P, EA, EB A, B			
Plug-in VVFS2-01	<ul style="list-style-type: none"> • Conector con cables • Con terminal de bornas • Con multiconector • Con multiconector sub-D 	Lateral Inferior	1/4	1/8, 1/4	2 a 15	VFS2□00-□F
Non plug-in VVFS2-10	<ul style="list-style-type: none"> • Grommet • Terminal grommet • Con caja de conexiones • Conector DIN 					VFS2□10-□G

*Con multiconector o con multiconector sub-D: 8 estaciones máximo.

Estaciones del bloque y área efectiva mm² (N/min)

Conexión/Nº de estaciones	Estación primera	Estación quinta	Estación décima	Estación décimo quinto
P → A o B	12.4 (677)	12.4 (677)	12.3 (667)	12.2 (667)
A → EA, B → EB	14.6 (795)	14.6 (795)	14.6 (795)	14.5 (795)

*Monoestable de 2 posiciones Conexión: 1/4.

Forma de pedido del bloque

Indique el modelo de placa base, la correspondiente válvula y las partes opcionales.

<<Ejemplo>>

- Plug-in con terminal de bornas - 6 estaciones (Placa base)
VVFS2-01T1-061-021
(Monoest. 2 posiciones) VFS2100-5FZ3
(Biest. 2 posiciones) VFS2200-5FZ2
(Placa ciega) VVFS2000-10A1
- Non plug-in - 6 estaciones (Modelo montado en placa base)
VVFS2-10-061-011
(Monoest. 2 posiciones) VFS2100-55
(Centro a escape 3 posiciones) VFS2410-5D1
(Placa escape individual) VVFS2000-R-01-21

Bloque/Componentes opcionales

Placa alimentación individual de presión

Con una placa situada en el bloque, es posible formar una conexión de alimentación para cada válvula.

Cuerpo	Plug-in	Non plug-in
Ref. 1/8	VVFS2000-P-01-1	VVFS2000-P-01-2
1/4	VVFS2000-P-02-1	VVFS2000-P-02-2

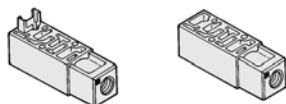

Placa escape individual de presión

Con una placa situada en el bloque, es posible formar una conexión de escape para cada válvula.

Cuerpo	Plug-in	Non plug-in
Ref. 1/8	VVFS2000-R-01-1	VVFS2000-R-01-2
1/4	VVFS2000-R-02-1	VVFS2000-R-02-2

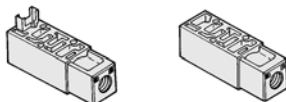

Disco de bloqueo de alimentación

Se instala una placa entre las estaciones cuando se suministran presiones diferentes al bloque.

Cuerpo	Plug-in	Non plug-in
Ref.	AXT625-12A	

Disco de bloqueo de escape

Se instala una placa de escape entre las estaciones para separar el escape de la válvula cuando el escape de la válvula afecta a las otras estaciones en el circuito o cuando se utiliza la presión inversa para la válvula del bloque estándar.

Cuerpo	Plug-in	Non plug-in
Ref.	AXT625-12A	



Control de velocidad de interface

Se coloca un tornillo de regulación en el bloque para controlar la velocidad del cilindro regulando el escape.

Cuerpo	Plug-in	Non plug-in
Ref.	VVFS2000-20A-1	VVFS2000-20A-2

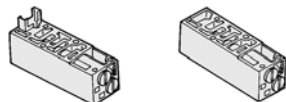

Regulador interface

El regulador de interface colocado en el bloque puede regular la presión de cada válvula. Véase en la pág. 1.17-6 las características del caudal.

Cuerpo	Plug-in	Non plug-in
Regulación conexión P	ARBF2000-00-P-1	ARBF2000-00-P-2

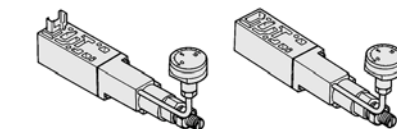

Placa de la válvula de cierre

Los actuadores se mueven de su posición original cuando se corta el aire de alimentación después de completar la función. Con la válvula de cierre se puede parar los actuadores en su posición original por largos períodos de tiempo.

Cuerpo	Plug-in	Non plug-in
Ref.	VVFS2000-21A-1	VVFS2000-21A-2



*Incompatible para placa base unitaria estándar.

Placa de válvula de descarga

La utilización concurrente de una placa de válvula de descarga con VFS21□0 puede descargar el aire.

Cuerpo	Plug-in	Non plug-in
Ref.	VVFS2000-24A-1 _L	VVFS2000-24A-2 _R

(Nota) L: montaje lado R: montaje del lado D

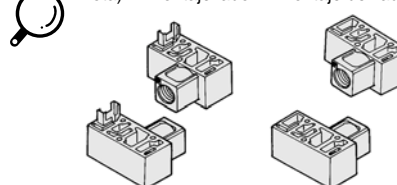

Placa antirretorno doble

La utilización concurrente del bloque antirretorno doble con válvula antirretorno doble puede parar al cilindro en una posición media por un largo período de tiempo sin verse afectado por fugas de aire en las juntas de la corredera.

Cuerpo	Plug-in	Non plug-in
Ref.	VVFS2000-22A-1	VVFS2000-22A-2

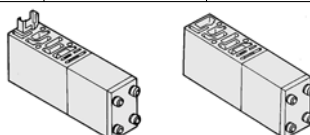

Placa ciega

Se instala la placa ciega cuando se desmonta la válvula para el mantenimiento o en el caso de colocar una estación de repuesto.

Cuerpo	Plug-in	Non plug-in
Ref.	VVFS2000-10A	

Accesorios

Se incluye un par de juntas y roscas de montaje en cada componente opcional.

Opciones del bloque

Con unidad de control

Plug-in/Non plug-in

- Filtro, válvula regulación, presostato y válvula de descarga combinadas para formar una única unidad.
- Trabajo de conexión eliminado.

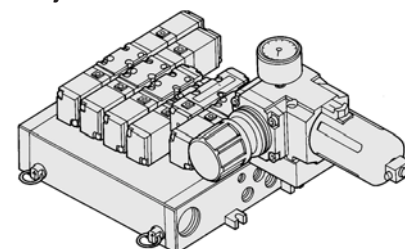

Para mayor información, véase la pág. 1.17-47.

Con unidad de interface serial

Plug-in

- El proceso de cableado de la electroválvula se reduce considerablemente.
- Posibilidad de instalación dispersa. Electroválvula del bloque: 8 estaciones máx., 32 posiciones (512 solenoides).
- Fácil mantenimiento e inspección.

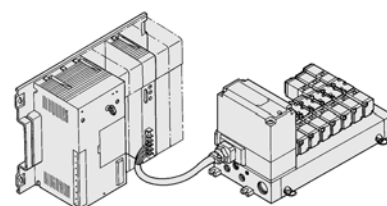

Bloque Plug-in/Non Plug-in

Plug-in (conector con cables): VV5FS2-01- Estación 1- Conexión

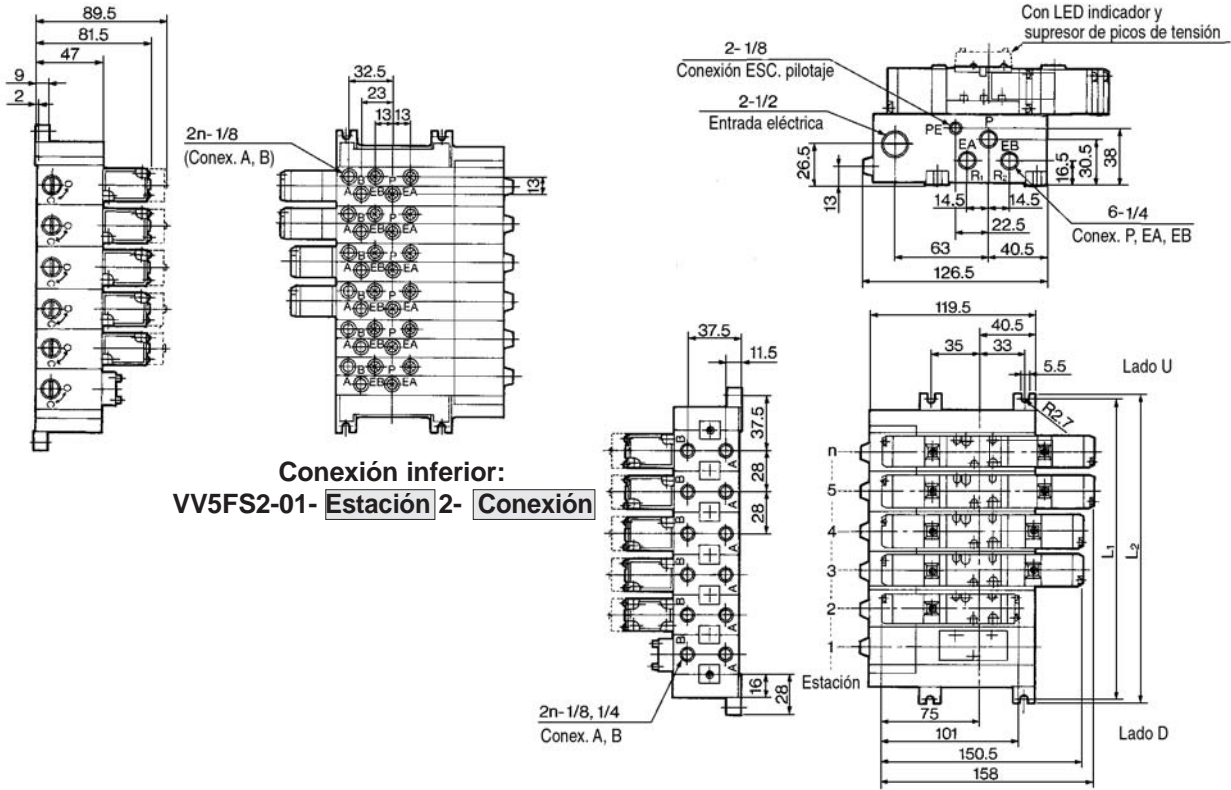

Conexión inferior:
VV5FS2-01- Estación 2- Conexión

Fórmula general de peso/bloque $M=0.201n+0.299$ (kg) n: estación

Non plug-in: VV5FS2-10- Estación 1- Conexión

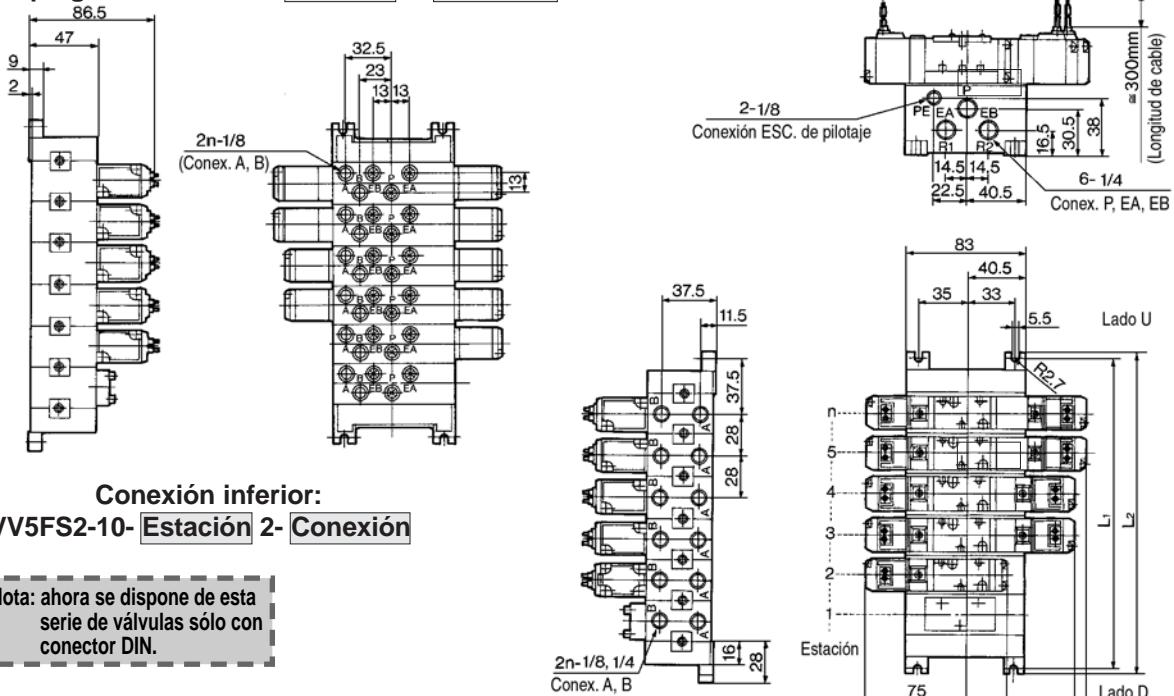

Conexión inferior:
VV5FS2-10- Estación 2- Conexión

Nota: ahora se dispone de esta serie de válvulas sólo con conector DIN.

Fórmula general del peso/Bloque $M=0.174n+0.218$ (kg) n: estación

L \ n	1	2	3	4	5	6	7	8	9	10	Ecuación
L1	75	103	131	159	187	215	243	271	299	327	$L1=28 \times n+47$
L2	84	112	140	168	196	224	252	280	308	336	$L2=28 \times n+56$

SV
SY
SYJ
SX
VK
VZ
VF
VFR
VP7

VQC
SQ

VQ
VQ4
VQ5
VQZ
VQD

VFS
VS
VS7
VQ7

Bloque Plug-in: individual/Cubierta de unión de una pieza

Plug-in con terminal de bornas (cubiertas de unión individual): VV5FS2-01T- Estación 1- Conexión

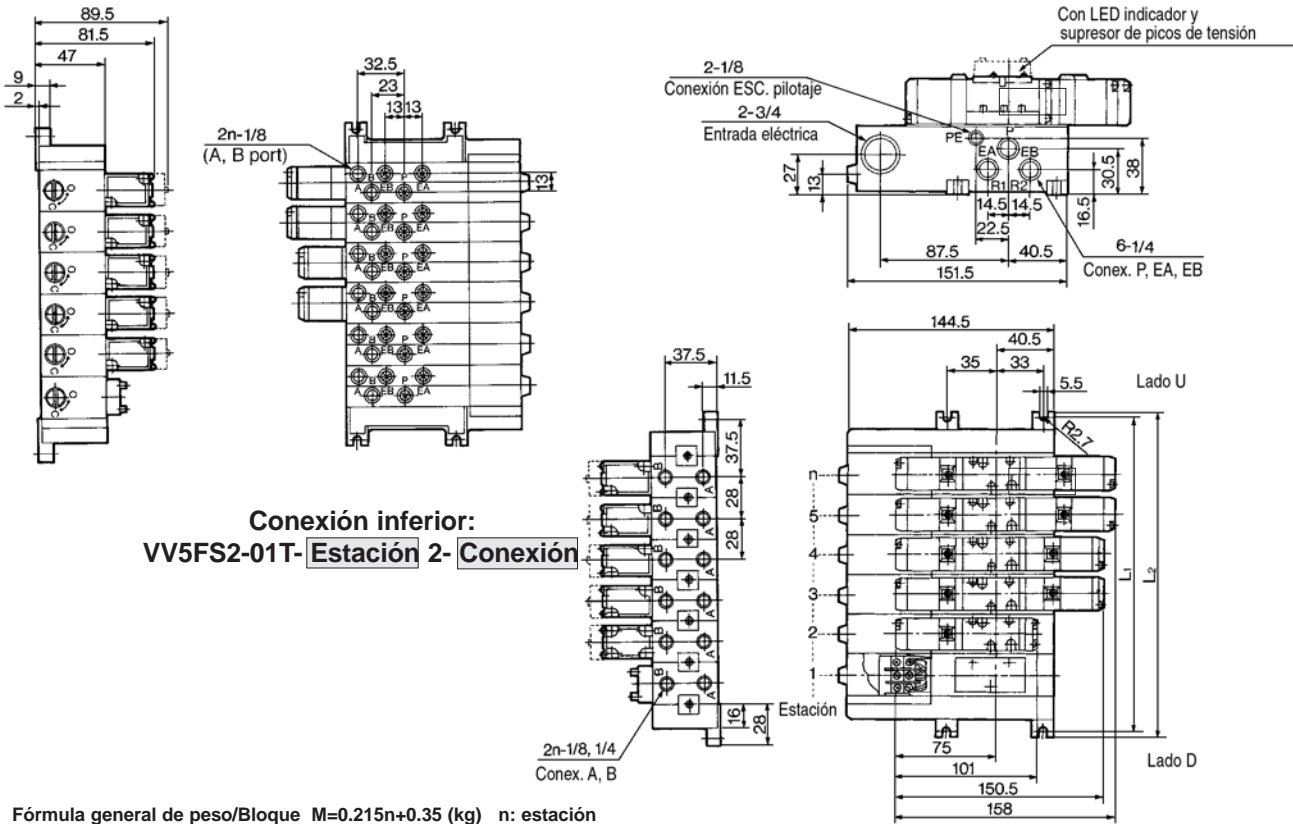

Fórmula general de peso/Bloque $M=0.215n+0.35$ (kg) n: estación

Plug-in con terminal de bornas (cubierta de unión de una pieza): VV5FS2-01T1- Estación 1- Conexión

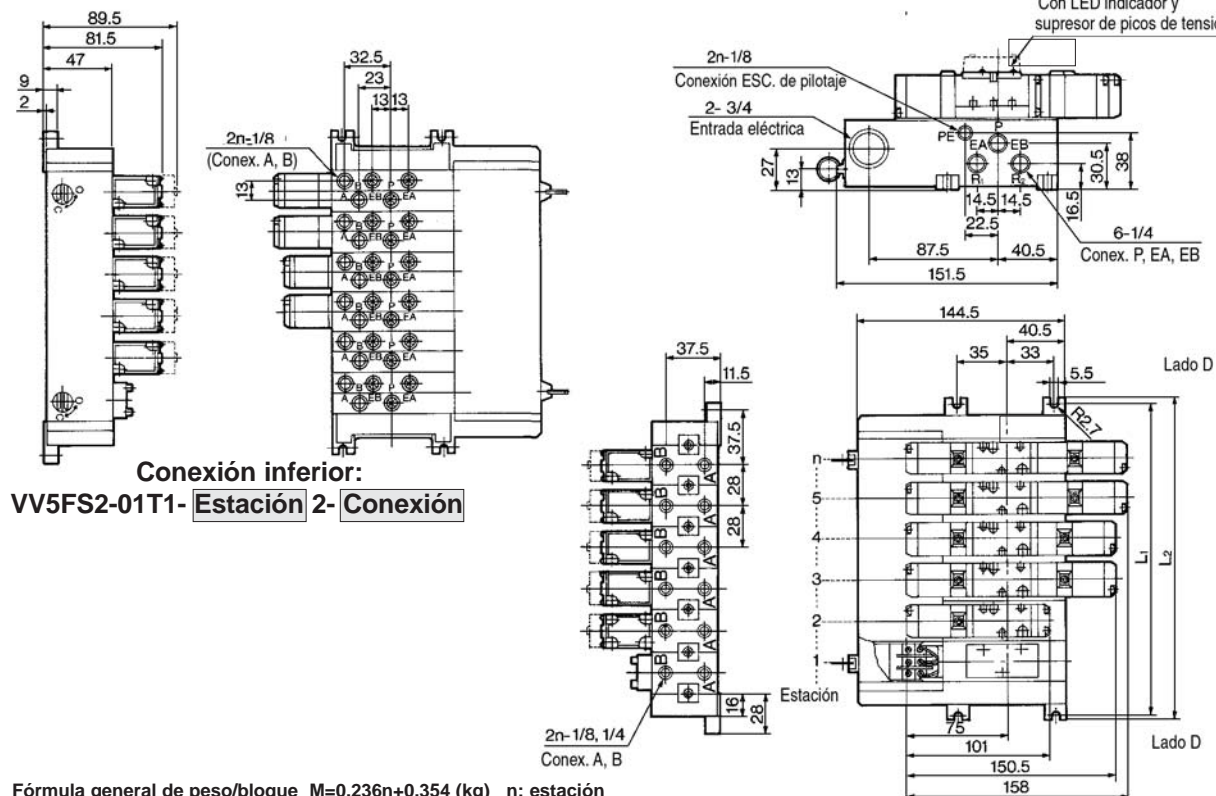

Fórmula general de peso/bloque $M=0.236n+0.354$ (kg) n: estación

L \ n	1	2	3	4	5	6	7	8	9	10	Ecuación
L1	75	103	131	159	187	215	243	271	299	327	L1=28 X n+47
L2	84	112	140	168	196	224	252	280	308	336	L2=28 X n+56

Bloque Plug-in con multiconector/Con multiconector sub-D

Plug-in con multiconector: VV5FS2-01CD1- Estación 1- Conexión , VV5FS2-01CU1- Estación 1- Conexión

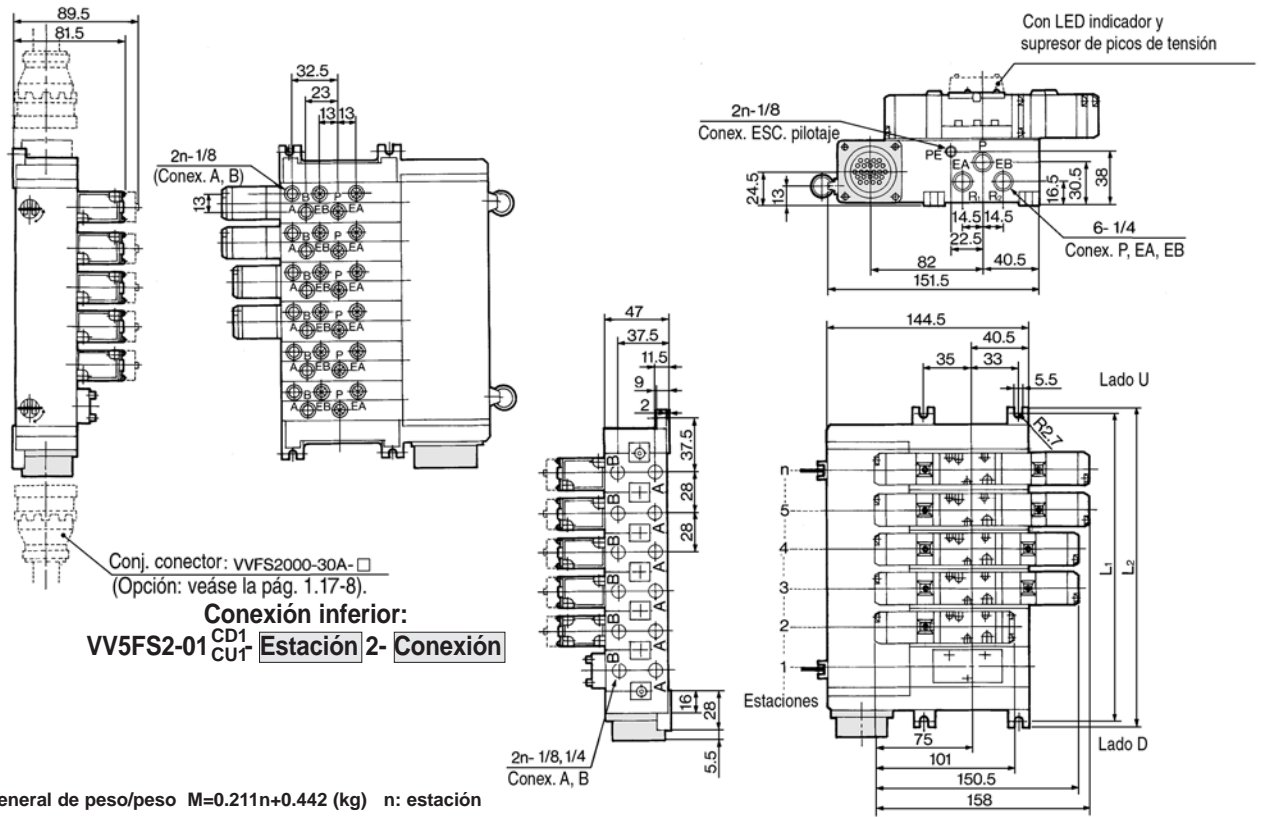

Plug-in con multiconector sub-D: VV5FS2-01FD1- Estación 1- Conexión , VV5FS2-01FU1- Estación 1- Conexión

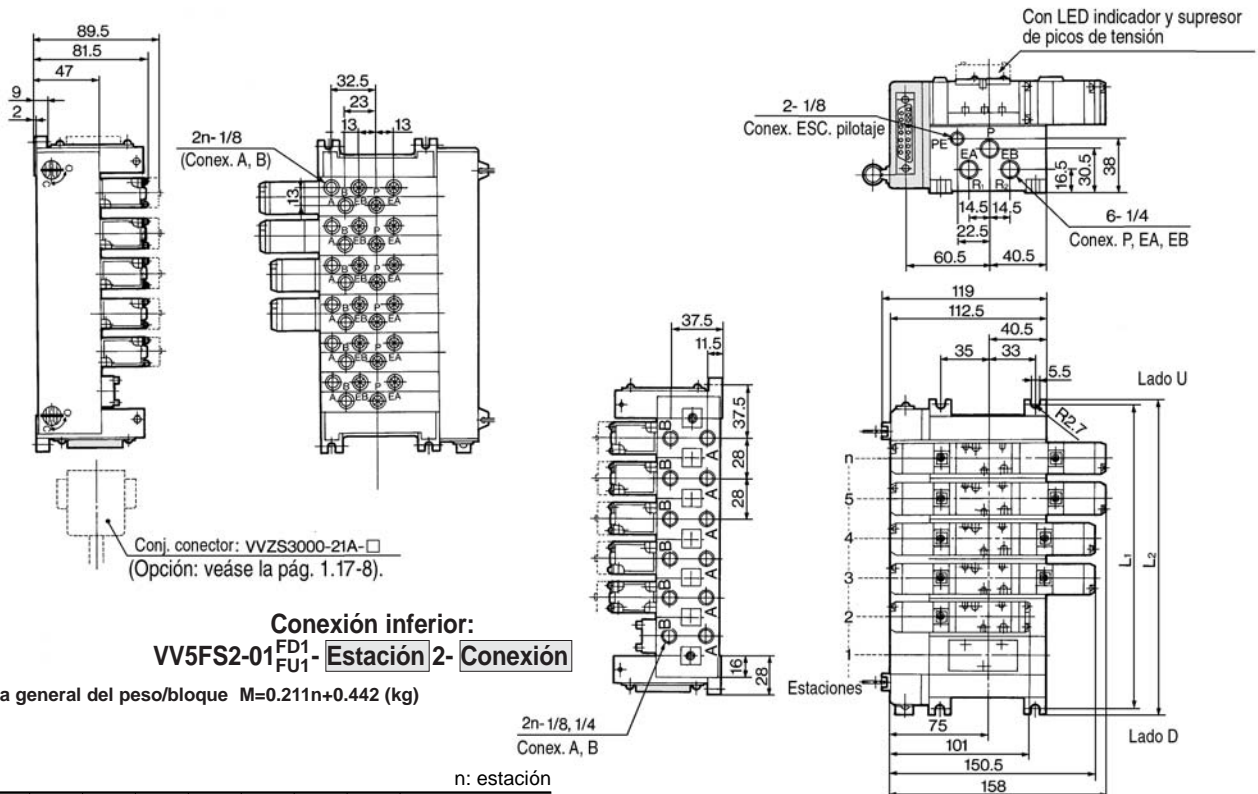

L \ n	1	2	3	4	5	6	7	8	Ecuación
L1	75	103	131	159	187	215	243	271	$L1=28 \times n+47$
L2	84	112	140	168	196	224	252	280	$L2=28 \times n+56$

SV

SY

SYJ

SX

VK

VZ

VF

VFR

VP7

VQC

SQ

VQ

VQ4

VQ5

VQZ

VQD

VFS

VS

VS7

VQ7

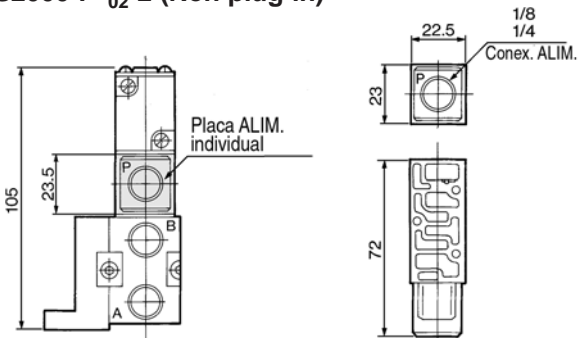
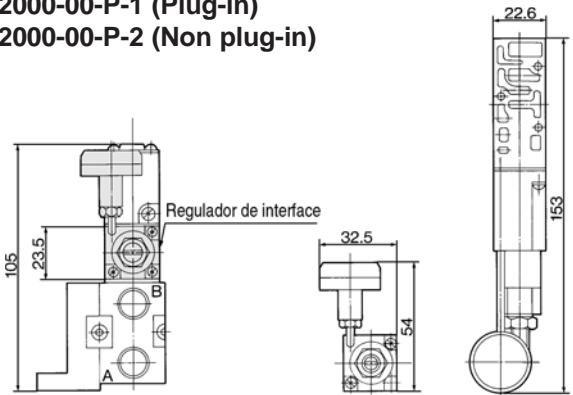
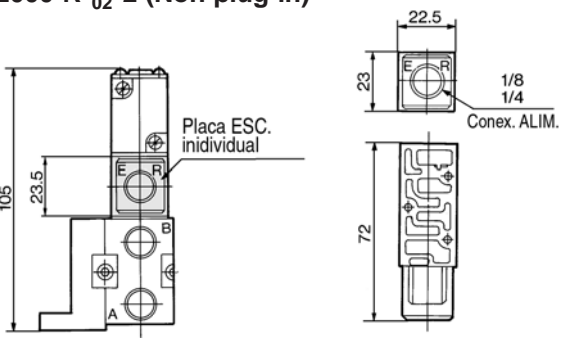
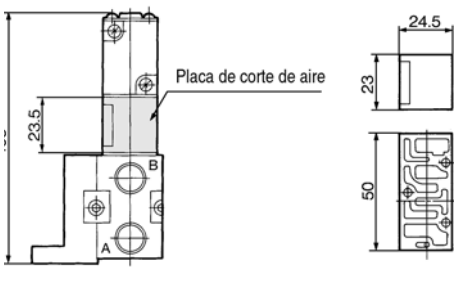
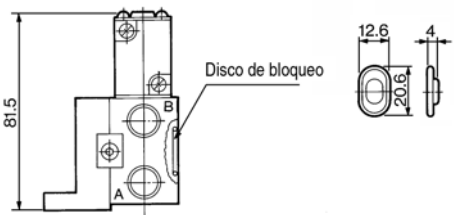
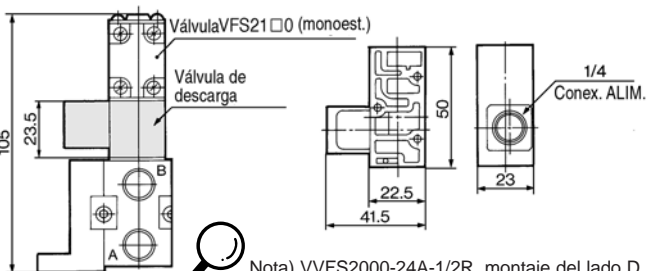
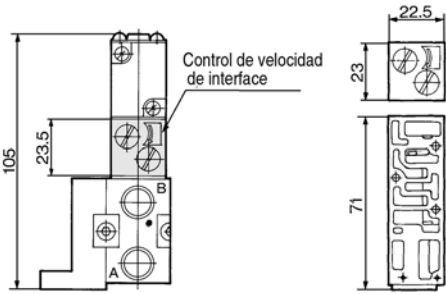
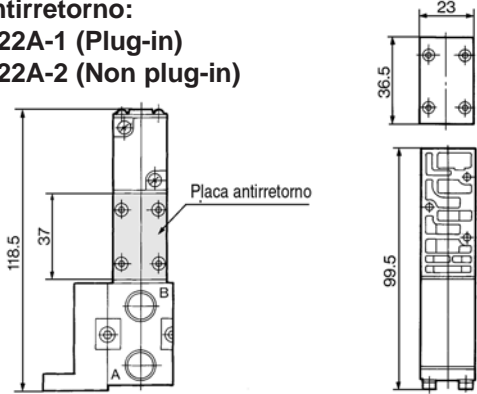
Bloque/componentes opcionales	Plug-in/Non Plug-in
<p>Placa alimentación individual: VVFS2000-P-⁰¹₀₂-1 (Plug-in) VVFS2000-P-⁰¹₀₂-2 (Non plug-in)</p> 	<p>Regulador de interface: ARBF2000-00-P-1 (Plug-in) ARBF2000-00-P-2 (Non plug-in)</p> 
<p>Placa de escape individual: VVFS2000-R-⁰¹₀₂-1 (Plug-in) VVFS2000-R-⁰¹₀₂-2 (Non plug-in)</p> 	<p>Placa de la válvula de parada: VVFS2000-21A-1 (Plug-in) VVFS2000-21A-2 (Non plug-in)</p> 
<p>Disco de bloqueo de ALIM./ESC.: AXT625-12A</p> 	<p>Placa de la válvula de descarga: VVFS2000-24A-1^R (Plug-in) VVFS2000-24A-2^R (Non plug-in)</p> 
<p>Control de velocidad de interface: VVFS2000-20A-1 (Plug-in) VVFS2000-20A-2 (Non plug-in)</p> 	<p>Placa de antirretorno: VVFS2000-22A-1 (Plug-in) VVFS2000-22A-2 (Non plug-in)</p> 

Bloque con unidad de control

Las unidades de control (filtro, regulador, presostato, válvula de descarga) están todas estandarizadas en una unidad y pueden instalarse en la placa base sin ningún dispositivo!

Se eliminan los procesos de la conexión!



Plug-in

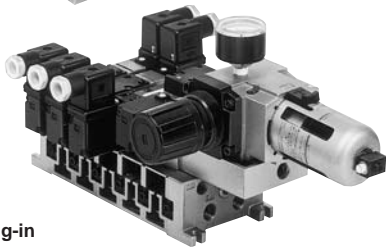

Non plug-in

Precauciones

Instale el filtro en vertical cuando se utilice un filtro de aire con drenaje automático o manual.

Especificaciones del bloque

Modelo bloque	Plug-in: VV5FS2-01□	Non plug-in: VV5FS2-10
Cableado	Conector con cables Con terminal de bornas Con multiconector Con multiconector sub-D	Grommet Terminal grommet Con caja de conexiones Conector DIN
Válvula aplicable	VFS2□00-□F	VFS2□10-□G, VFS2□10-□E VFS2□10-□T, VFS2□10-□D
Características técnicas de las conexiones	ALIM. común, ESC. común	
	Conexión A, B	Lateral: 1/8, 1/4 Inferior: 1/8 (opción)
	Conexión P, EA, EB	Lateral: 1/4 Inferior: 1/8 (opción)
Nº de estaciones	2 a 15*	

*Con multiconector o multiconector sub-D: 8 estaciones máx.

Unidad control/especificaciones

Filtro de aire (con purga automática/con purga manual)	
Filtración	5µm
Regulador de presión	
Presión establecida (Secundaria)	0.05 a 0.85MPa
Presostato (1)	
Rango de presión establecida: OFF	0.1 a 0.6MPa
Diferencial	0.08MPa o menos
Caja	1a
Luz	LED (rojo)
Capacidad de detección máx.	2V AC, 2W DC
Corriente máx. de funcionamiento	24V AC, DC. o menos: 50mA
Válvula de descarga (únicamente monoestable)	
Rango de presión de trabajo	0.1 a 1.0MPa

Unidad control/opciones

Placa adaptación de válvula de descarga (2)	<Plug-in>	VVFS2000-24A-1R (montaje del lado D) VVFS2000-24A-1L (montaje del lado U)
	<Non plug-in>	VVFS2000-24A-2R (montaje del lado D) VVFS2000-24A-2L (montaje del lado U)
Presostato (3)	IS1000P-2-1	
Placa ciega	Con unidad de control/Regulador del filtro	MP2-2
	Presostato	MP3-2
	Válvula de descarga	AXT625-18A
Filtro	111511-5B	

- Nota 1) Tensión: 24V DC a 100V AC
Caída de tensión interna: 4V
- Nota 2) Véanse los componentes opcionales del bloque en la pág. 1.17-42.
- Nota 3) El modelo non plug in no puede instalarse más tarde.

Forma de pedido

Nota) El bloque con plug-in y plud-lead incluido se aplica únicamente al modelo individual. El modelo plug-in no tienen cubierta de unión.

VV5FS2-10-08-1-01-AP-Q

Series VFS2000 Bloque

Código de la zona de origen

Código	zona
-	Japón, Asia Australia
E	Europa
N	Norteamérica

Modelo de base/Cableado

01	Conector con cables
01T	Modelo Plug-in con terminal de bornas
01C	Plug-in con multiconector
01F	Plug-in con multiconector sub-D
10	Non plug-in

Dirección de montaje del conector

Símbolo	Dirección montaje	Base aplicable
-	Ninguno	01, 01T, 10
D	Lado D	01C, 01F
U	Lado U	

Cubierta de la junta

-	Modelo individual
1	Modelo unidad

Individual: modelo de base 01, 01T

Unidad: modelo de base 01T, 01C, 01F

*Opción

La especificación individual de la conexión P en las marcas de los símbolos de 3 a 8 o conexiones EA, EB se deben de considerar como una conexión individual utilizando una placa de bloqueo. Por este motivo, si se utiliza una conexión individual utilizando una placa de alimentación individual de la opción o una placa de escape individual, la marca del símbolo es "1".

Clase protección clase I (Marca: ⊕)

Estaciones

02	2 estaciones
⋮	
15*	15 estaciones

*Modelo de base 01, 01T, 10: de 2 a 15 estaciones
01C, 01F: de 2 a 8 estaciones

Símbolos

Símbolos	Especificaciones de la conexión	Conexión (A, B)
	P EA, EB	(A, B)
1	Común	Lateral
2*	Común	Inferior
3*	Común	Lateral
4*	Común	Inferior
5*	Individual	Lateral
6*	Individual	Inferior
7*	Individual	Lateral
8*	Individual	Inferior

Unidad de control

Equipamiento de control	Símbolo	-	A	AP	M	MP	F	G	C	E
Filtro de aire con purga automática			●	●			●			
Filtro de aire con purga automática					●	●		●		
Regulador de presión			●	●	●	●	●	●		
Válvula de descarga			●	●	●	●			●	●
Presostato				●		●				
Placa ciega (válvula de descarga)							●	●		
Placa ciega (filtro regulador:)										●
Bloque de montaje			2 estaciones	2 estaciones	2 estaciones	2 estaciones	2 estaciones	2 estaciones	2 estaciones	1 estación

Consulte con SMC en el caso de tensiones diferentes (9)

Rosca

-	Rc (PT)
N	NPT
T	NPTF
F	G (PF)

Conexión

Símbolos	P, EA, EB	A, B
01		1/8
02	1/4	1/4
M		Mix

Indique el modelo de montaje del bloque, la válvula correspondiente y los componentes opcionales.

<<Ejemplo>>

•Modelo Plug-in con terminal de bornas (Placa base) VV5FS2-01T1-091-02-MP-Q 1
(Monoestable de 2 posiciones) VFS2100-5FZ-Q 5
(Biestable de 2 posiciones) VFS2200-5FZ-Q 2

*Se necesitan 2 estaciones para montar una unidad de control.

•Non plug-in (Placa base) VV5FS2-10-071-01-M-Q 1
(Monoestable de 2 posiciones) VFS2110-5D-Q 5

*Se necesitan 2 estaciones para montar una unidad de control.

VFS2000

Bloque con unidad de control Plug-in/Non Plug-in

Plug-in: VV5FS2-01T- Estación 1- Conexión - Unidad de control

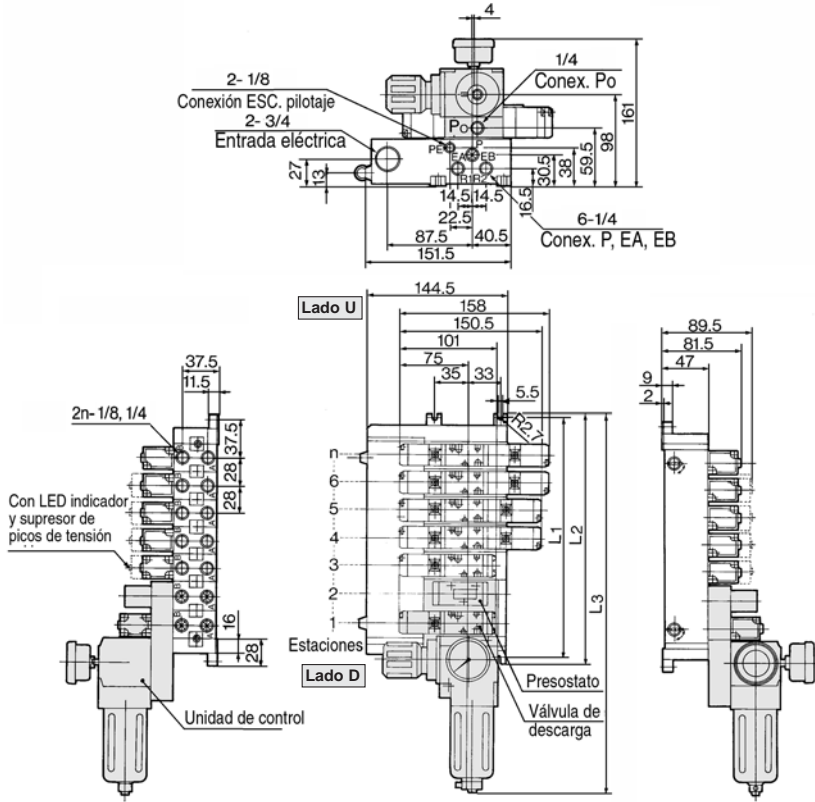

Ejemplo del bloque

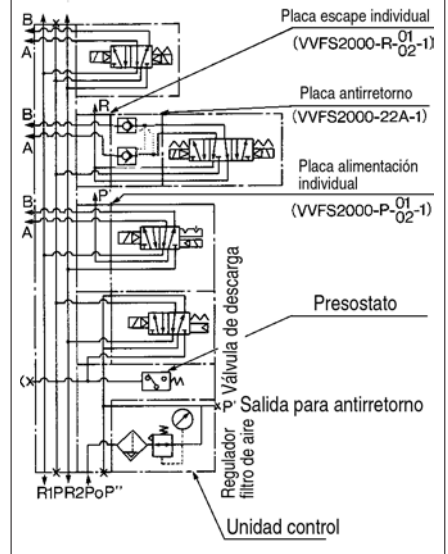

Non Plug-in: VV5FS2-10- Estación 1- Conexión - Unidad de control

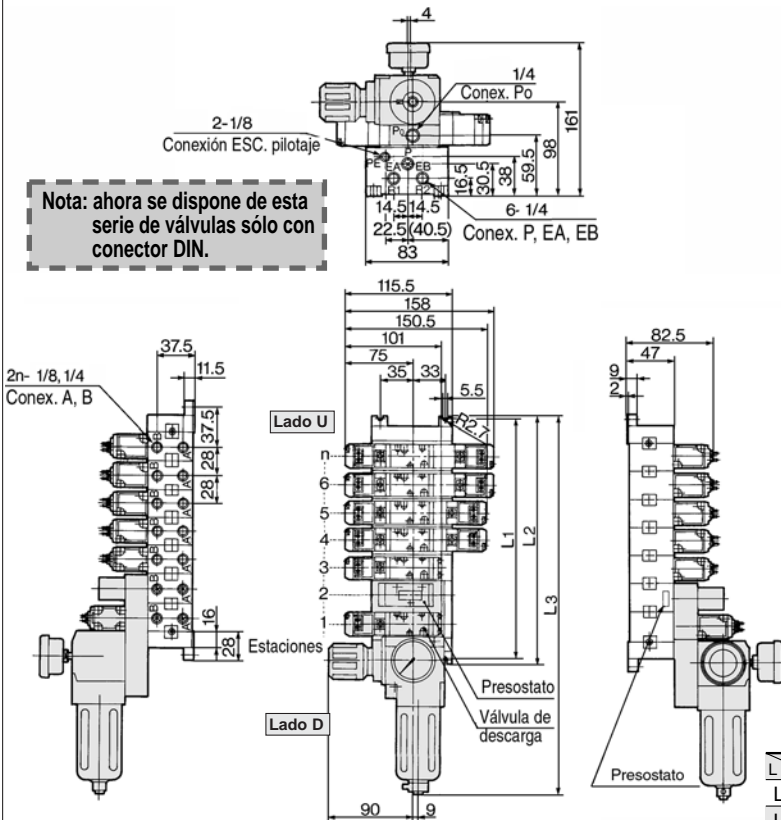

Nota: ahora se dispone de esta serie de válvulas sólo con conector DIN.

Ejemplo del bloque

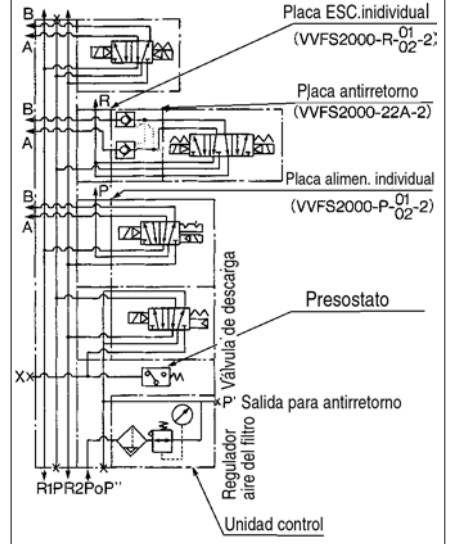

		n: estación								
L	n	3	4	5	6	7	8	9	10	Ecuación
L1		131	159	187	215	243	271	299	327	L1=28 X n+47
L2		140	168	196	224	252	280	308	336	L2=28 X n+56
L3(MP)		278	306	334	362	390	418	446	474	L3=28 X n+194
L3(AP)		319.5	347.5	375.5	403.5	431.5	459.5	487.5	515.5	L3=28 X n+235.5

Bloque a prueba de salpicaduras (equivalente a IP65)

Especificaciones del bloque

Modelo	VV5FS2-01WTB _U	VV5FS2-01W
Cableado	Caja de terminales común	Conector con cables
Electroválvula aplicable	VFS2□00-□F-X54	
Conexión	ALIM. común, ESC. común	
	Conexión A, B	Lateral: 1/8 1/4 inferior: 1/8 (opción)
	Conexión P, EA, EB	Lateral: 1/4
Estaciones	2 a 10	2 a 15

Forma de pedido

Bloque

VV5FS2 - 01WTBU - 08 - 1 - 02 - Q

Bloque a prueba de goteo plug-in (equivalente a IP65)

01WTBU	Caja de terminales común (montaje del lado U)
01WTBD	Caja de terminales común (montaje del lado D)
01W	Conector con cables

Código de la zona de origen

Código	zona
-	Japón, Asia Australia
E	Europa
N	Norteamérica

Estaciones

02	2 estaciones
⋮	⋮
15	15 estaciones

Rosca

-	Rc (PT)
F	G (PF)
N	NPT
T	NPTF

Conexión

Símbolos	P, EA, EB	A, B
01		1/8
02	1/4	1/4
M		Mix

*Conexión inferior: únicamente 1/8

Símbolos

Símbolos	Especificaciones de la conexión	Conexión
1	P, EA, EB	Lateral
2*	Común	Inferior

*Opción

Clase protección
clase I (Marca: ⚡)

Válvula

VFS2 1 00 - 5 F - X54 - Q

Configuración

1	Monoestable de 2 posiciones
2	Biestable de 2 posiciones
3	Centro a escape de 3 posiciones
4	Centro a escape de 3 posiciones
5	Centro a presión de 3 posiciones
6	Antirretorno de 3 posiciones

Pilotaje

-	Pilotaje interno
R*	Pilotaje externo

*Opción

Accionamiento manual de la válvula piloto

-	Pulsador sin enclavamiento (rasante)
A*	Pulsador sin enclavamiento (extendido)
B*	Modelo con enclavamiento (ranurado)
C*	Modelo con enclavamiento (palanca)

*Opción

Opcional

-	Ninguno
Z	Con LED indicador y supresor de picos de tensión

Tensión

1	100V AC 50/60Hz
2	200V AC 50/60Hz
3	110 a 120V AC 50/60Hz
4	220V AC 50/60Hz
5	24V DC
6	12V DC
7	240V AC 50/60Hz
9	Otros (250V o menos)

Código de la zona de origen

Código	zona
-	Japón, Asia Australia
E	Europa
N	Norteamérica

Clase protección
clase I (Marca: ⚡)

Order Made Consulte con SMC en el caso de tensiones diferentes (9)

SV

SY

SYJ

SX

VK

VZ

VF

VFR

VP7

VQC

SQ

VQ

VQ4

VQ5

VQZ

VQD

VFS

VS

VS7

VQ7

VFS2000

Bloque a prueba de salpicaduras

Con caja de terminales común: VV5FS2-01WTB^U- Estación 1- Conexión

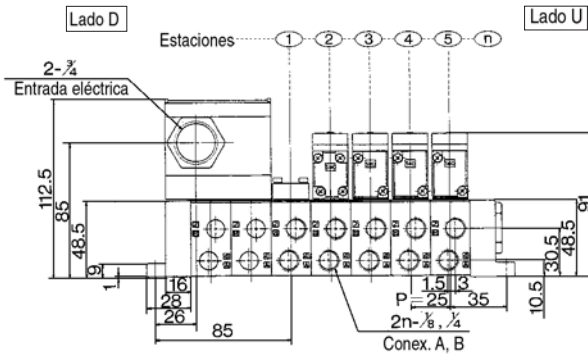

Conexión inferior: VV5FS2-01WTBD- Estación 2-01

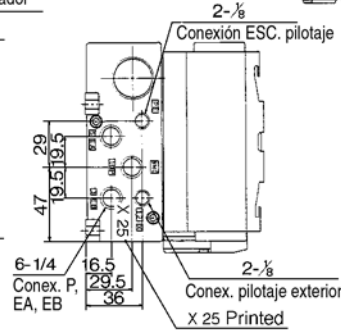
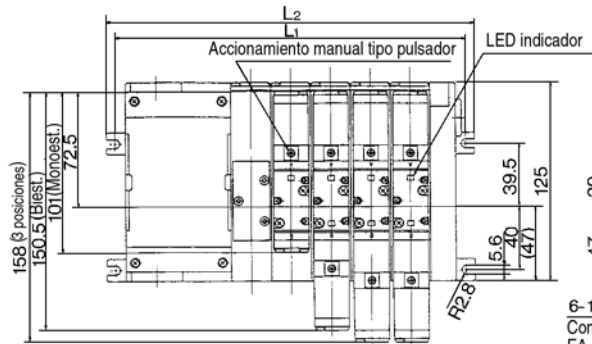
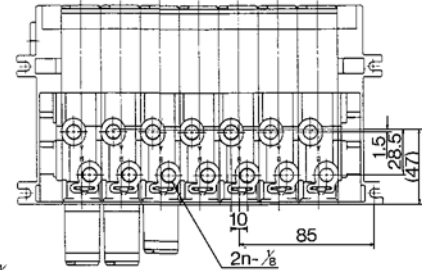

n: estación

L	n	1	2	3	4	5	6	7	8	9	10	Ecuación
L1		120	145	170	195	220	245	270	295	320	345	L1=25 X n+95
L2		131	156	181	206	231	256	281	306	331	356	L2=25 X n+106



Con conector con cables: VV5FS2-01W- Estación 1- Conexión

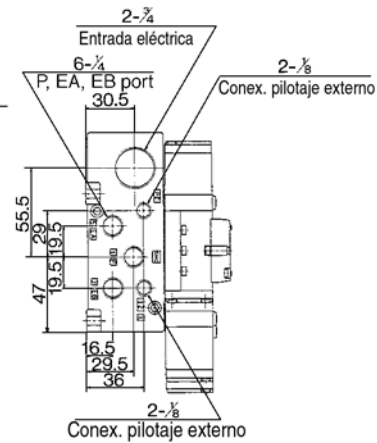
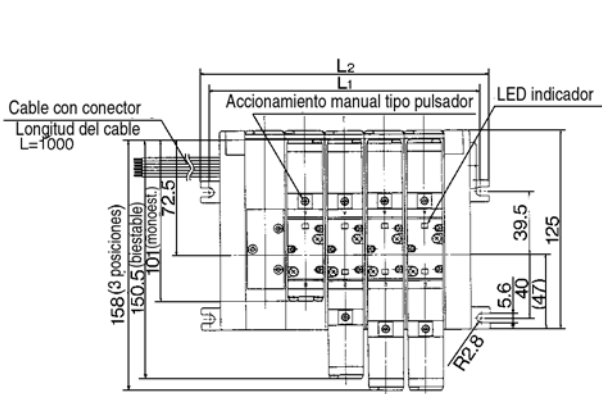

Conexión inferior: VV5FS2-01W- Estación 2-01

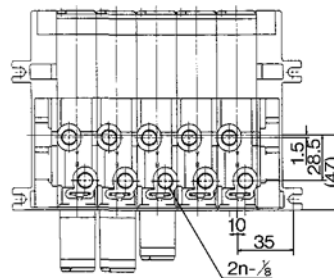
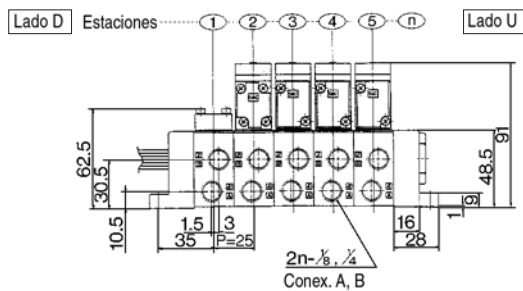

n: estación

L	n	1	2	3	4	5	6	7	8	9	10	11	12	13	14	15	Ecuación
L1		70	95	120	145	170	195	220	245	270	295	320	345	370	395	420	L1=25n+45
L2		81	106	131	156	181	206	231	256	281	306	331	356	381	406	431	L2=25n+56

Construcción de la base del bloque Plug-in/Non Plug-in

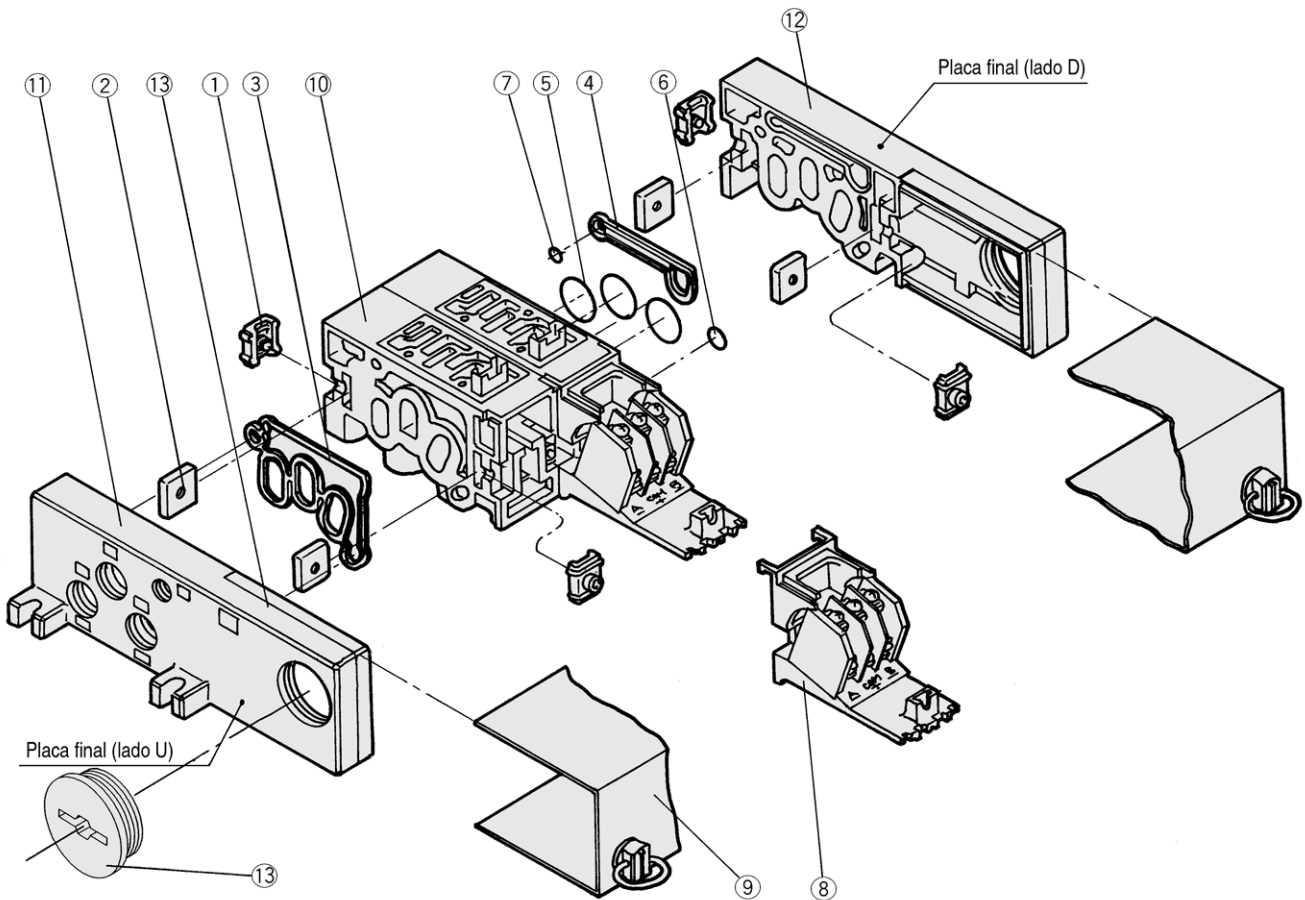

Recambios

Nº	Designación	Material	Referencia
①	Acoplamiento metálico A	Placa de acero	AXT625-4-1
②	Acoplamiento metálico B	Placa de acero	AXT625-5
③	Junta de estanqueidad A	NBR	AXT625-17
④	Junta de estanqueidad B	NBR	AXT625-16
⑤	Junta tórica	NBR	18 X 15 X 1.5
⑥	Junta tórica	NBR	10.5 X 7.5 X 1.5
⑦	Junta tórica	NBR	8 X 5 X 1.5
⑧	Placa adaptadora	Resina	01 AXT625-6
	Conjunto placa adaptadora	01T	AXT625-28-1A
		01T1	(Sección terminal con placa adaptadora)
⑧	Placa adaptadora	Resina	01C AXT625-28-1
		01F	VVF2000-26-6
		01SU	AXT625-6

Nº	Designación	Material	Ref.
⑨	Cubierta de la junta	01	AXT625-7A
		01T	AXT625-28-3A
		01T1	AXT625-28-7A- <small>estaciones</small>
		01C	
		01F	VVF2000-26-5A- <small>estaciones</small>
		01SU	AZ738-10A- <small>estaciones</small>
⑪	Tapón de goma	NBR	01 AXT333-12
			01T AXT625-22
			01W EXP22S
	Tapón	—	

¡Para incrementar el número de placas base, haga el pedido del número del conjunto completo de los componentes principales ⑩. Para plug-in: la base del bloque con terminal (integrada con una cubierta de unión) es necesaria con el conjunto completo de cubierta de unión ⑨.



Nota) Base del bloque/construcción: plug-in con terminal de bornas.

Subconjunto de recambios

Nº	Designación	Ref.	Lista de componentes	Placa base aplicable
⑩	Conjunto bloque	AXT625-01A- ¹ (¹) 2	Bloque ⑩, junta metálica ①, ②. Junta tórica ⑤, ⑥, ⑦ cubierta placa de adaptación, encapsulado del pin, guía,	Conector plug-in con cables
		AXT625-20A- ¹ (¹) 2	Bloque ⑩, junta metálica ①, ②. Junta tórica ⑤, ⑥, ⑦ terminal ⑧. Cubierta de la junta ⑨, placa de adaptación, encapsulado del pin, guía	Plug-in con terminal de bornas
		AXT625-10A- ¹ (¹) 2	Bloque ⑩, junta metálica ①, ②, junta tórica ⑤, ⑥, ⑦	Non plug-in
⑪	Placa final (lado U)	AXT625-2A	Placa final (U) ⑪, junta metálica ①, ②, junta estanqueidad A ③, protección ⑬	Conector plug-in con cables
		AXT625-2A-20	Placa final (U) ⑪, junta metálica ①, ②, junta estanqueidad A ③, protección ⑬	Plug-in con terminal de bornas
		AXT625-2A-10	Placa final (U) ⑪, junta metálica ①, ②, junta estanqueidad A ③, protección ⑬	Non plug-in
⑫	Placa final (lado D)	AXT625-3A	Placa final (U) ⑫, junta metálica ①, ②, junta de estanqueidad B ④, protección ⑬ bola de acero	Conector plug-in con cables
		AXT625-3A-20	Placa final (U) ⑫, junta metálica ①, ②, junta de estanqueidad B ④, protección ⑬ bola de acero	Plug-in con terminal de bornas
		AXT625-3A-10	Placa final (U) ⑫, junta metálica ①, ②, junta de estanqueidad B ④, protección ⑬ bola de acero	Non plug-in

Nota 1) conexiones A, B: 1/8, 1/4.

- SV
- SY
- SYJ
- SX
- VK
- VZ
- VF
- VFR
- VP7
- VQC
- SQ
- VQ
- VQ4
- VQ5
- VQZ
- VQD
- VFS
- VS
- VS7
- VQ7

Placa base unitaria modelo compacto ligero/N_l/min: 600

Placa base unitaria

Modelo	L (mm)	Peso (kg)	N _l /min Área efectiva ⁽¹⁾
Compacto	25.5	0.13	10.8 (589)
Estándar	31	0.2	15 (815)

Nota 1) Monoestable de 2 posiciones 1/4

600 N_l/min

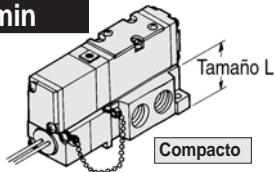

815N_l/min

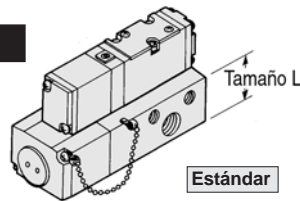

Placa base unitaria Compacto: Plug-in/Grommet (conector con cables)

VFS2□00-□F-P01, P02 Ref. conjunto placa base unitaria: VFS2000-CP-⁰¹/₀₂ (01: 1/8, 02: 1/4)

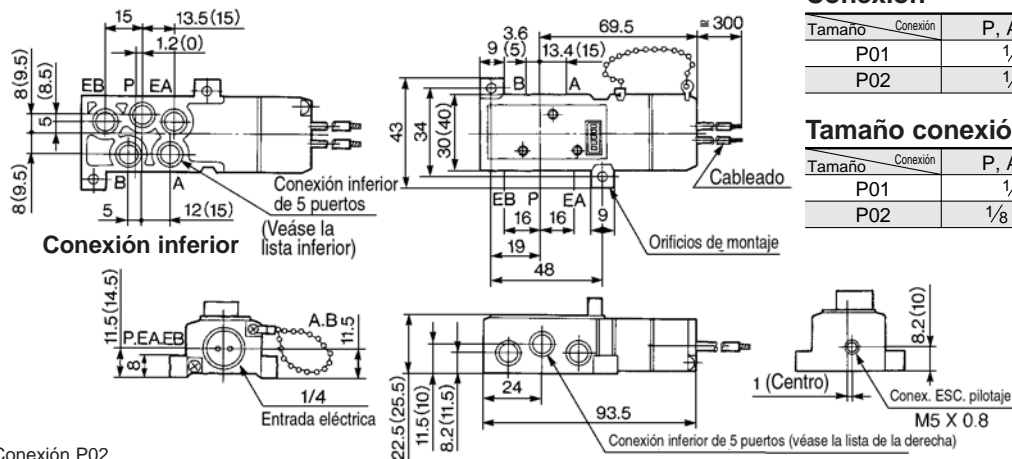

Conexión

Tamaño	Conexión	P, A, B	EA, EB
P01		1/8	1/8
P02		1/4	1/8

Tamaño conexión inferior

Tamaño	Conexión	P, A, B	EA, EB
P01		1/8	M5
P02		1/8, 1/4	1/8

() : Conexión P02

Placa base unitaria Compacto: Non Plug-in

VFS2□10-□□-S01, S02 Ref. conjunto placa base unitaria: VFS2000-CS-⁰¹/₀₂ (01: 1/8, 02: 1/4)

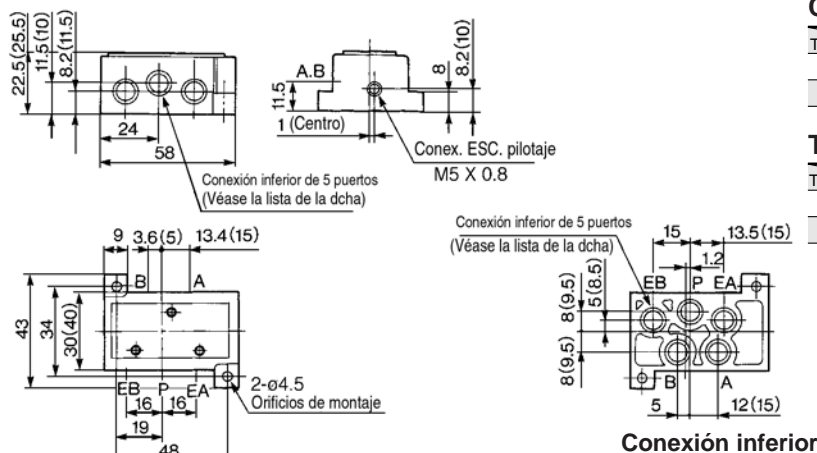

Conexión

Tamaño	Conexión	P, A, B	EA, EB
S01		1/8	1/8
S02		1/4	1/8

Tamaño conexión inferior

Tamaño	Conexión	P, A, B	EA, EB
S01		1/8	M5
S02		1/8, 1/4	1/8

() : conexión S02

Precaución Atención con la localización de conexión de la placa base unitaria.

VFS2□□0-□□-P01, 02-⁰¹/_{S01, 02} Compacto

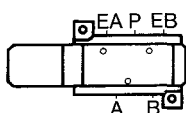

VFS2□□0-□□-⁰¹/₀₂ Estándar

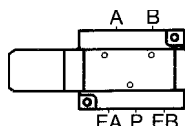

Cableado

Compacto: plug-in/grommet (conector con cables)

*Se incluye el conector en el bloque y los cables están conectados en el lado de la válvula como se muestra en la siguiente lista. Conecte con el correspondiente lado de alimentación.

Sol.	Lado A	Lado B
Color del cableado	Rojo	Negro Marrón Blanco

•Sin polaridad.

Electroválvulas de 5 vías/metal-metal

Plug-in/Non Plug-in

Serie VFS3000

Compacto a pesar de la gran capacidad de caudal 3/8: Nl/min 1963

Bajo consumo de potencia/1.8W DC

Fácil mantenimiento

2 modelos de placa base unitaria: plug-in y non plug-in.

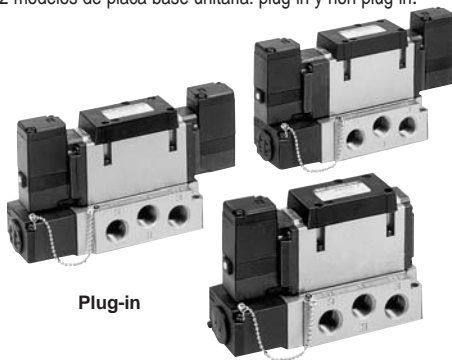

Modelo

Configuración	Modelo		Conexión	Área efectiva (mm ²) (Nl/min)	Ciclo máx. de trabajo (CPM) ⁽¹⁾	Tiempo de respuesta (ms) ⁽²⁾	Peso (kg) ⁽³⁾	
	Plug-in	Non plug-in						
2 posiciones	Monoestable	VFS3100	VFS3110	1/4	32.4 (1767)	1200	20 o menor	0.31
				3/8	36.0 (1963)			
	Biestable	VFS3200	VFS3210	1/4	32.4 (1767)	1500	15 o menor	0.41
				3/8	36.0 (1963)			
3 posiciones	Centro cerrado	VFS3300	VFS3310	1/4	32.4 (1767)	600	40 o menor	0.43
				3/8	36.0 (1963)			
	Centro a escape	VFS3400	VFS3410	1/4	32.4 (1767)	600	40 o menor	0.43
				3/8	36.0 (1963)			
	Centro a presión	VFS3500	VFS3510	1/4	32.4 (1767)	600	40 o menor	0.43
				3/8	36.0 (1963)			
Antirretorno doble	VFS3600	VFS3610	1/4	19.8 (1080)	600	50 o menor	0.91	
			3/8	21.6 (1178)				

Nota 1) Según JIS B8375 (una vez cada 30 días) para la frecuencia mínima de funcionamiento.
 Nota 2) Según JIS B8375-1981 (La válvula a presión de alimentación de 0.5MPa).
 Nota 3) Las figuras en la lista superior no contienen placa base unitaria. En el caso de una placa base con plug-in y sin plug-in añadida 0.30 kgf y 0.27 kgf respectivamente.

Características estándar

Válvula	Fluido	Aire y gas inerte	
	Presión máxima de trabajo	1.0MPa	
	Presión mínima de trabajo	0.1MPa	
	Presión de prueba	1.5MPa	
	Temperatura ambiente y de fluido	-10 a +60°C ⁽¹⁾	
	Lubricación	Not required ⁽²⁾	
	Acciona. manual válvula de pilotaje	Pulsador sin enclavamiento (rasante)	
	Resistencia impactos/vibraciones	150/50m/s ² ⁽³⁾	
	Protección	Tipo E: a prueba de polvo (nivel 0), tipo F: a prueba de goteo (nivel 2), tipo D: a prueba de salpicaduras (nivel 4) ⁽⁴⁾	
	Tensión nominal	100V, 200V AC 50/60Hz, 24V DC	
Tensión admisible	Tensión nominal de -15 a +10%		
Aislamiento de bobina	Clase B o equivalente (130°C) ⁽⁵⁾		
Solenoides	Corriente aparente (Consumo corriente) AC	Conex.	5.6VA/50Hz, 5.0VA/60Hz
		Mant.	3.4VA (2.1W)/50Hz, 2.3VA (1.5W)/60Hz
	Consumo de corriente DC	1.8W	
Entrada eléctrica	Plug-in	Con caja de conexiones	
	Non plug-in	Conector DIN	

Nota 1) Utilice aire caliente a bajas temperaturas.
 Nota 2) Utilice el aceite de turbina n°1 (ISO VG32), en caso de lubricación.
 Nota 3) Resistencia a impactos: supera prueba en direcciones paralela y normal al eje. La prueba fue llevada a cabo en dirección al eje y en ángulo recto a la válvula principal y al cuerpo, tanto en estado activado como desactivado. (Valor inicial).
 Resist. a vibraciones: supera prueba de barrido de frecuencias entre 8.3 y 2000Hz, 1 barrido. La comprobación fue realizada en dirección al eje y en ángulo recto a la válvula principal y al cuerpo tanto en estado activado como desactivado. (Valor inicial).
 Nota 4) Según JIS C0920. Nota 5) Según JIS C4003.

Características opcionales

Accionamiento manual	Pilotaje	Modelo pilotaje externo ⁽¹⁾
	Válvula principal	Accionamiento manual directo
Válvula de pilotaje	Pulsador sin enclavamiento (extendido), Modelo con enclavamiento (ranurado), Modelo con enclavamiento (Palanca)	
Tensión	110V a 120V, 220V, 240V AC (50/60Hz)	
Conexión	12V, 100V DC	
Opción	Conexión inferior	
	Con LED indicador y supresor de picos de tensión	

Nota 1) Presión de trabajo: 0 a 1.0MPa Presión de pilotaje: 0.1 a 1.0MPa

Símbolo

2 posiciones	3 posiciones
Monoestable	Centro cerrado
Biestable	Centro a escape
	Centro a presión
	Antirretorno

VFS3000

Forma de pedido

Código de la zona de origen

Código	zona
-	Japón, Asia Australia
E	Europa
N	Norteamérica

Cuerpo

O: Placa base unitaria plug-in

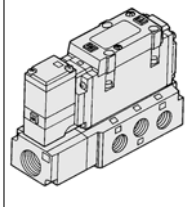

Entrada eléctrica

F: Caja de conexiones Plug-in con terminal

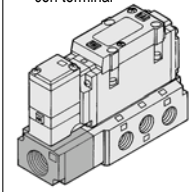

Conexión

-	Lateral
B*	Inferior

*Opción

Conexión

-	Sin placa base unitaria
02	1/4
03	3/8

*Montaje inferior: Únicamente 1/4 .

Rosca

-	Rc (PT)
N	NPT
T	NPTF
F	G (PF)



Plug-in

VFS3 1 0 0 1 F 02 Q

Non plug-in

VFS3 2 1 1 2 D 02 Q

Configuración

1	Monoestable de 2 posiciones 	5	Centro a presión de 3 posiciones
2	Biestable de 2 posiciones 	6	Antirretorno de 3 posiciones
3	Centro a escape de 3 posiciones 		
4	Centro a escape de 3 posiciones 		

*Se puede utilizar el pilotaje externo cuando se utiliza presión inversa.

Cuerpo

1: Placa base unitaria non plug-in

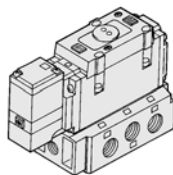

Opciones cuerpo

0	Estándar
1*	Accionamiento manual directo

*Opción



Clase protección clase I (Marca: ⊕)

Opción

-	Ninguno
Z	Con LED indicador y supresor de picos de tensión

Entrada eléctrica

D: Conector DIN
Z: Sin conector

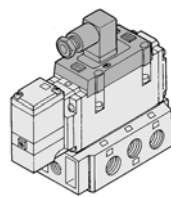

Y: Conector DIN (DIN 43650)
YO: Sin conector DIN

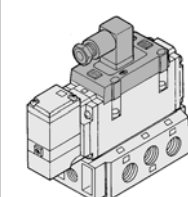

Tensión

1	100V AC (50/60Hz)
2	200V AC (50/60Hz)
3	110V a 120V AC (50/60Hz)
4	220V AC (50/60Hz)
5	24V DC
6	12V DC
7	240V AC (50/60Hz)
9	Otros (250V o menos)



Consulte con SMC en el caso de tensiones diferentes (9)

Pilotaje

-	Interno
R*	Externo

*Opción

Accionamiento manual de la válvula de pilotaje

-: Pulsador sin enclavamiento (rasante)

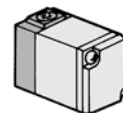

A*: Pulsador sin enclavamiento (extendido)

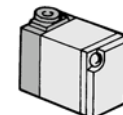

B*: Modelo con enclavamiento (ranurado)

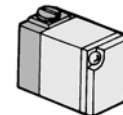

C*: Modelo con enclavamiento (palanca)

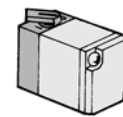

*Opción

Forma de pedido de la válvula de pilotaje

SF4 - 1 F 30-Q

Tensión

1	100V AC (50/60Hz)
2	200V AC (50/60Hz)
3	110V a 120V AC (50/60Hz)
4	220V AC (50/60Hz)
5	24V DC
6	12V DC
7	240V AC (50/60Hz)
9	Otros (250V o menos)

Accionamiento manual

Símbolos	Clasificación
-	Pulsador sin enclavamiento (rasante)
A*	Pulsador sin enclavamiento (extendido)
B*	Modelo con enclavamiento (ranurado)
C*	Modelo con enclavamiento (palanca)

*Opción



Consulte con SMC en el caso de tensiones diferentes (9)



*Véase en la pág. 1.17-5 información sobre la transformación de la tensión.

Máxima velocidad del cilindro

Diagrama del sistema

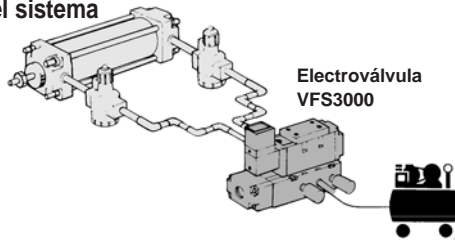

Sistema de tuberías de caucho

Condiciones: presión de alimentación 0.5MPa, factor de carga 50%

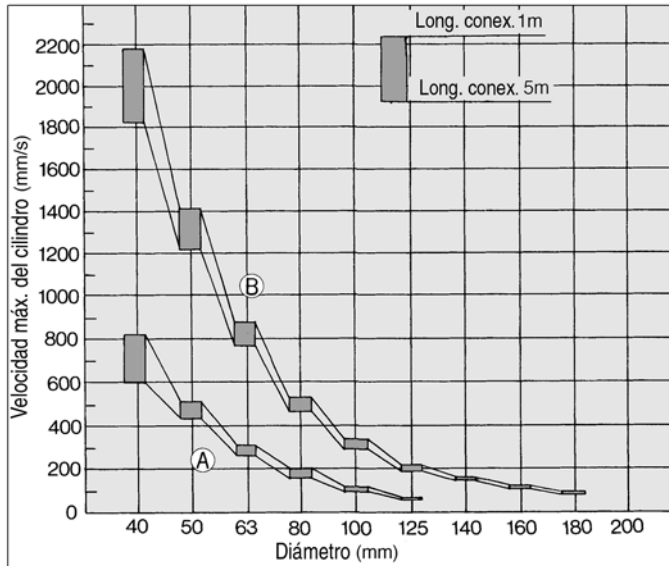

Sistema	Electroválvula	Regulador de velocidad	Silenciador	Racor (Diám. int. de la tubería, racor, conexión X)
A	VFS3000-02 1/4 (S=32.4mm ²)	AS4000-02 (S=24mm ²)	AN200-02 (S=35mm ²)	ø6.3 X ø4.8 X 1/4
B	VFS3000-03 3/8 (S=36mm ²)	AS420-03 (S=73mm ²)	AN300-03 (S=60mm ²)	ø9.5 X ø8 X 3/8

Sistema de tubería S.G.P.

Condiciones: presión alimentación 0.5MPa, factor carga 50%

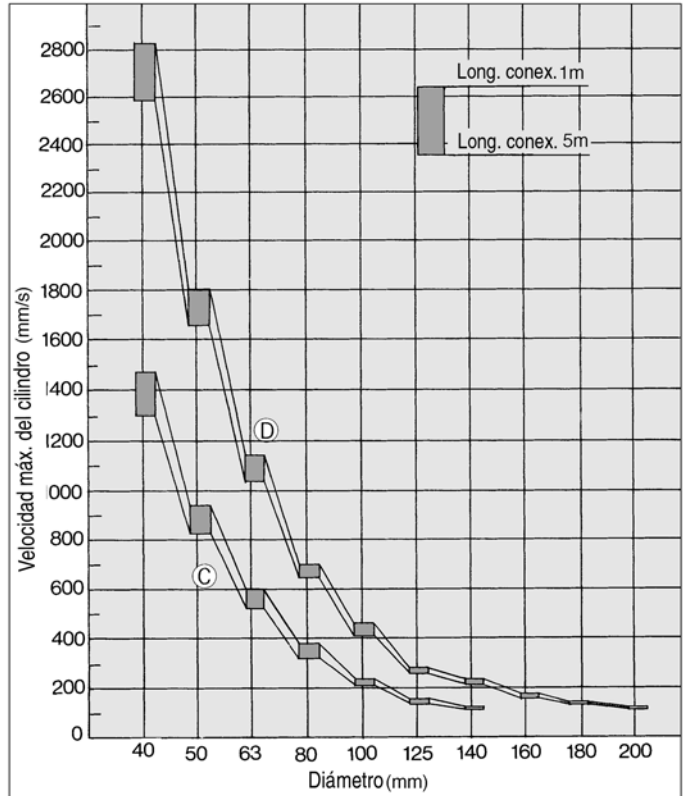

Sistema	Electroválvula	Regulador de velocidad	Silenciador	Racor
C	VFS3000-02 1/4 (S=32.4mm ²)	AS4000-02 (S=24mm ²)	AN200-02 (S=35mm ²)	En codo 90° 5 uns.
D	VFS3000-03 3/8 (S=36mm ²)	AS420-03 (S=73mm ²)	AN300-03 (S=60mm ²)	En codo 90° 5 uns.

Placa antirretorno doble/Especificación

Posición media del cilindro durante largos períodos de tiempo.

El uso concurrente de la placa antirretorno doble con válvula antirretorno doble incorporado puede parar el cilindro o pararlo en la posición intermedia y mantenerla sin verse afectada por las fugas de las juntas de la corredera.

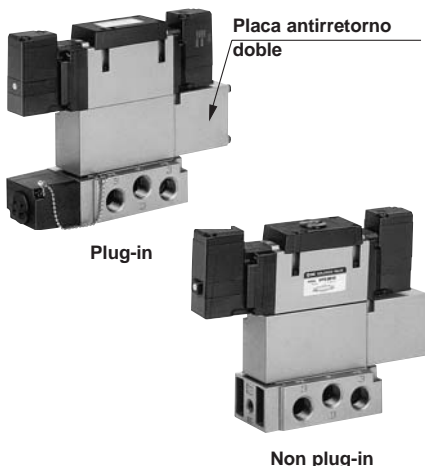

Especificaciones

Separador antirretorno doble	Plug-in	Non plug-in
	VVFS3000-22A-1	VVFS3000-22A-2
Electroválvula aplicable	VFS3400-□F	VFS3410-□D VFS3410-□E
Fugas* (cm ³ /min)	Un lado del solenoide activado.	P EA 230 o menor
		P EB 230 o menor
	Ambos lados están activados	P EA 230 o menor
		A EA 0
	B EB 0	

*Presión de alimentación: 0.5MPa

⚠ Precaución

•En el caso de una válvula antirretorno de 3 posiciones (VFS36□0), compruebe la existencia de fugas en los conductos y racores situados entre la válvula y el cilindro por medio de soluciones de lavado y asegúrese de que no existan fugas. Compruebe también la existencia de fugas en la junta del cilindro y del émbolo.

En el caso de existencia de fugas, el cilindro podría algunas veces, cuando la válvula se encuentra desactivada, moverse sin parar en la posición intermedia.

•Tenga en cuenta que si se limita en exceso el lado de escape, la precisión de la parada intermedia disminuirá y se producirán para intermedias inadecuadas.

Funcionamiento de la válvula antirretorno

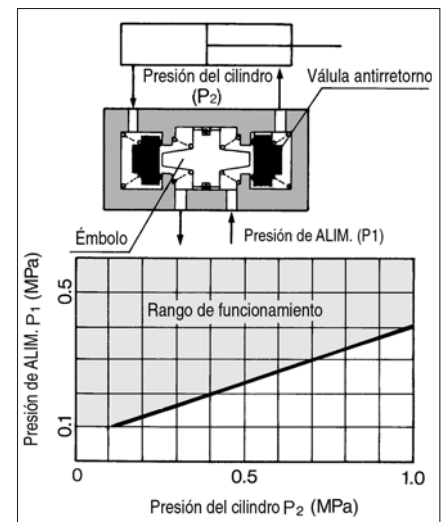

•La combinación de VFS31 0/0, VFS32 0/0 y una placa antirretorno doble puede utilizarse como prevención de caídas en final de carrera sin embargo, no puede mantener la posición intermedia del cilindro.

SV

SY

SYJ

SX

VK

VZ

VF

VFR

VP7

VQC

SQ

VQ

VQ4

VQ5

VQZ

VQD

VFS

VS

VS7

VQ7

VFS3000

Construcción

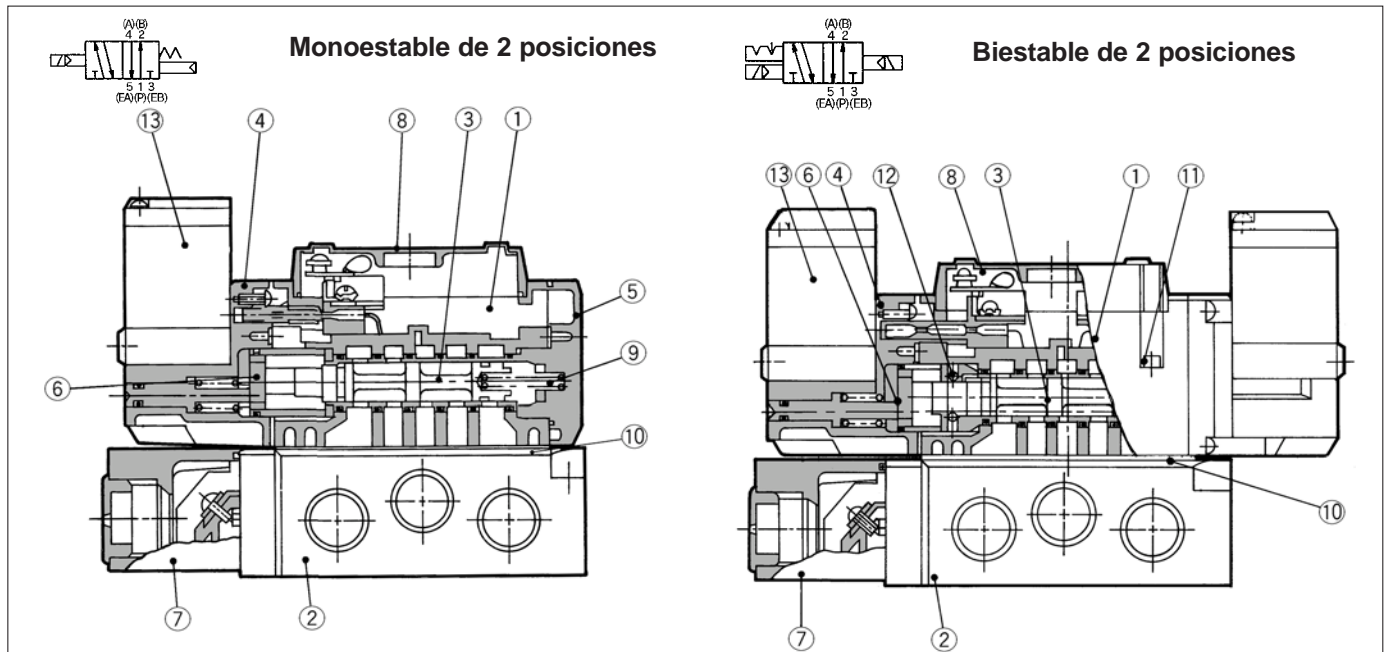

Centro cerrado de 3 posiciones/centro a escape/centro a presión

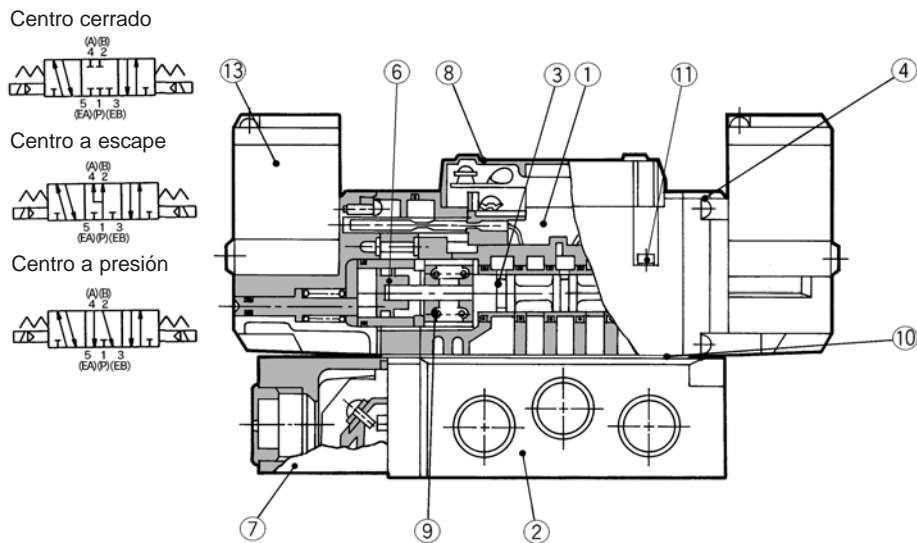

Componentes

Nº	Designación	Material	Observaciones
①	Cuerpo	Aleación de aluminio	Platino
②	Placa base unitaria	Aleación de aluminio	Platino
③	Corredera/manguito	Acero inoxidable	—
④	Placa de adaptación	Resina	Negro
⑤	Placa final	Resina	Negro
⑥	Émbolo	Resina	—
⑦	Cubierta de la junta	Resina	—
⑧	Cubierta	Resina	—

Placa base unitaria

Plug-in	VFS3000-P- ⁰² / ₀₃
Non plug-in	VFS3000-S- ⁰² / ₀₃



*Sin tornillo de montaje y junta.

Recambios

Nº	Designación	Material	Ref.		
			VFS31□□	VFS32□□	VFS33□□, 34□□, 35□□
⑨	Muelle de retorno	Acero inoxidable	VFS3000-17-1	—	VFS3000-17-2
⑩	Junta de estanqueidad	NBR	VFS3000-20	VFS3000-20	VFS3000-20
⑪	Tornillo Allen	Acero	M3 X 32	M3 X 32	M3 X 32
⑫	Conjunto de retención	—	—	VFS3000-9A	—
⑬	Válvula de pilotaje	—	Véase la "Forma de pedido del conjunto completo del piloto" en la pág. 1.17-54.		

Plug-in Monoestable 2 posiciones, centro cerrado 3 posiciones/centro a escape/centro a presión/antirretorno

Monoestable de 2 posiciones: VFS3100-□F

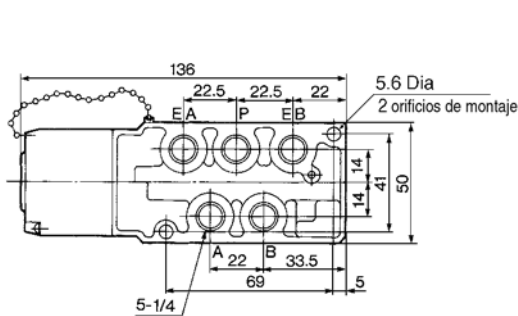

Conexión inferior

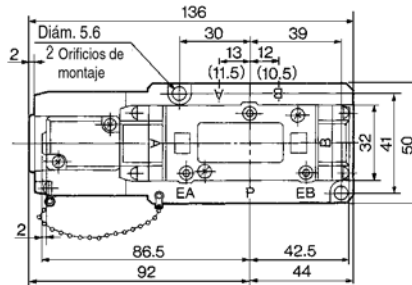
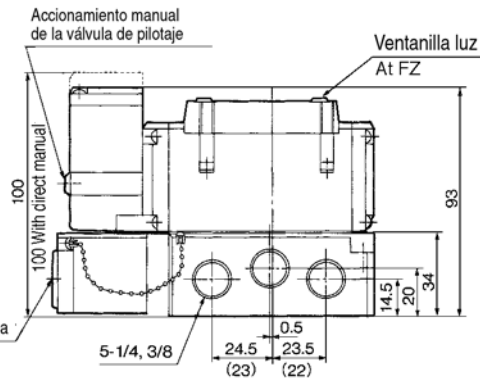
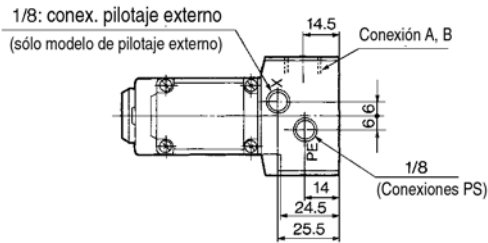

Biestable 2 posiciones: VFS3200-□F Centro cerrado 3 posiciones: VFS3300-□F Centro a escape 3 posiciones: VFS3400-□F Centro a presión 3 posiciones: VFS3500-□F

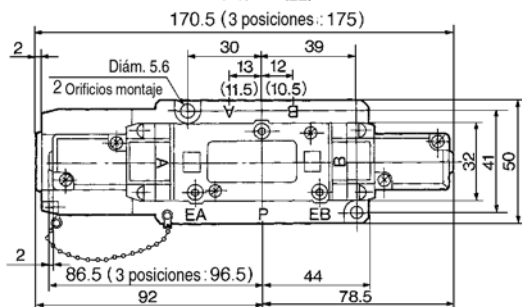
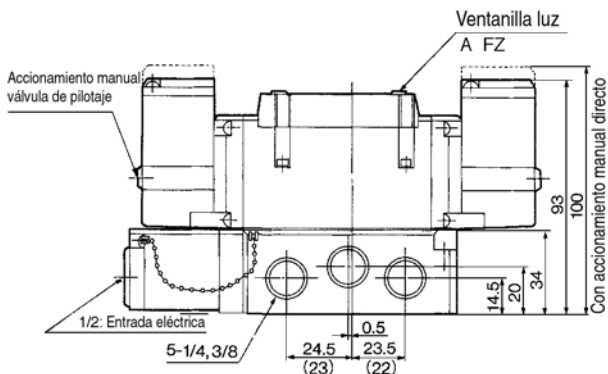

Antirretorno doble 3 posiciones: VFS3600-□F

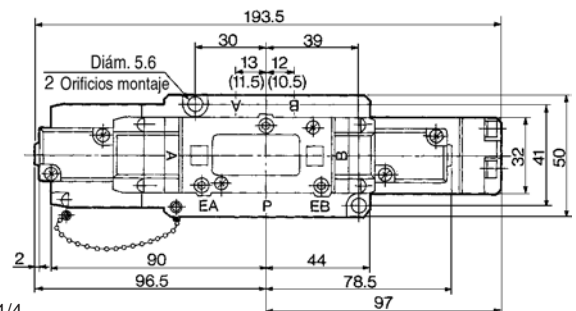
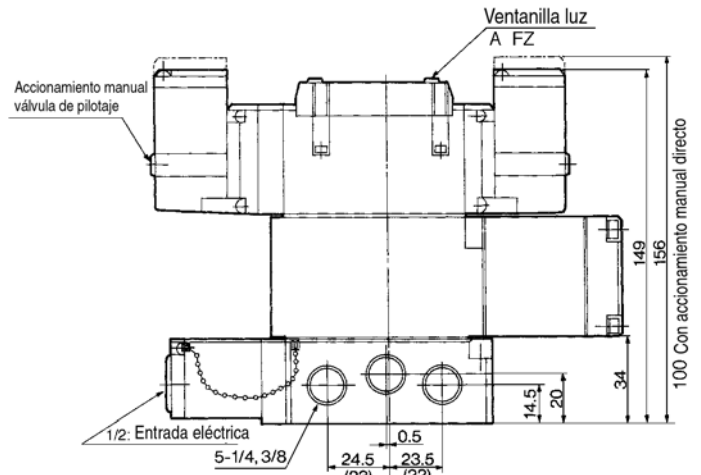

- SV
- SY
- SYJ
- SX
- VK
- VZ
- VF
- VFR
- VP7
- VQC
- SQ
- VQ
- VQ4
- VQ5
- VQZ
- VQD
- VFS**
- VS
- VS7
- VQ7

VFS3000

Non Plug-in Monoestable/biennale 2 posiciones, centro cerrado 3 posiciones/centro a escape/centro a presión/antirretorno doble

Monoestable de 2 posiciones: VFS3110-□E, VFS3110-□D

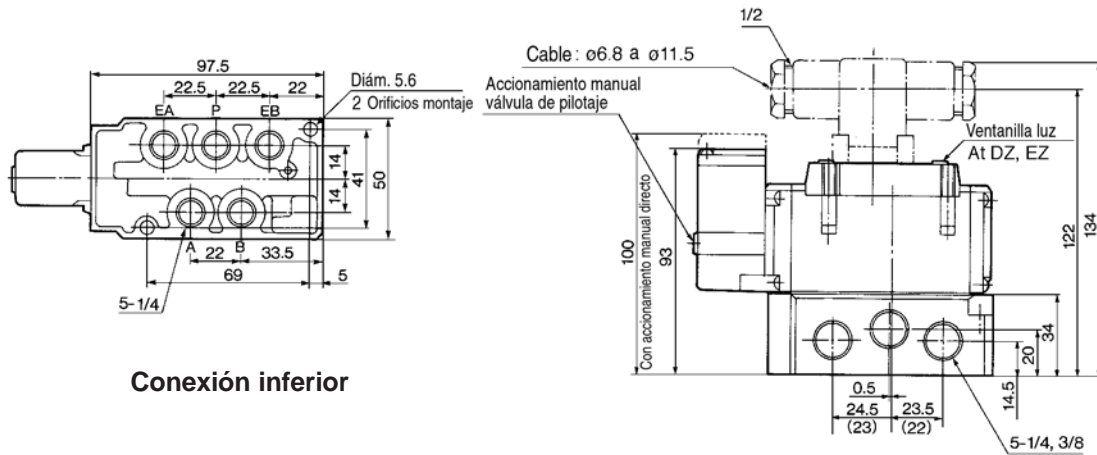

Conexión inferior

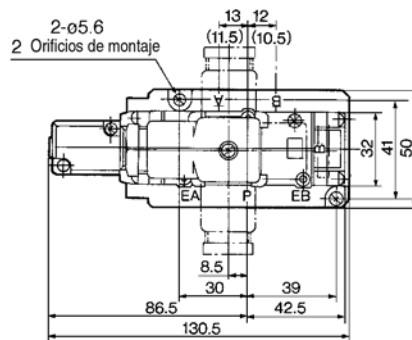
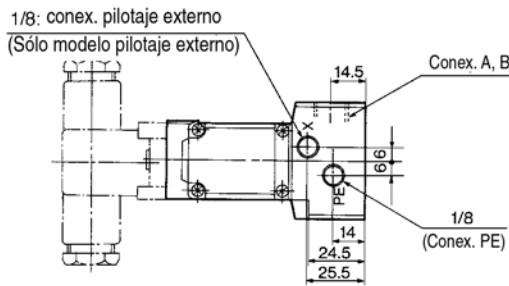

Biennale de 2 posiciones: VFS3210-□E, VFS3210-□D
Centro cerrado de 3 posiciones: VFS3310-□E, VFS3310-□D
Centro a escape de 3 posiciones: VFS3410-□E, VFS3410-□D
Centro a presión de 3 posiciones: VFS3510-□E, VFS3510-□D

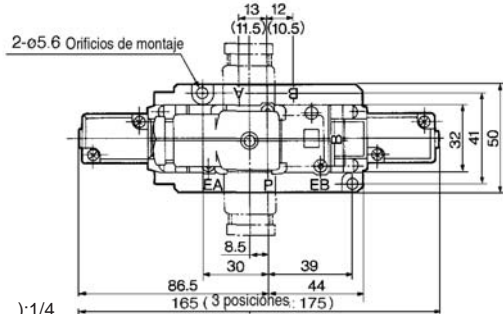
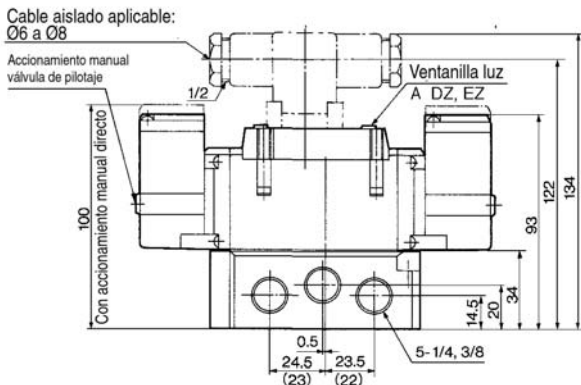

Antirretorno doble 3 posiciones: VFS3610-□E, VFS3610-□D

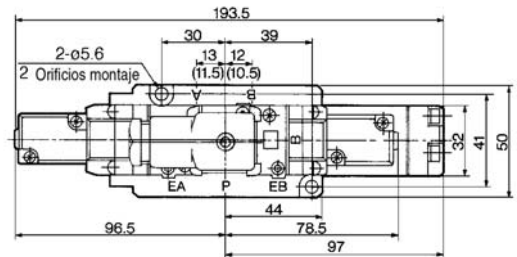
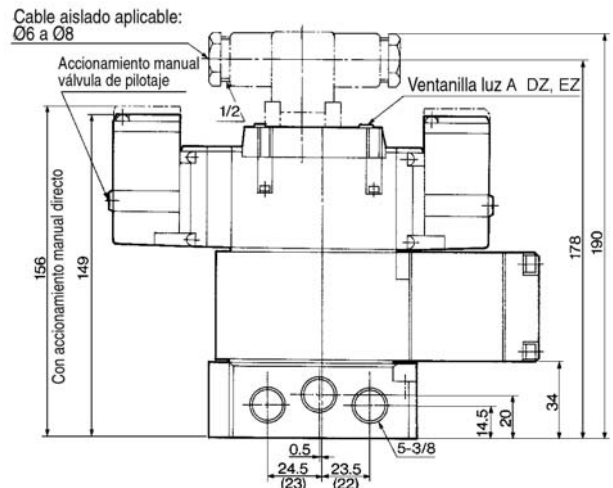

Serie VFS3000

Bloque

Plug-in: con terminal de bornas

• Los cables de la electroválvula están conectados con los terminales en la superficie superior del terminal de bornas de este modo el correspondiente cableado de la alimentación se puede instalar en la parte inferior de la terminal de bornas.

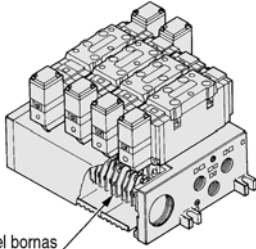

Terminal del bornas

VV5FS3 - 01T - 06 1 - 02 - Q

Serie VFS3000 Bloque
Plug-in con terminal de bornas

Código de la zona de origen

Código	zona
-	Japón, Asia Australia
E	Europa
N	Norteamérica

Estaciones

02	2 estaciones
:	:
10	10 estaciones

Conexión

Simbolos	P, EA, EB	A, B
02	1/2	1/4
03		3/8
M		Mix

Rosca

	Rc (PT)
N	NPT
T	NPTF
F	G (PF)

Símbolos

Simbolos	Especificaciones de la conexión	Conexión (A, B)
1	Común	Lateral
2	Común	Inferior* Opción

Plug-in: con multiconector

(Especificaciones de cableado: véase en la pág.1.17-8).

• Conexión master de alimentación y electroválvulas.

• El cableado instantáneo hace posible la instalación.

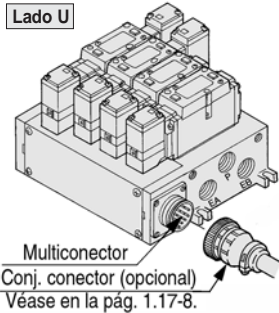

Multiconector
Conj. conector (opcional)
Véase en la pág. 1.17-8.

VV5FS3 - 01C D - 05 2 - 02 - Q

Serie VFS3000 Bloque
Plug-in con multiconector

Código de la zona de origen

Código	zona
-	Japón, Asia Australia
E	Europa
N	Norteamérica

Dirección de montaje del conector

D	Montaje del lado D
U	Montaje del lado U

Estaciones

02	2 estaciones
:	:
08*	8 estaciones

*Máx.: 8 estaciones

Conexión

Simbolos	P, EA, EB	A, B
02	1/2	1/4
03		3/8
M		Mix

Rosca

	Rc (PT)
N	NPT
T	NPTF
F	G (PF)

Símbolos

Simbolos	Especificaciones de la conexión	Conexión (A, B)
1	Común	Lateral
2	Común	Inferior* Opción

Plug-in: con multiconector sub-D

(Especificaciones de cableado: véase en la pág.1.17-8).

• Gran rango de intercambiabilidad

(Conector DIN MIL Spec terminal de 25 uns incluido).

• Fácil instalación gracias al cableado instantáneo.

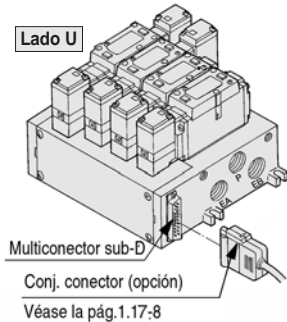

Multiconector sub-D
Conj. conector (opción)
Véase la pág.1.17-8

VV5FS3 - 01F D - 06 1 - 02 - Q

Serie VFS3000 Bloque
Plug-in con multiconector sub-D

Código de la zona de origen

Código	zona
-	Japón, Asia Australia
E	Europa
N	Norteamérica

Dirección de montaje del conector

D	Montaje del lado D
U	Montaje del lado U

Estaciones

02	2 estaciones
:	:
08*	8 estaciones

*Máx.: 8 estaciones

Conexión

Simbolos	P, EA, EB	A, B
02	1/2	1/4
03		3/8
M		Mix

Rosca

	Rc (PT)
N	NPT
T	NPTF
F	G (PF)

Símbolos

Simbolos	Especificaciones de la conexión	Conexión (A, B)
1	Común	Lateral
2	Común	Inferior* Opción

Non Plug-in: conector DIN

• Cableado para cada válvula

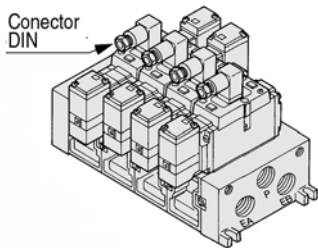

Conector DIN

VV5FS3 - 10 - 05 2 - 02 - Q

Serie VFS3000 Bloque
Non Plug-in

Código de la zona de origen

Código	zona
-	Japón, Asia Australia
E	Europa
N	Norteamérica

Estaciones

02	2 estaciones
:	:
10	10 estaciones

Conexión

Simbolos	P, EA, EB	A, B
02	1/2	1/4
03		3/8
M		Mix

Rosca

	Rc (PT)
N	NPT
T	NPTF
F	G (PF)

Símbolos

Simbolos	Especificaciones de la conexión	Conexión (A, B)
1	Común	Lateral
2	Común	Inferior* Opción

VFS3000

Especificaciones del bloque

Modelo de base	Cableado	Conexión		Nº de estaciones	Electroválvula aplicable	
		Conexión A, B	P, EA, EB A, B			
Plug-in VV5FS3-01 □	•Con terminal de bornas •Con multiconector •Con multiconector sub-D	Lateral, Inferior	1/2 ⁽¹⁾	1/4, 3/8	2 a 10 ⁽²⁾	VFS3□00-□F
Non plug-in VV5FS3-10	•Conector DIN •Terminal grommet					VFS3□10-□D

Nota 1) Silenciador apropiado para la conexión EA, EB: "AN403-04" (Diám. ext.ø27).
Nota 2) Con multiconector o con multiconector sub-D: 8 estaciones máx.

Estaciones del bloque y área efectiva (mm²) (Nl/min)

Conexión/nº de estaciones	Estación primera	Quinta estación	Décima estación
P→A o B	34.2 (1865)	32.4 (1767)	32.4 (1767)
A→EA, B→EB	39.6 (2159)	37.8 (2061)	37.8 (2061)

* Conexión: 3/8

Bloque/Conjunto de componentes opcionales

Placa de alimentación individual

Con una placa situada en el bloque es posible formar una conexión de alimentación para cada válvula.

Cuerpo	Plug-in	Non plug-in
Ref.	VVFS3000-P-03-1	VVFS3000-P-03-2

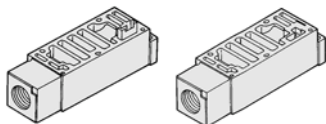

Placa de escape individual

Se instala una placa entre las estaciones cuando se suministran presiones diferentes al bloque.

Cuerpo	Plug-in	Non plug-in
Ref.	VVFS3000-R-03-1	VVFS3000-R-03-2

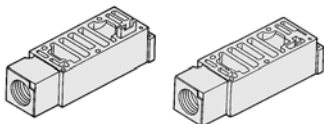

Disco de bloqueo de alimentación *

Se instala una placa entre las estaciones cuando se suministran presiones diferentes al bloque.

Cuerpo	Plug-in	Non plug-in
Ref.	AXT636-1A	

Disco de bloqueo de escape *

Se instala una placa de escape entre las estaciones para separar el escape de la válvula cuando el escape de la válvula afecta a las otras estaciones en el circuito o cuando se utiliza la presión inversa para la válvula del bloque estándar.

Cuerpo	Plug-in	Non plug-in
Ref.	AXT636-1A	



Control de velocidad de interface

Se coloca un tornillo de regulación en el bloque para controlar la velocidad del cilindro regulando el escape.

Cuerpo	Plug-in	Non plug-in
Ref.	VVFS3000-20A-1	VVFS3000-20A-2

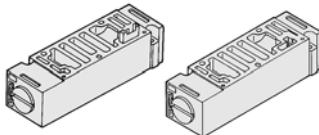

Placa antirretorno doble

El uso concurrente de la placa antirretorno doble con una válvula antirretorno doble puede parar al cilindro en una posición media por un largo período de tiempo sin verse afectado por fugas de aire en las juntas de la corredera.

Cuerpo	Plug-in	Non plug-in
Ref.	VVFS3000-22A-1	VVFS3000-22A-2

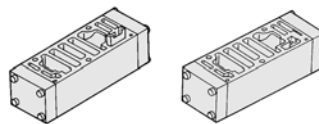

Regulador de interface

El regulador de interface instalado en el bloque puede regular la presión de cada válvula. Véase en la pág.1.17-6 las características del caudal.

Cuerpo	Plug-in	Non plug-in
Regulación P	ARBF3050-00-P-1	ARBF3050-00-P-2
Regulación A	ARBF3050-00-A-1	ARBF3050-00-A-2
Regulación B	ARBF3050-00-B-1	ARBF3050-00-B-2

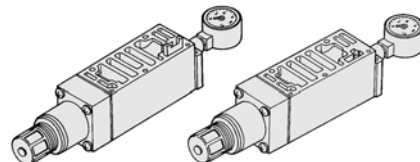

Placa ciega

Instalación de la placa ciega para realizar el mantenimiento o instalación de estaciones adicionales para el bloque.

Cuerpo	Plug-in	Non plug-in
Ref.	VVFS3000-10A	

Forma de pedido del bloque

Indique el modelo de placa base, la correspondiente válvula y las partes opcionales.

<<Ejemplo>>

•Plug-in con terminal de bornas — 6 estaciones (Base del bloque) VV5FS3-01T-061-021 (Monest. 2 posiciones) VFS3100-5FZ.....3 (Biest. 2 posiciones) VFS3200-5FZ.....2 (Placa ciega) VVFS3000-R-03-21

<<Example>>

•Non Plug-in con terminal de bornas — 6 estaciones (Base del bloque) VV5FS3-10-061-031 (Monest. 2 posiciones) VFS3110-5D.....5 (Centro a escape 3 posiciones) VFS3410-5D...1 (Placa escape individual) VVFS300-R-03-2.....1

Opciones del bloque

Con desoleador

Plug-in/Non plug-in

•Amortiguación de inferencias del escape: 35dB o mayor.
•Colección de niebla de aceite: nominal de colección del 99.9% o mayor.
•Reducción en el trabajo de conexión.

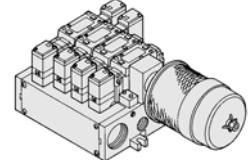

Para más información, véase la pág. 1.17-63.

Con unidad de control

Plug-in/Non plug-in

•Filtro, válvula de regulación, presostato y válvula de descarga combinados para formar una unidad.
•Trabajo de conexión eliminado.

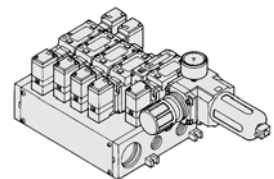

Para más información, véase la pág. 1.17-65.

Con unidad interface serial

Plug-in

•Se reduce considerablemente el proceso de cableado de la electroválvula.
•Posibilidad de instalación dispersa.
Electroválvula del bloque: 8 estaciones máx., 32 posiciones (512 solenoides).
•Fácil mantenimiento e inspección.

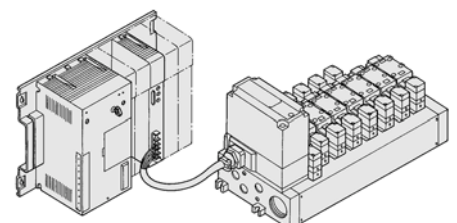

Bloque Plug-in/Non Plug-in

Plug-in (con terminal de bornas): VV5FS3-01T- Estación 1- Conexión

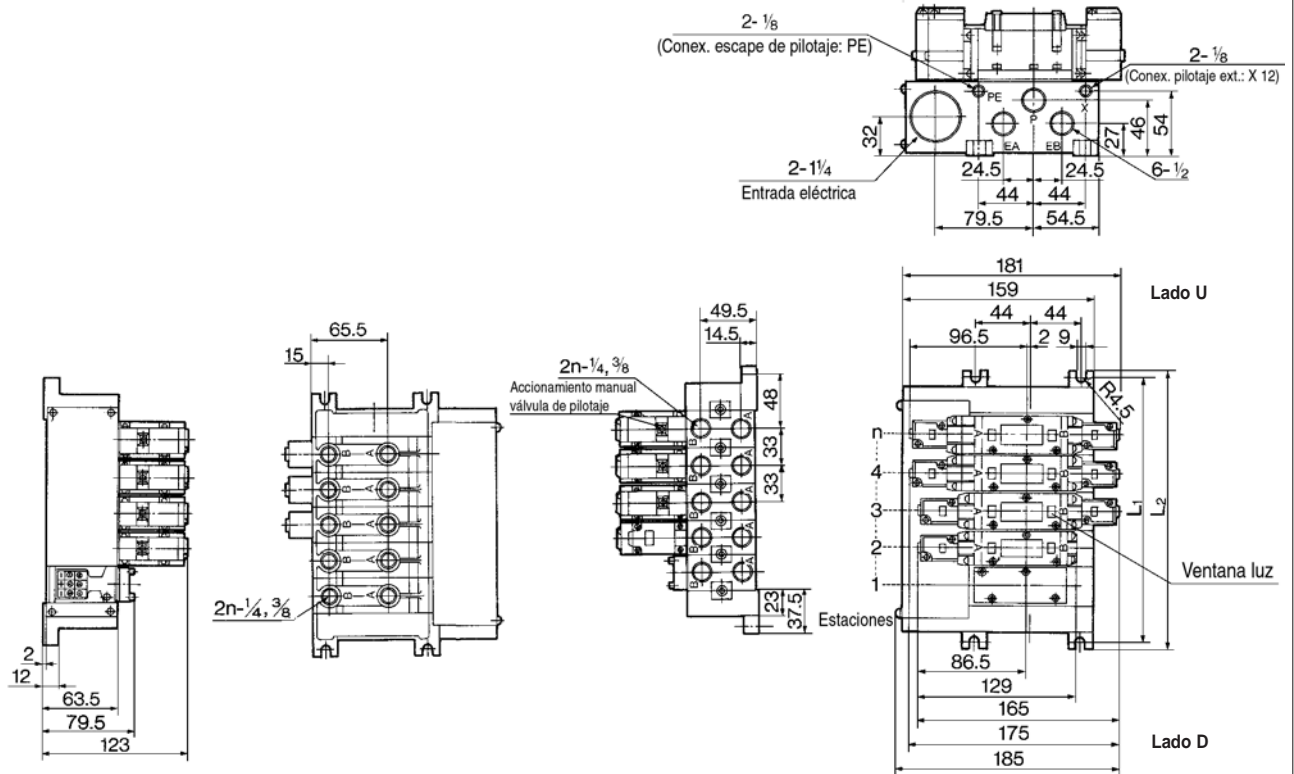

Fórmula general del peso $M=0.405n+0.665$ (kg) n: estación

Non plug-in: VV5FS3-10- Estación 1- Conexión

Nota: ahora se dispone de esta serie de válvulas sólo con conector DIN.

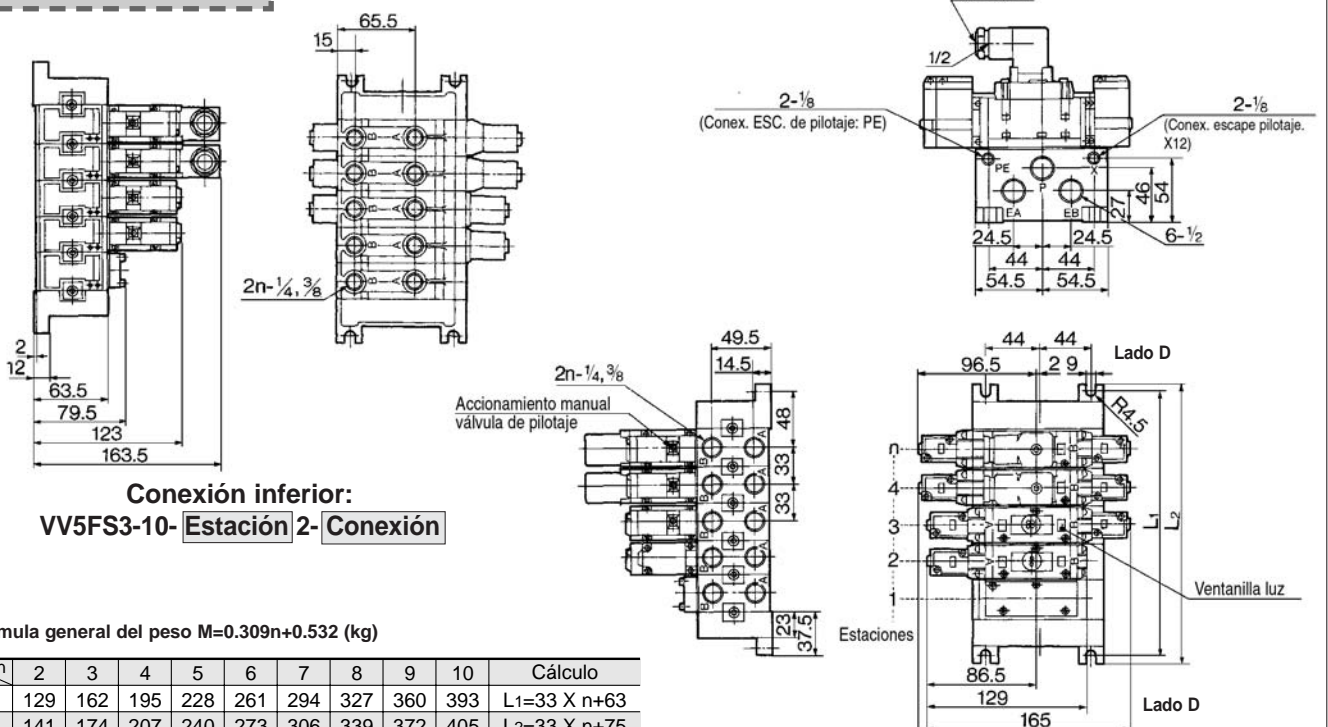

Conexión inferior: VV5FS3-10- Estación 2- Conexión

Fórmula general del peso $M=0.309n+0.532$ (kg)

L	n	2	3	4	5	6	7	8	9	10	Cálculo
L1		129	162	195	228	261	294	327	360	393	$L1=33 \times n+63$
L2		141	174	207	240	273	306	339	372	405	$L2=33 \times n+75$

SV

SY

SYJ

SX

VK

VZ

VF

VFR

VP7

VQC

SQ

VQ

VQ4

VQ5

VQZ

VQD

VFS

VS

VS7

VQ7

VFS3000

Bloque Plug-in con multiconector/Con multiconector sub-D

Plug-in con multi-connector: VV5FS3-01CD- Estación 1- Conexión, VV5FS3-01CU- Estación 1- Conexión

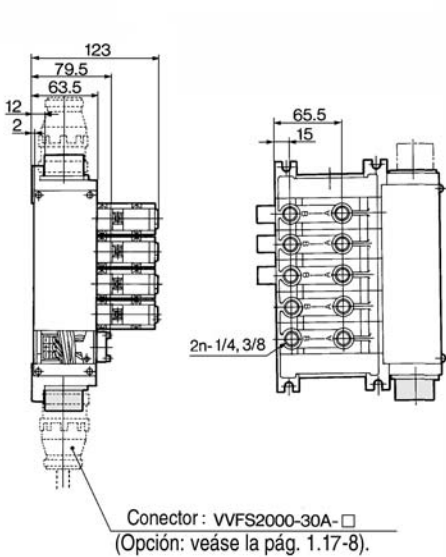

Conexión inferior:
VV5FS3-01^{CD}_{CU} - Estación 2- Conexión

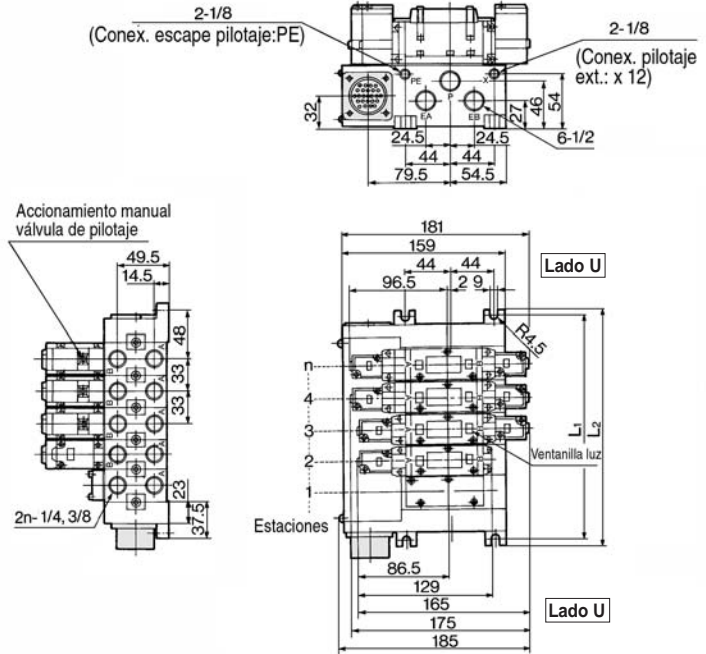

Fórmula general de peso/Bloque $M=0.41n+0.753$ (kg) n: estación



Plug-in con multiconector sub-D: VV5FS3-01FD- Estación 1- Conexión, VV5FS3-01FU- Estación 1- Conexión

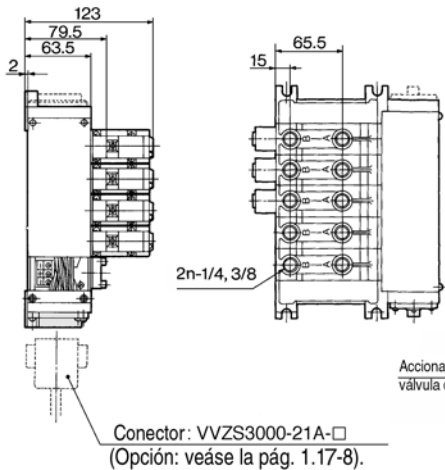

Conexión inferior:
VV5FS3-01^{FD}_{FU} - Estación 2- Conexión

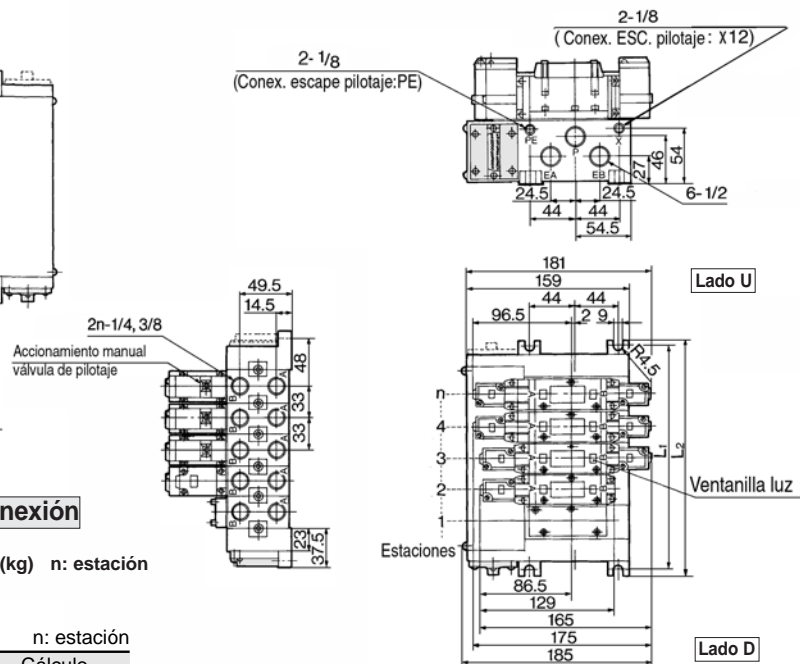

Fórmula general de peso/Bloque $M=0.41n+0.677$ (kg) n: estación



L	n: estación								Cálculo
	2	3	4	5	6	7	8		
L1	129	162	195	228	261	294	327		$L1=33 \times n+63$
L2	141	174	207	240	273	306	339		$L2=33 \times n+75$

Bloque con desoleador

- Sirve para proteger el ambiente de trabajo
- Amortiguación inferencias de escape: 35dB o mayor.
- Colección nominal de purga y neblina de aceite: 99.9% o mayor.
- Reducido proceso de conexión.

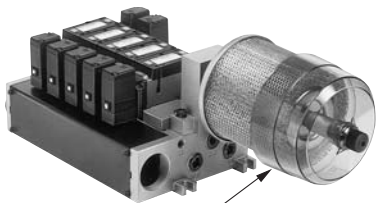

Plug-in

Desoleador AMC610-10 (Opcional)

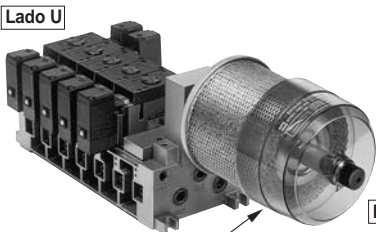

Lado U

Non plug-in

Desoleador AMC610-10 (Opcional)

Especificaciones del bloque

Modelo bloque	Plug-in: VV5FS3-01□	Non plug-in: VV5FS3-10
Cableado	Con placa de terminal de bornas Con multiconector Con multiconector sub-D	Conector DIN
Válvula aplicable	VFS3□00-□F	VFS3□10-□D
Conexión	ALIM. común, ESC. común	
	Conexión A, B	1/4, 3/8
	Conexión P, EA, EB	P: 1/2, ESC.: 1
Nº de estaciones	2 a 10 (1)	
Desoleador aplicable	AMC610-10 (Conexión 1) (2)	

- Nota 1) Con multiconector o con multiconector sub-D: máx. 8 estaciones
 Nota 2) El desoleador "AMC610-10" no está incluido.

Forma de pedido

VV5FS3-10-06-1-03-CD-Q

Serie VFS3000 Bloque

Código de la zona de origen

Código	zona
-	Japón, Asia Australia
E	Europa
N	Norteamérica

Modelo de base/Cableado

01T	Plug-in Con terminal de bornas
01C	Plug-in Con multiconector
01F	Plug-in Con multiconector sub-D
10	Non plug-in

Dirección de montaje del conector

Símbolo	Con conector	Montaje en placa base aplicable
-	Ninguno	01T, 10
D	Montaje del lado D	01C, 01F
U	Montaje del lado U	

Estaciones

02	2 estaciones
:	:
10	10 estaciones

Dirección de montaje del desoleador

Símbolo	Dirección de montaje del desoleador
CD	Lado D Montaje del lado D
CU	Lado U Montaje del lado U

Rosca

-	Rc (PT)
N	NPT
T	NPTF
F	G (PF)

Conexión

Símbolo	P	A, B
02	1/2	1/4
03		3/8
M		Mix

Símbolos

Símbolo	Especificaciones de la conexión		Conexión (A, B)
	P	EA, EB	
1	Común	Común	Lateral
2			Inferior*

*Opción

Modelo de base 01T, 10: de 2 a 10 estaciones
 Modelo de base 01C, 01F: de 2 a 8 estaciones

Indique el modelo de montaje del bloque, la válvula correspondiente y los componentes opcionales.

<<Ejemplo>>

Modelo Plug-in con terminal de bornas (6 estaciones)

(Placa base)	VV5FS3-01T-061-03-CD-Q	1
(Monoestable de 2 posiciones)	VFS3100-5FZ-Q	3
(Biestable de 2 posiciones)	VFS3200-5FZ-Q	2
(Placa ciega)	VVFS3000-10A	1
(Desoleador)	AMC610-10	1

Non plug-in (6 estaciones)

(Placa base)	VV5FS3-10-061-03-CU-Q	1
(Monoestable de 2 posiciones)	VFS3110-5D-Q	3
(Biestable de 2 posiciones)	VFS3210-5D-Q	2
(Placa ciega)	VVFS3000-10A	1
(Desoleador)	AMC610-10	1

⚠ Precauciones

Cuando utilice el desoleador, montar hacia abajo.



*Véase en la pág. 5-3-1 más detalles de los desoleadores.

SV

SY

SYJ

SX

VK

VZ

VF

VFR

VP7

VQC

SQ

VQ

VQ4

VQ5

VQZ

VQD

VFS

VS

VS7

VQ7

VFS3000

Bloque para desoleador

Plug-in/Non plug-in

Plug-in: VV5FS3-01T - Estación 1 - Conexión - CD

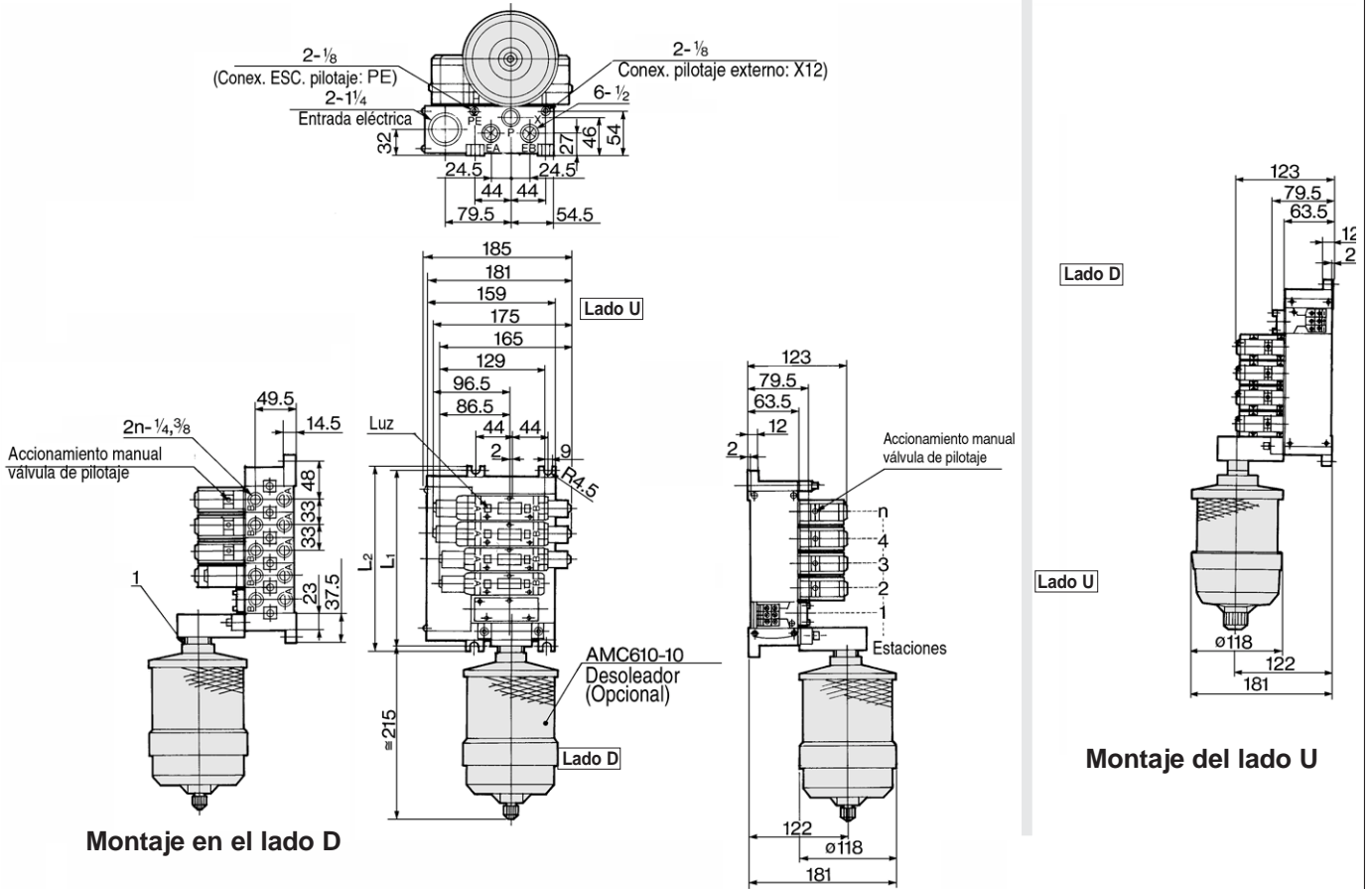

Non plug-in: VV5FS3-10 - Estación 1 - Conexión - CD

Nota: ahora se dispone de esta serie de válvulas sólo con conector DIN.

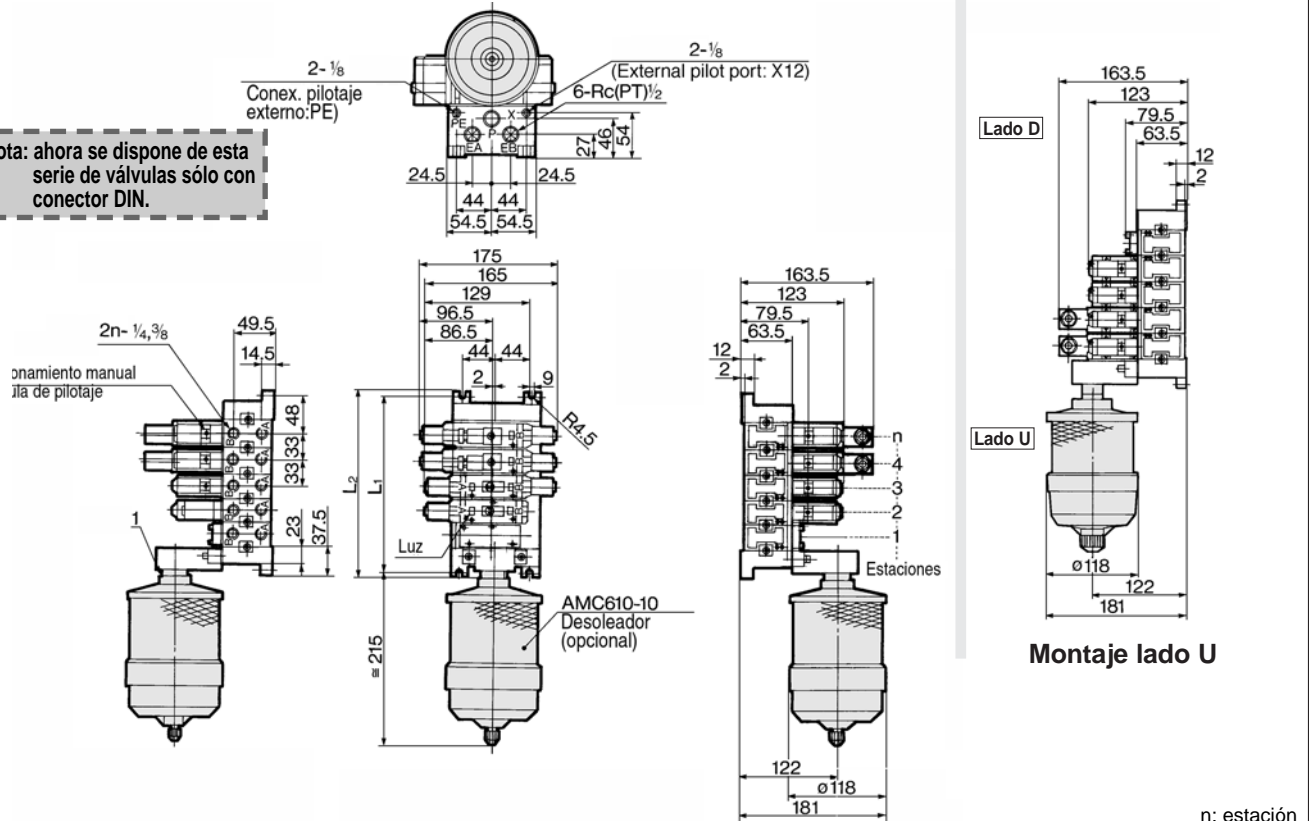

n: estación

L	n	2	3	4	5	6	7	8	9	10	Fórmula de cálculo
L ₁		129	162	195	228	261	294	327	360	393	L ₁ =33 X n+63
L ₂		141	174	207	240	273	306	339	372	405	L ₂ =33 X n+75

Bloque con unidad de control

- Las unidades de control (filtro, regulador, presostato, válvula de descarga) están todas estandarizadas en una unidad y pueden montarse en la base del bloque sin ningún dispositivo.
- Se eliminan los procesos de conexión.

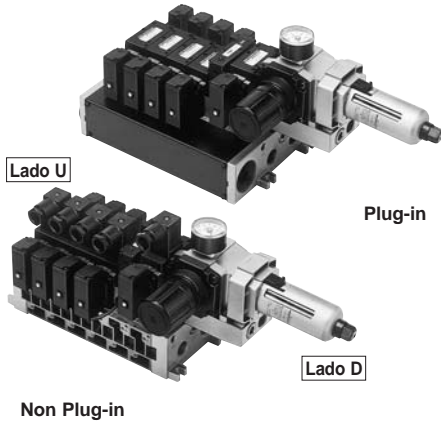

Especificaciones del bloque

Modelo bloque	Plug in: VV5FS3-01□	Non plug-in: VV5FS3-10
Cableado	Con terminal de bornas Con multiconector Con multiconector sub-D	Conector DIN
Válvula aplicable	VFS3□00-F□	VFS3□10-□D
Características técnicas de las conexiones	ALIM. común, ESC. común	
	Conex. A, B	1/4, 3/8
	Conex. P, EA, EB	1/2
Nº de estaciones	2 a 10*	

*Con multiconector o con multiconector sub-D: máx. 8 estaciones

Unidad de control/Especificaciones

Filtro de aire (con purga automática/con purga manual)	Filtración	5 μm
Regulador de presión	Presión establecida (secundaria)	0.05 a 0.85MPa
Presostato (1)	Rango de presión establecida: OFF	0.1 a 0.6MPa
Diferencial		0.08MPa o menor
Caja		1a
Luz		LED (rojo)
Capacidad de detección máx.		2V AC, 2W DC
Máx. de funcionamiento		24V AC, DC. o menor: 50mA
Válvula de descarga (únicamente monoestable)	Rango de presión externo	0.1 a 1.0MPa

Unidad de control/Opcional

Placa adapt. válvula descarga (2)	<Plug-in>	VVFS3000-24A-1R (montaje lado D)
	<Non plug-in>	VVFS3000-24A-2R (montaje lado D)
Presostato (3)		IS1000P-2-1
Placa ciega	Regulador filtro	MP2-3
	Presostato	MP3-2
	Válvula de descarga	VVFS3000-24A-10
Filtro		INA-13-854-12-40B

- Nota 1) Tensión nominal: 24V DC a 100V AC
Caída tensión interna: 4V
- Nota 2) La combinación de la válvula VFS31□□ (monoestable) y una placa de válvula de descarga se puede utilizar una válvula de descarga.
- Nota 3) El modelo non plug-in no se puede utilizar acto seguido.

Precauciones

Instale el filtro en vertical, cuando se utilice el filtro de aire con purga automática o manual.

Forma de pedido

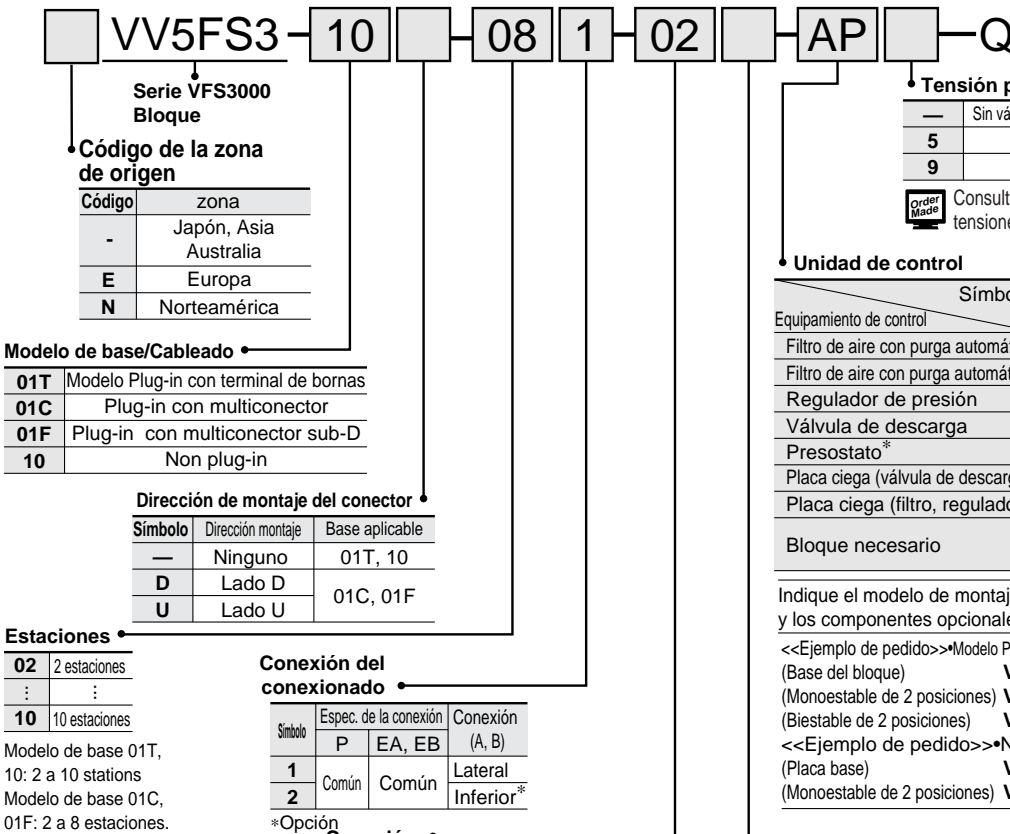

Tensión para válvula de descarga

-	Sin válvula de soplado de aire (únicamente tipo F, G)
5	24V DC
9	Otros (50 o menos)

Consulte con SMC en el caso de tensiones diferentes (9).

Unidad de control

Equipamiento de control	Símbolo	-	A	AP	M	MP	F	G	C	E
Filtro de aire con purga automática		●	●				●			
Filtro de aire con purga automática				●	●			●		
Regulador de presión			●	●	●	●	●	●		
Válvula de descarga		●	●	●	●	●			●	●
Presostato*				●	●					
Placa ciega (válvula de descarga)							●	●		
Placa ciega (filtro, regulador)									●	
Bloque necesario		2 estaciones	2 estaciones	2 estaciones	2 estaciones	2 estaciones	2 estaciones	2 estaciones	2 estaciones	1 estación

Indique el modelo de montaje del bloque, la válvula correspondiente y los componentes opcionales.

<<Ejemplo de pedido>>Modelo Plug-in con terminal de bornas—Se requieren 2 estaciones (Base del bloque) VV5FS3-01T-081-03-AP-Q 1
(Monoestable de 2 posiciones) VFS3100-5FZ-Q 4
(Biestable de 2 posiciones) VFS3200-5FZ-Q 2

<<Ejemplo de pedido>>Non plug-in—Se requieren 2 estaciones (Placa base) VV5FS3-10-061-03-A-Q 1
(Monoestable de 2 posiciones) VFS3110-5D-Q 4

VFS3000

Bloque con unidad de control Plug-in/Non Plug-in

Plug-in: VV5FS3-01T- Estación 1- Conexión -AP

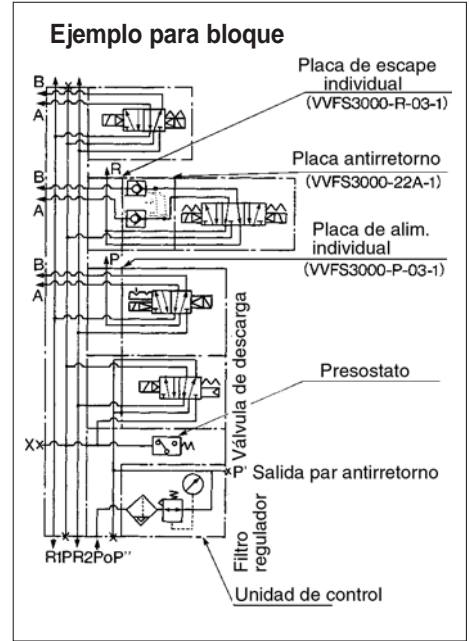
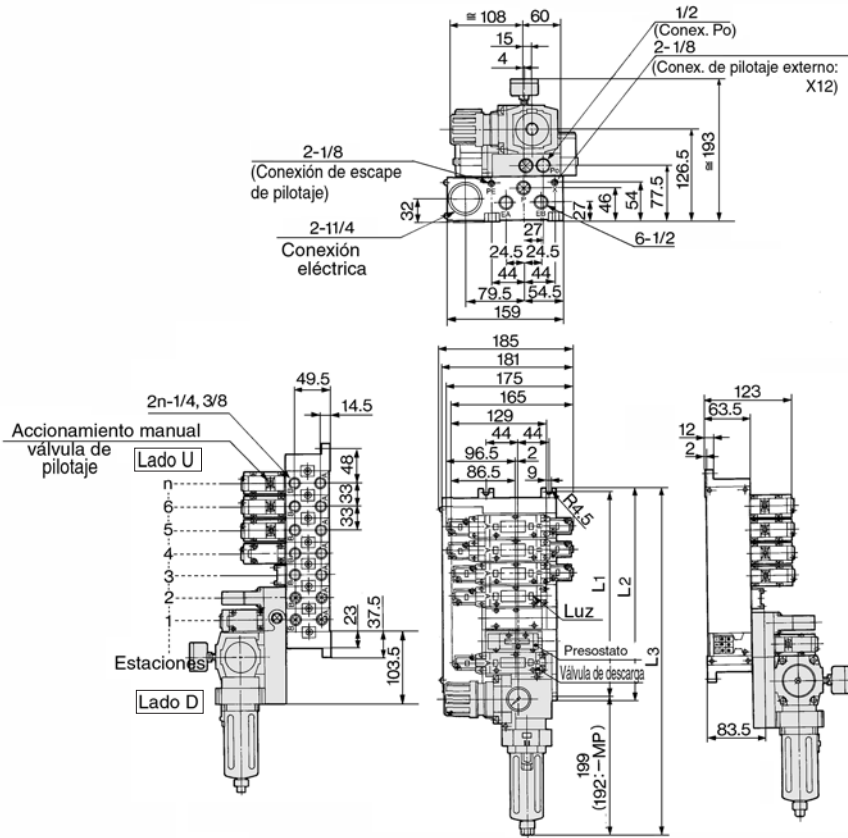

Non plug-in: VV5FS3-10- Estación 1- Conexión -AP

Nota: Ahora se dispone de esta serie de válvulas sólo con conector DIN.

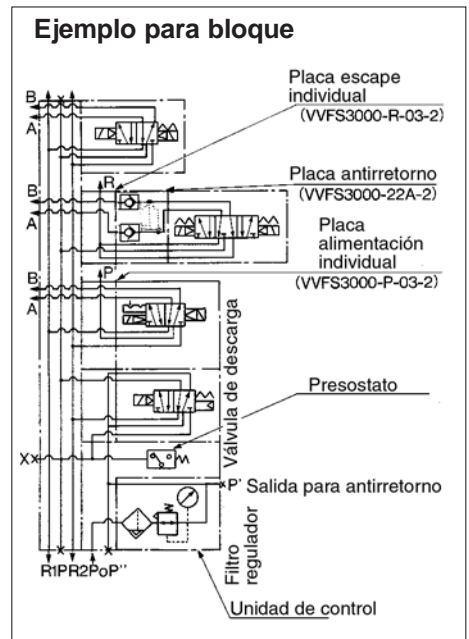
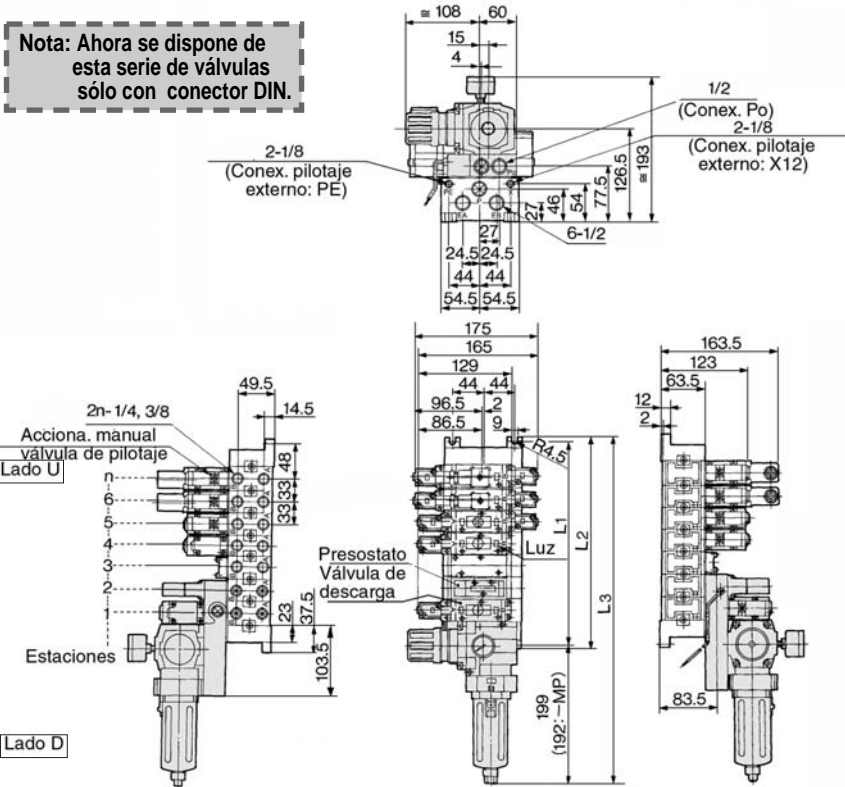

L	n	3	4	5	6	7	8	9	10	Cálculo
L1		162	195	228	261	294	327	360	393	$L_1=33 \times n+63$
L2		174	207	240	273	306	339	372	405	$L_2=33 \times n+75$
L3 (MP)		358	391	424	457	490	523	556	589	$L_3=33 \times n+259$
L3 (AP)		379.5	412.5	445.5	478.5	511.5	544.5	577.5	610.5	$L_3=33 \times n+280.5$

Componentes opcionales del bloque Plug-in/Non Plug-in

Placa de alimentación individual:
VVFS3000-P-03-1 (Plug-in)
VVFS3000-P-03-2 (Non Plug-in)

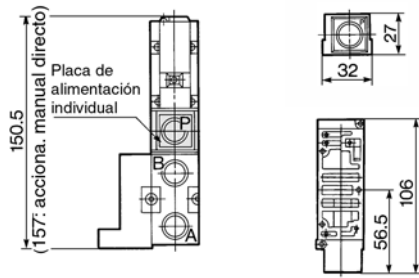

Placa antirretorno doble:
VVFS3000-22A-1 (Plug-in)
VVFS3000-22A-2 (Non Plug-in)

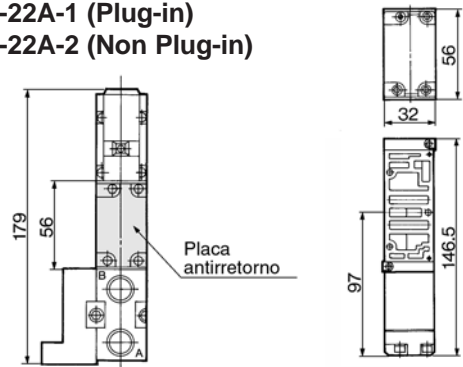

Placa escape individual:
VVFS3000-R-03-1 (Plug-in)
VVFS3000-R-03-2 (Non Plug-in)

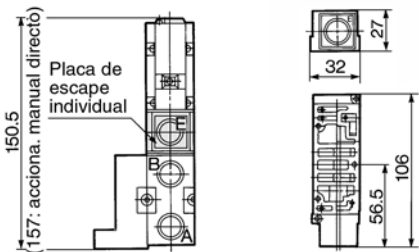

Regulador de interface/Regulación conexión P:
ARBF3050-00-P-1 (Plug-in)
ARBF3050-00-P-2 (Non Plug-in)

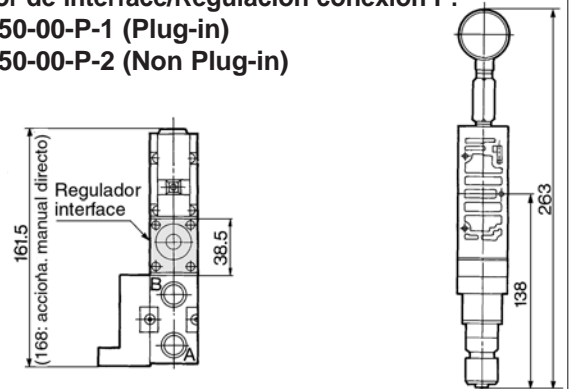

Disco de bloqueo de alimentación, escape: AXT636-1A

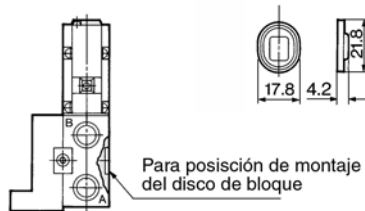

Regulador de interface/Regulación conexión A:
ARBF3050-00-A-1 (Plug-in)
ARBF3050-00-A-2 (Non Plug-in)

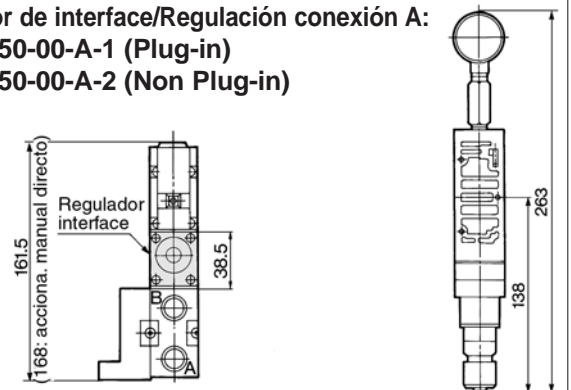

Control de velocidad de interface:
VVFS3000-20A-1 (Plug-in)
VVFS3000-20A-2 (Non Plug-in)

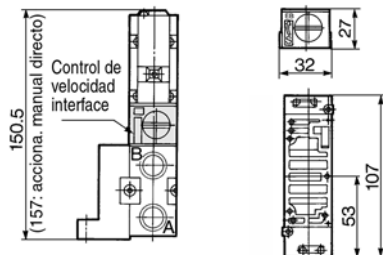

Regulador de interface/Regulación conexión B:
ARBF3050-00-B-1 (Plug-in)
ARBF3050-00-B-2 (Non Plug-in)

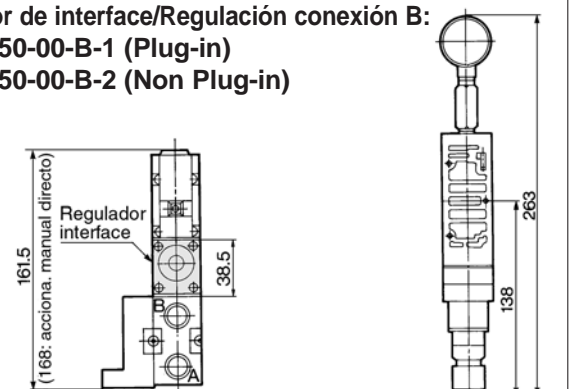

SV

SY

SYJ

SX

VK

VZ

VF

VFR

VP7

VQC

SQ

VQ

VQ4

VQ5

VQZ

VQD

VFS

VS

VS7

VQ7

Bloque con unidad de control Plug-in/Non Plug-in

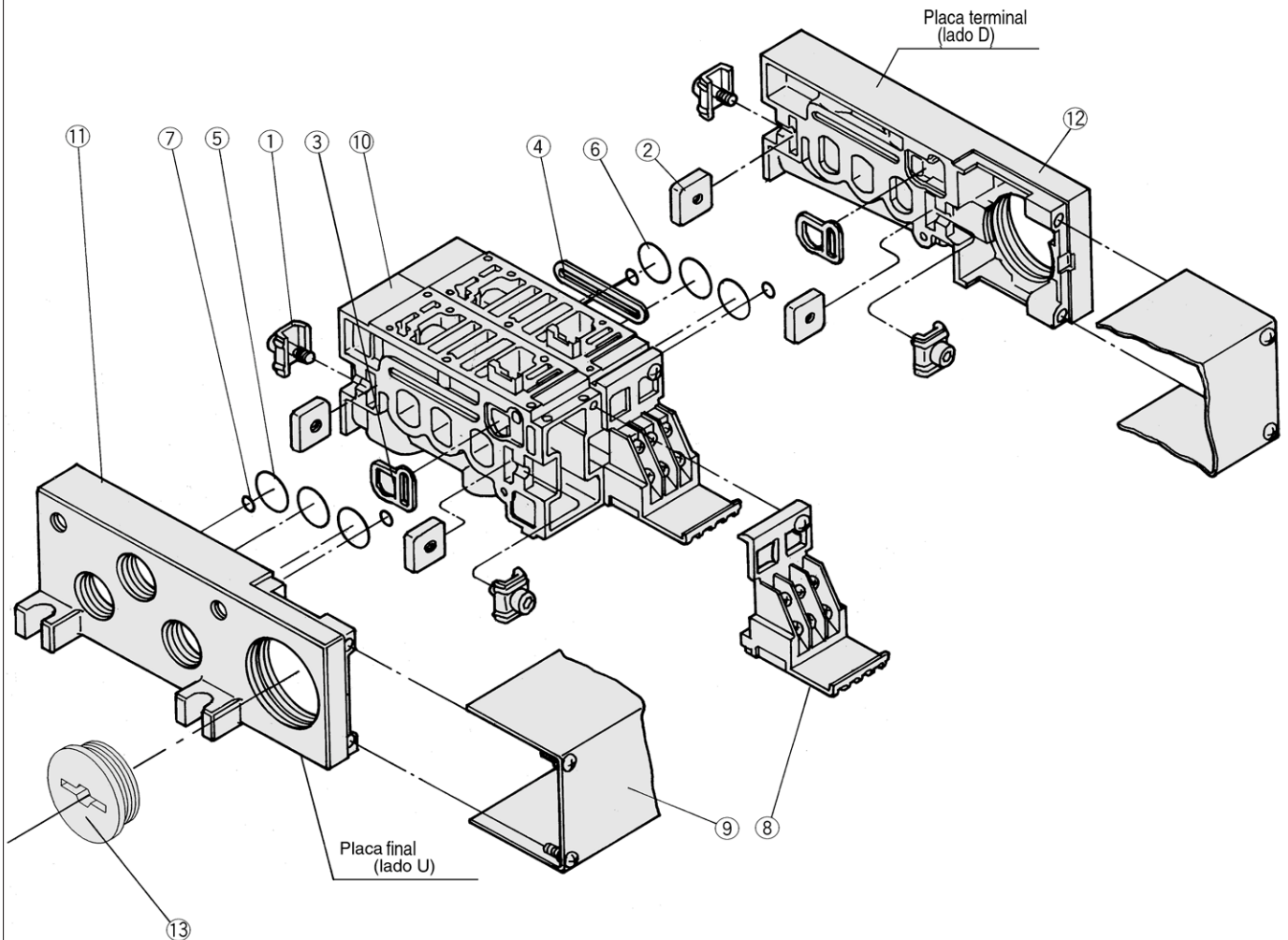

Recambios

Nº	Designación	Material	Ref.
①	Acoplamiento metálico A	Placa de acero	VVFS3000-5-1A
②	Acoplamiento metálico B	Placa de acero	VVFS3000-5-2
③	Junta de estanqueidad	NBR	VVFS3000-7
④	Junta de estanqueidad	NBR	VVFS3000-8
⑤	Junta tórica	NBR	19.8 X 16.6 X 1.6 (Placa final)
⑥	Junta tórica	NBR	20 X 16 X 2 (Conjunto)
⑦	Junta tórica	NBR	6.2 X 3 X 1.6
⑧	Conjunto terminal		VVFS3000-6A
⑨	Conjunto cubierta unión	Para 01T Para 01SU	VVFS3000-4A- ^[estaciones] AZ738-22A- ^[estaciones]
⑬	Tapón de goma	NBR	AXT336-9

•Para incrementar los bloques, haga el pedido del número de bloques del componente principal ⑩. Para el modelo plug-in: la base del bloque con terminal (integrado con cubierta de unión) requiere la cubierta de unión ⑧.

Subconjunto de recambios



Nota) Bloque/Construcción: modelo Plug-in con terminal de bornas.

Nº	Designación	Ref. conjunto completo	Lista de componentes	Placa base aplicable
⑩	Conjunto bloque	VVFS3000-1A-1- ⁰² ₀₃	Bloque ⑩, terminal ⑧, junta metálica ①, ②, junta de estanqueidad ③, ④, junta tórica ⑥, ⑦, conjunto receptáculo	Plug-in
		VVFS3000-1A-2- ⁰² ₀₃	Bloque ⑩, junta metálica ①, ②, junta de estanqueidad ③, ④, junta tórica ⑥, ⑦	Non plug-in
⑪	Bloque placa final (lado U)	VVFS3000-2A-1	Placa final (U) ⑪, junta metálica ①, ②, junta tórica ⑤, ⑥	Plug-in
		VVFS3000-2A-2	Placa final (U) ⑪, junta metálica ①, ②, junta tórica ⑤, ⑥	Non plug-in
⑫	Cojunto placa final (lado D)	VVFS3000-3A-1	Placa final (D) ⑫, junta metálica ①, ②, junta de estanqueidad ③	Plug-in
		VVFS3000-3A-2	Placa final (D) ⑫, junta metálica ①, ②, junta de estanqueidad ③	Non plug-in

Electroválvulas de 5 vías/metal-metal

Plug-in/Non Plug-in

Serie VFS4000

Compacto a pesar de la gran capacidad de caudal
Bajo consumo de potencia/1.8W DC

Fácil mantenimiento

2 modelos de placa base: plug-in y non plug-in

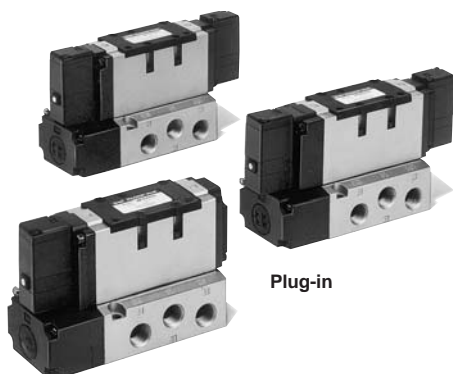

Plug-in



Non Plug-in

Símbolo

2 posiciones	3 posiciones
Efecto	Centro cerrado
Doble	Centro a escape
	Centro a presión
	Antirretorno

Modelo

Configuración	Modelo		Conexión	Área efectiva (mm ²) (Nl/min)	Ciclo máx. de trabajo (CPM) (1)	Tiempo de respuesta (ms) (2)	Peso (kg) (3)	
	Plug-in	Non Plug-in						
2 posiciones	Efecto	VFS4100	VFS4110	3/8	59.4 (3239)	1,000	40 o menos	0.63
				1/2	64.8 (3533)			
	Doble	VFS4200	VFS4210	3/8	59.4 (3239)	1,200	15 o menos	0.75
				1/2	64.8 (3533)			
3 posiciones	Cerrado presión	VFS4300	VFS4310	3/8	50.4 (2748)	600	50 o menos	0.82
				1/2	54.0 (2945)			
	Centro a presión	VFS4400	VFS4410	3/8	50.4 (2748)	600	50 o menos	0.82
				1/2	54.0 (2945)			
	Centro a presión	VFS4500	VFS4510	3/8	57.6 (3141)	600	50 o menos	0.82
				1/2	61.2 (3337)			
Antirretorno doble	VFS4600	VFS4610	3/8	30.2 (1669)	200	55 o menos	1.71	
			1/2	32.4 (1767)				



Nota 1) Según JIS B8375 (una vez cada 30 días) para la frecuencia mínima de funcionamiento.

Nota 2) Según JIS B8375-1981. (El valor a presión de alimentación 0.5MPa).

Nota 3) Las figuras en la lista superior no contienen placa base unitaria. En el caso de placa base unitaria con plug-in y con placa base unitaria con non plug-in, añadida 0.50 kgf y 0.43 respectivamente.

Nota 4) La "Nota 1)" y la "Nota 2)" se utilizan con aire limpio controlado.

Especificaciones estándar

Válvula	Fluido	Aire y gases inertes		
	Presión máx. de trabajo	1.0MPa		
	Presión mín. de trabajo	2 posiciones	0.1MPa	
		3 posiciones	0.15MPa	
	Presión de prueba	1.5MPa		
	Temperatura ambiente y de fluido	-10 a +60°C (1)		
	Lubricación	No necesaria (1)		
	Accionamiento manual de la válvula piloto	Pulsador sin enclavamiento (rasante)		
	Resistencia a impactos/vibraciones	150/50m/s ² (3)		
	Protección	E: resist. al polvo (clase 0), E: a prueba de goteo (clase 2), D: a prueba de salpicaduras (clase 4) (4)		
Electricidad	Tensión nominal	100V, 200V AC 50/60Hz, 24V DC		
	Tensión admisible	-15 a +10% tensión nominal		
	Aislamiento de bobina	Clase B o equivalente (130°) (5)		
	Corriente aparente (Consumo de corriente) AC	Conexión	5.6VA/50Hz, 5.0VA/60Hz	
		Mantenimiento	3.4VA (2.1W)/50Hz, 2.3VA (1.5W)/60Hz	
	Consumo de corriente DC	1.8W		
Entrada eléctrica	Plug-in	Con caja de conexiones		
	Non plug-in	Conector DIN		



Nota 1) Utilice aire caliente a bajas temperaturas.

Nota 2) Utilice aceite de turbina nº 1 (ISO VG32) en caso de lubricación.

Nota 3) Resist. a impactos: supera prueba de impacto en direcciones paralela y normal al eje. La prueba fue llevada a cabo en dirección al eje y en ángulo recto a la válvula principal y al cuerpo, tanto en estado activado como desactivado. (Valor inicial).

Resistencia a vibraciones: supera prueba de barrido de frecuencia entre 8.3 y 2000Hz, 1 barrido. La comprobación fue realizada en dirección al eje y en ángulo recto a la válvula principal y al cuerpo tanto en estado activado como desactivado. (Valor inicial).

Nota 4) Según JIS C0920.

Nota 5) Según JIS C4003.

Especificaciones opcionales

Tipo pilotaje	Pilotaje externo (1)		
Acciona. manual	Válvula principal	Accionamiento manual directo	
	Válvula de pilotaje	Pulsador sin enclavamiento (extendido), modelo con enclavamiento (ranurado), modelo con enclavamiento (palanca)	
Tensión	110 a 120V, 220V, 240V AC 50/60Hz		
Conexión	12V, 100V DC		
Opción	Conexión inferior		
Opción	Con LED indicador y supresor de picos de tensión, conector DIN antigiro		



Nota 1) Presión de trabajo: 0 a 1.0MPa

Presión de pilotaje — 2 posiciones: 0.1 a 1.0MPa 3 posiciones: 0.15 a 1.0MPa

SV

SY

SYJ

SX

VK

VZ

VF

VFR

VP7

VQC

SQ

VQ

VQ4

VQ5

VQZ

VQD

VFS

VS

VS7

VQ7

VFS4000

Forma de pedido

Código de la zona de origen

Código	zona
-	Japón, Asia Australia
E	Europa
N	Norteamérica

Cuerpo

O: Placa base unitaria plug-in

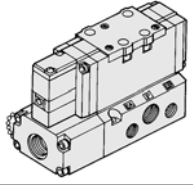

Entrada eléctrica

F: Terminal de caja de conexiones

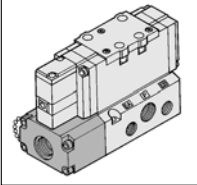

Conexión

-	Lateral
B*	Inferior

*Opción

*Opción
En una especificación de pilotaje externo, la conexión inferior es imposible.

Conexión

-	Sin placa base unitaria
03	3/8
04	1/2

*EA, EB: 3/8

Rosca

-	Rc (PT)
N	NPT
T	NPTF
F	G (PF)



Plug-in

VFS4 2 0 0 5 F 03 Q

Non plug-in

VFS4 2 1 0 1 D 03 Q

Configuración

1	Monoest. de 2 posiciones	5	Centro a presión de 3 posiciones
2	Biest. de 2 posiciones	6	Antirretorno de 3 posiciones
3	Centro a escape de 3 posiciones		
4	Centro a escape de 3 posiciones		

*Para presión inversa, es aplicable en las características del pilotaje externo.

Cuerpo

1: Placa base unitaria non plug-in

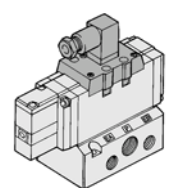

Opciones cuerpo

0	Estándar
1*	Accionamiento manual directo

*Opción

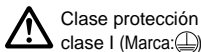

Clase protección clase I (Marca: ⚡)

LED indicador/supresor de picos de tensión

-	Ninguno
Z	Con LED indicador y supresor de picos de tensión

Entrada eléctrica

D: Conector DIN
Z: Sin conector

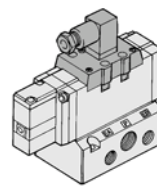

Y: Conector DIN (DIN 43650)
YO: Sin conector DIN

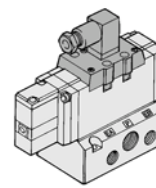

Tensión

1	100V AC (50/60Hz)
2	200V AC (50/60Hz)
3	110V a 120V AC (50/60Hz)
4	220V AC (50/60Hz)
5	24V DC
6	12V DC
7	240V AC (50/60Hz)
9	Otros (250 o menos)



Consulte con SMC en el caso de tensiones diferentes (9).

Pilotaje

-	Fuerza interna
R*	Fuerza externa

*Opción

Accionamiento manual de válvula de pilotaje

-: Pulsador sin enclavamiento (rasante)

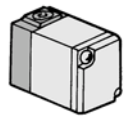

A*: Pulsador sin enclavamiento (extendido)

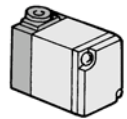

B*: Modelo con enclavamiento (ranurado)

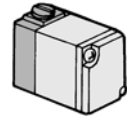

C*: Modelo con enclavamiento (Palanca)

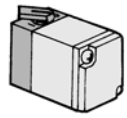

*Opción

Forma de pedido de la válvula de pilotaje

SF4 - 1 F 30 - Q

Tensión

1	100V AC (50/60Hz)
2	200V AC (50/60Hz)
3	110V a 120V AC (50/60Hz)
4	220V AC (50/60Hz)
5	24V DC
6	12V DC
7	240V AC (50/60Hz)
9	Otros (250 o menos)

Accionamiento manual

-	Pulsador sin enclava. (rasante)
A*	Pulsador sin enclava. (extendido)
B*	Modelo con enclavamiento (ranurado)
C*	Modelo con enclavamiento (palanca)

*Opción



Consulte con SMC en el caso de tensiones diferentes (9).



*Véase en la pág. 1.17-5 la conversión de tensión.

Velocidad máxima del cilindro

Diagrama del sistema

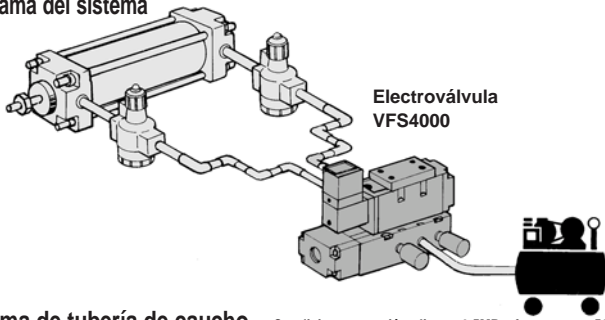

Sistema de tubería S. G. P. Condiciones: presión alimen. 0.5MPa, factor carga 50%

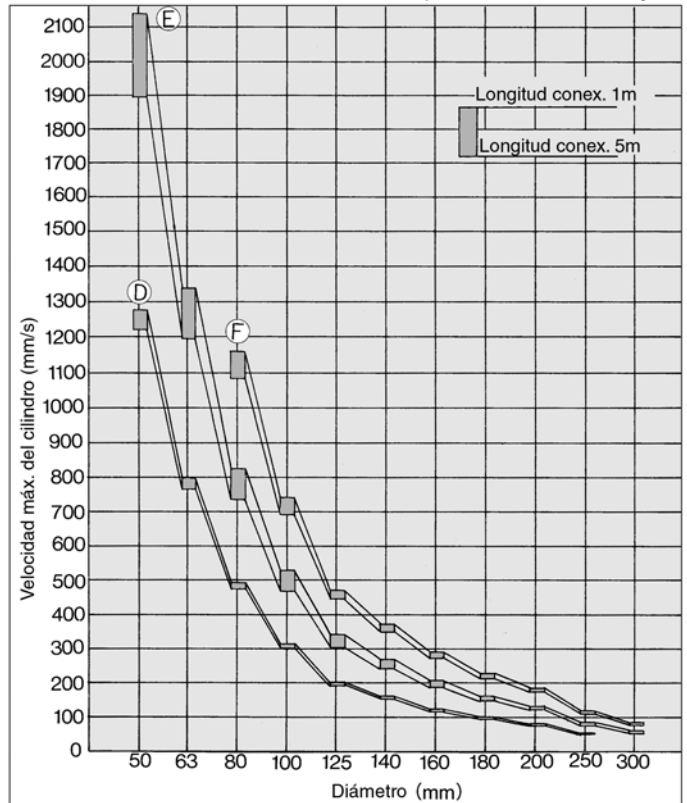

Sistema de tubería de caucho Condiciones: presión alimen. 0.5MPa, factor carga 50%

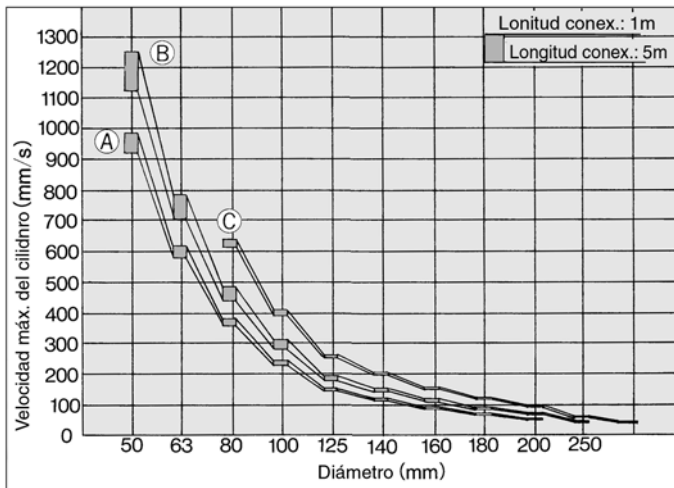

Sistema	Electroválvula	Regulador de caudal	Silenciador	Conexionado
A	VFS4000-03 (3/8) (S=59.4mm ²)	AS4000-03 (S=21mm ²)	AN300-03 (S=60mm ²)	3/8 Tubo de goma (Racores de 4 uns.)
B	VFS4000-03 (3/8) (S=59.4mm ²)	AS420-03 (S=73mm ²)	AN300-03 (S=60mm ²)	3/8 Tubo de goma (Racores de 4 uns.)
C	VFS4000-04 (1/2) (S=65mm ²)	AS420-04 (S=97mm ²)	AN300-03 (S=60mm ²)	1/2 Tubo de goma (Racores de 4 uns.)

Sistema	Electroválvula	Regulador de caudal	Silenciador	Conexionado
D	VFS4000-03 (3/8) (S=59.4mm ²)	AS4000-03 (S=21mm ²)	AN300-03 (S=60mm ²)	3/8 ^B , SGP (racores de 4 uns.)
E	VFS4000-03 (3/8) (S=59.4mm ²)	AS420-03 (S=73mm ²)	AN300-03 (S=60mm ²)	3/8 ^B , SGP (racores de 4 uns.)
F	VFS4000-04 (1/2) (S=65mm ²)	AS420-04 (S=97mm ²)	AN300-03 (S=60mm ²)	1/2 ^B , SGP (racores de 4 uns.)

- SV
- SY
- SYJ
- SX
- VK
- VZ
- VF
- VFR
- VP7
- VQC
- SQ
- VQ
- VQ4
- VQ5
- VQZ
- VQD
- VFS
- VS
- VS7
- VQ7

Placa antirretorno doble/Especificaciones

Mantenimiento en posición media durante largo tiempo

El uso concurrente de la placa antirretorno con un válvula antirretorno doble incorporada puede hacer parar al cilindro completamente o bien pararlo en posición media y mantener esta posición sin verse afectada por las fugas de aire producidas en las juntas de las correderas.

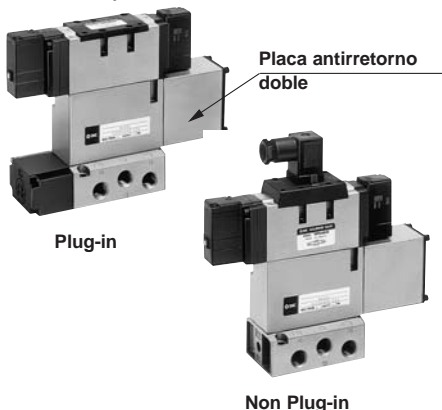

Especificaciones

Placa antirretorno doble	Plug-in	Non plug-in
	VVFS4000-22A-1	VVFS4000-22A-2
Electroválvula aplicable	VFS4400-□F	VFS4410-□D VFS4410-□E
Fugas* (cm ³ / min)	Solenoides un lado activado	P EA 230 o menor
		P EB 230 o menor
	Solenoides ambos lados desactivados	A EA 0
		B EB 0

Presión de alimentación: 0.5MPa

⚠ Precauciones

- *En el caso de una válvula antirretorno doble de 3 posiciones (VFS46□0), compruebe las fugas de las tuberías y racores situados entre la válvula y el cilindro por medio de soluciones de detergente sintetizados y asegúrese de que no se produzcan fugas. Compruebe también la existencia de fugas de la junta del cilindro y el émbolo. Si existiesen fugas, el cilindro algunas veces, cuando la válvula se encuentra desactivada, se puede mover sin pararse en posición media.
- *Tenga en cuenta que si se limita en exceso el lado de escape, la precisión de parada disminuirá y se producirán paradas intermedias inadecuadas.

Funcionamiento válvula antirretorno

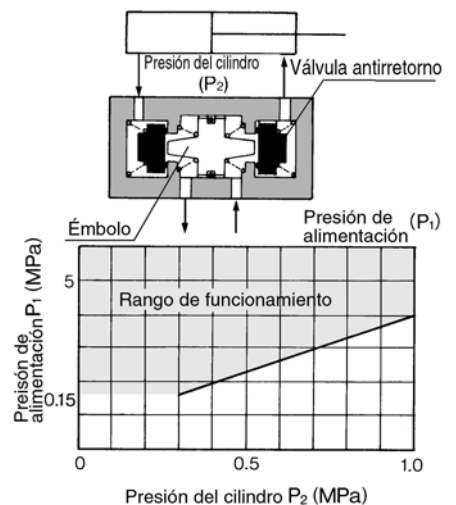

- *La combinación de VFS41 90, VFS42 90 y la placa antirretorno doble se puede utilizar para la prevención de caídas al final de carrera, sin embargo, no se puede mantener la posición de parada intermedia.

VFS4000

Construcción

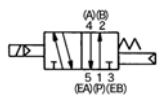

Monoestable de 2 posiciones

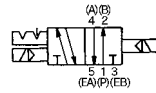
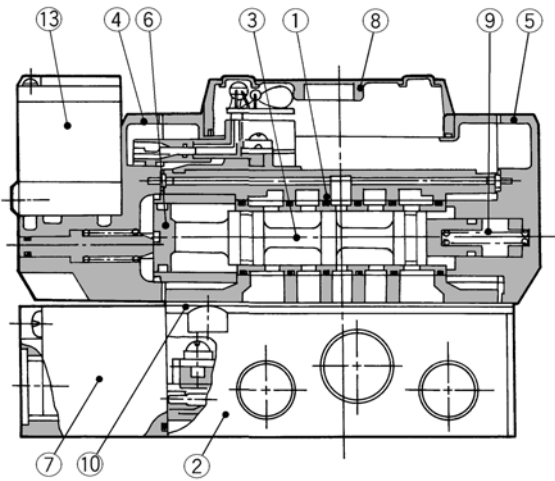

Biestable de 2 posiciones

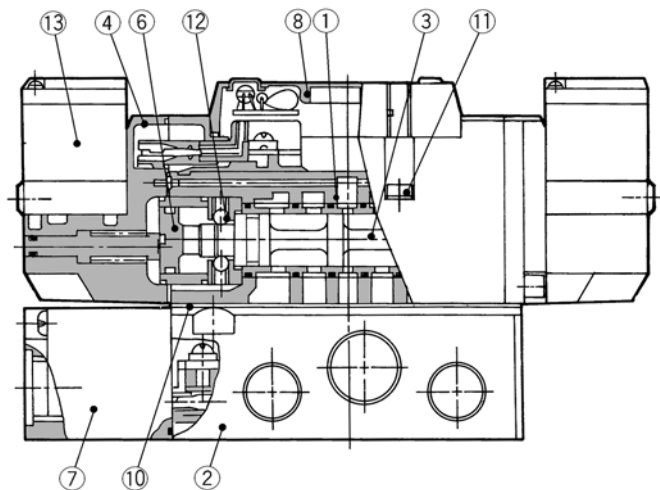

Centro cerrado de 3 posiciones/centro a escape/centro a presión

Centro cerrado

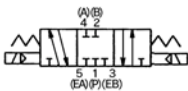

Centro a escape

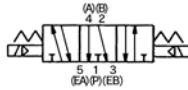

Centro a presión

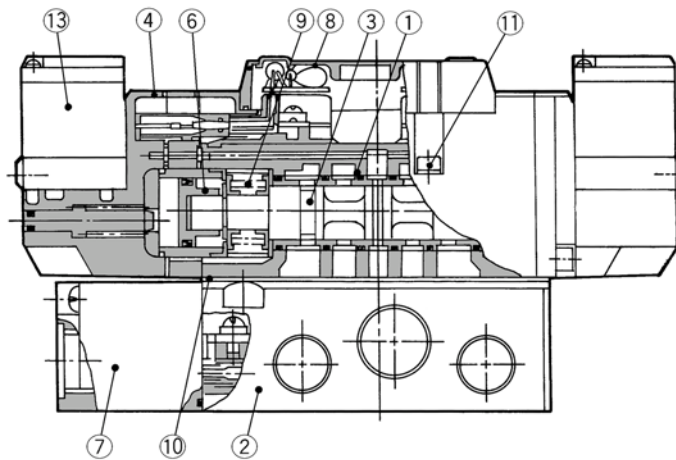

Componentes

Nº	Designación	Material	Observaciones
①	Cuerpo	Aleación de aluminio	Platino
②	Placa base unitaria	Aleación de aluminio	Platino
③	Corredera/manguito	Acero inoxidable	—
④	Placa de adaptación	Aleación de aluminio	Negro
⑤	Placa final	Aleación de aluminio	Negro
⑥	Émbolo	Resina	—
⑦	Cubierta de la junta	Resina	—
⑧	Cubierta	Resina	—

Placa base unitaria

	Ref.
Plug-in	VFS4000-P- ⁰³ / ₀₄
Non plug-in	VFS4000-S- ⁰³ / ₀₄



*Sin tornillo de montaje y junta.

Recambios

Nº	Designación	Material	Ref.		
			VFS41□□	VFS42□□	VFS43□□, 44□□, 45□□
⑨	Muelle de retorno	Acero inoxidable	VF4000-18-1	—	VF4000-18-2A
⑩	Junta de estanqueidad	NBR	VF4000-20-1	VF4000-20-1	VF4000-20-1
⑪	Tornillo Allen	Acero	M4 X 40	M4 X 40	M4 X 40
⑫	Conjunto retén	—	—	VF4000-12A	—
⑬	Válvula de pilotaje	—	Véase la "Forma de pedido del conjunto completo del piloto" en la pág. 1.17-70.		

Plug-in Monoestable/biestable de 2 posiciones, centro cerrado/centro a escape/centro a presión/antirretorno doble de 3 posiciones

Monoestable de 2 posiciones: VFS4100-□F

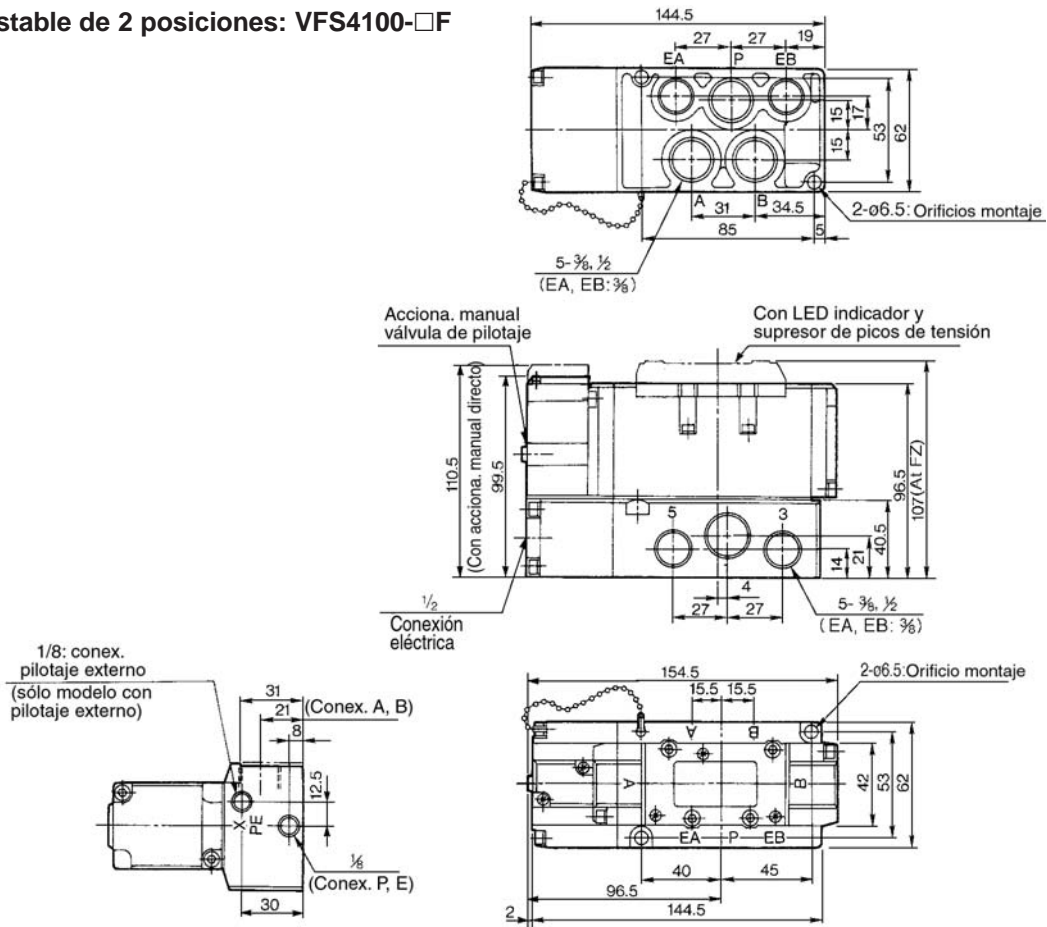

Biestable de 2 posiciones: VFS4200-□F
Centro cerrado de 3 posiciones: VFS4300-□F
Centro a escape de 3 posiciones: VFS4400-□F
Centro a presión de 3 posiciones: VFS4500-□F

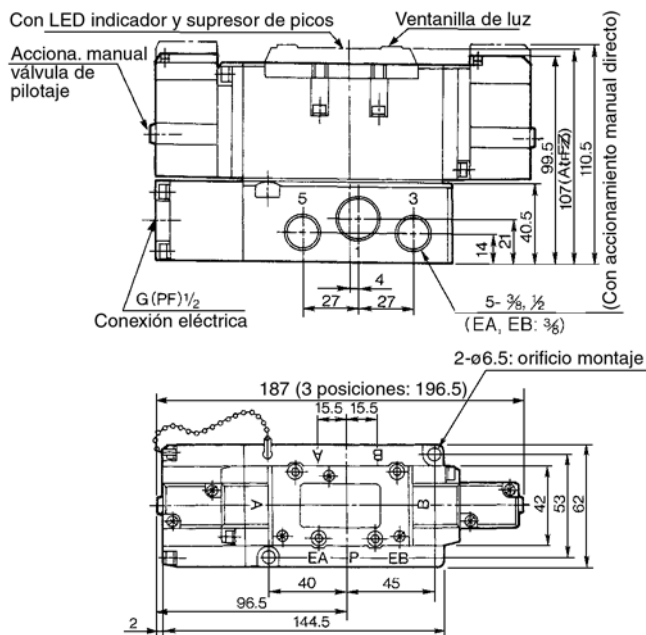

Antirretorno doble de 3 posiciones: VFS4600-□F

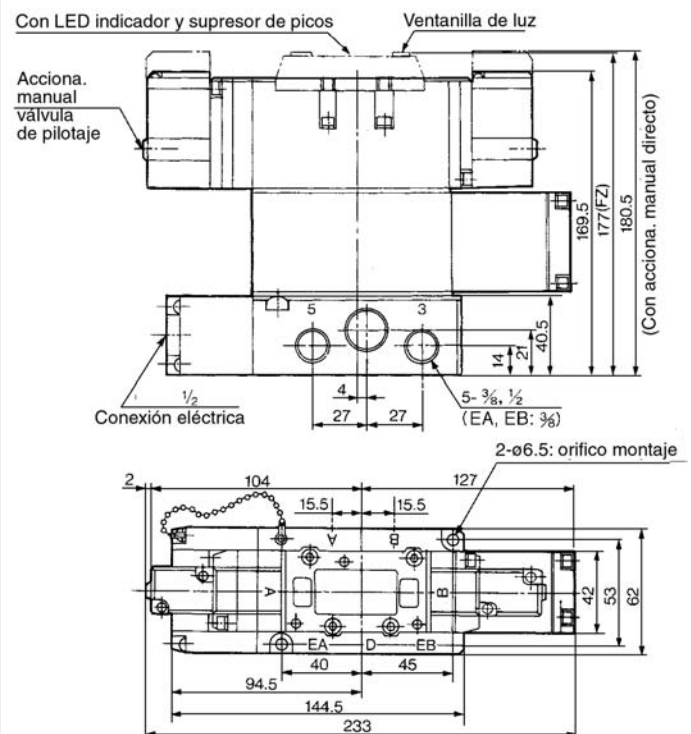

- SV
- SY
- SYJ
- SX
- VK
- VZ
- VF
- VFR
- VP7
- VQC
- SQ
- VQ
- VQ4
- VQ5
- VQZ
- VQD
- VFS**
- VS
- VS7
- VQ7

VFS4000

Non Plug-in Monoestable/biestable de 2 posiciones, centro cerrado/centro a escape/centro a presión/antirretorno doble de 3 posi-

Monoestable de 2 posiciones: VFS4110-□D

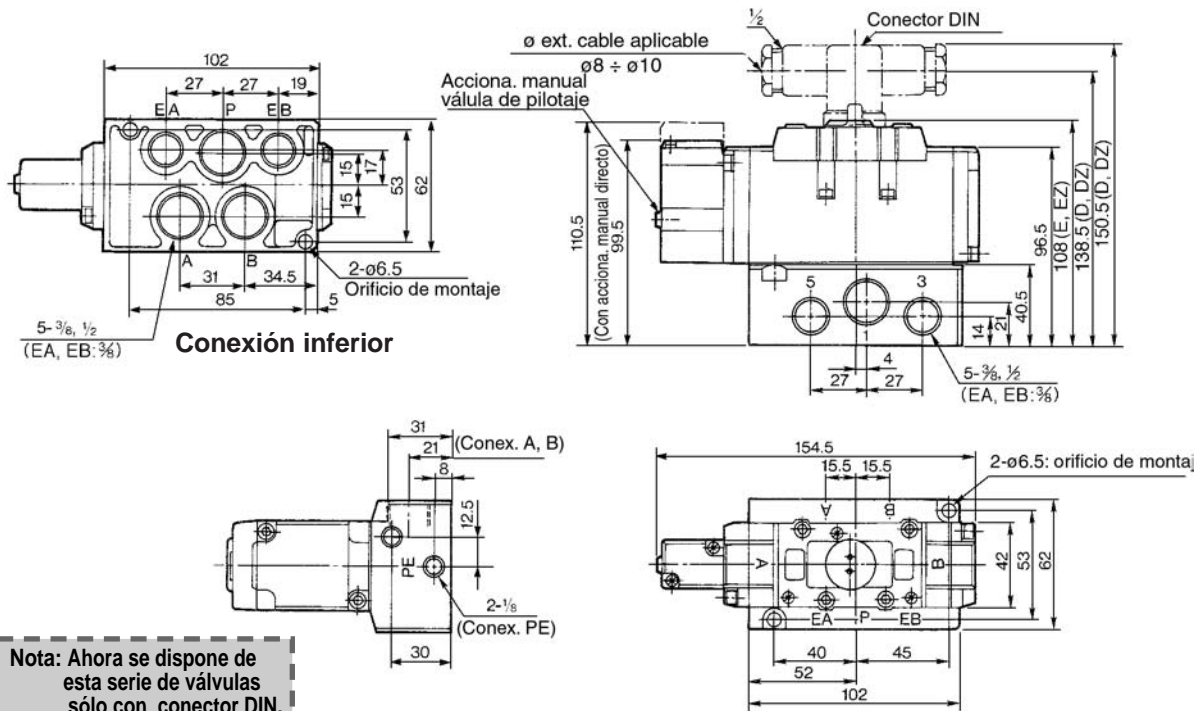

Nota: Ahora se dispone de esta serie de válvulas sólo con conector DIN.

Biestable de 2 posiciones: VFS4200-□D
Centro cerrado de 3 posiciones: VFS4310-□D
Centro a escape de 3 posiciones: VFS4410-□D
Centro a presión de 3 posiciones: VFS4510-□D

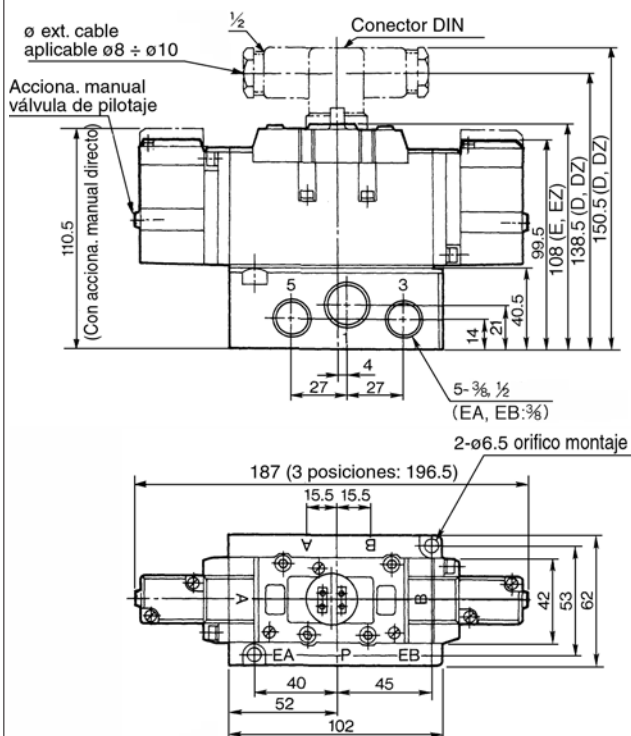

Antirretorno doble de 3 posiciones: VFS4610-□D

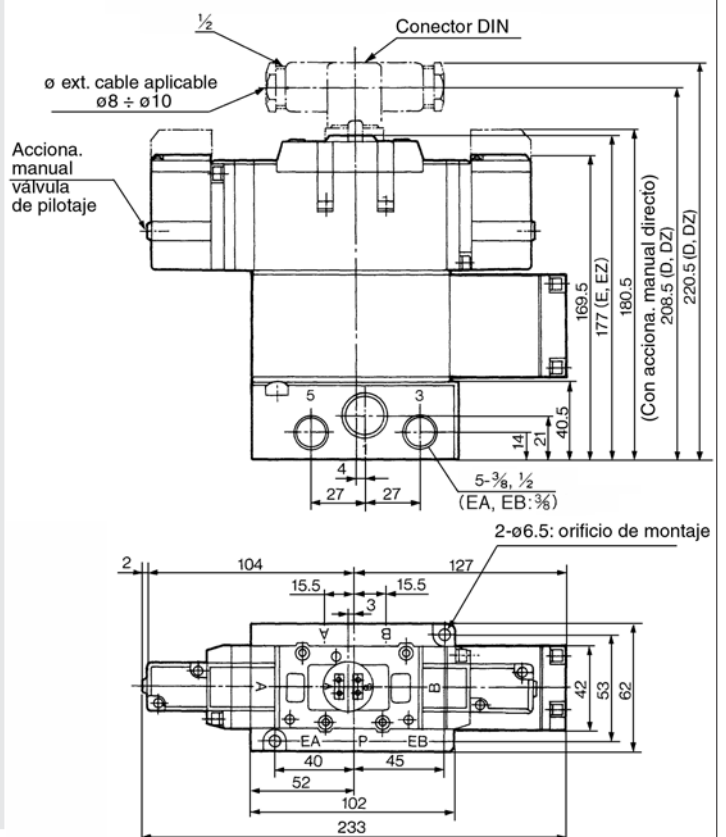

Serie VFS4000

Bloque

Plug-in: con terminal de bornas

• Los cables de la electroválvula están conectados con los terminales en la superficie superior del terminal de bornas de este modelo, el correspondiente cableado de la alimentación, entonces se puede instalar en la parte inferior del terminal de bornas.

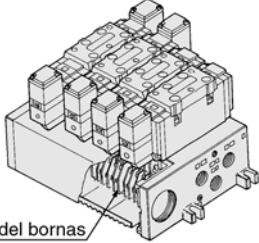

Terminal del bornas

VV5FS4 - 01T - 06 1 - 03 - Q

Serie VFS4000
Bloque
Plug-in con
terminal de bornas

Estaciones	
02	2 estaciones
⋮	⋮
10	10 estaciones

Conexión	
Símbolo	P, EA, EB
03	3/8
04	1/2
M	Mix

Rosca	
-	Rc (PT)
N	NPT
T	NPTF
F	G (PF)

Código de la zona de origen

Código	zona
-	Japón, Asia Australia
E	Europa
N	Norteamérica

Símbolo

Símbolo	Espec. de la conexión	Conexión (A, B)
1	Común	Lateral
2	Común	Inferior*

*Montaje inferior: únicamente 3/8

*Opción

Plug-in: con multiconector

(Especificaciones de cableado *Véase en la pág.1.17-8).

• Conexión master de alimentación y electroválvulas.
• Fácil instalación gracias al cableado instantáneo.

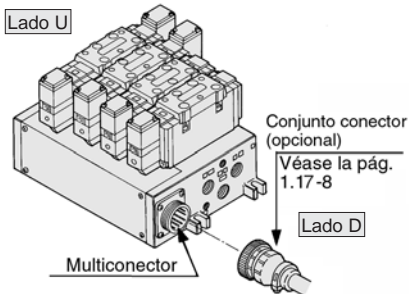

Lado U

Conjunto conector (opcional)
Véase la pág. 1.17-8

Lado D

Multiconector

VV5FS4 - 01C D - 05 2 - 03 - Q

Serie VFS4000
Bloque
Plug-in con
multiconector

Estaciones	
02	2 estaciones
⋮	⋮
08*	8 estaciones

Conexión	
Símbolo	P, EA, EB
03	3/8
04	1/2
M	Mix

Rosca	
-	Rc (PT)
N	NPT
T	NPTF
F	G (PF)

Dirección de montaje del conector

Código	zona
D	Montaje del lado D
U	Montaje del lado U

Símbolo

Símbolo	Espec. de la conexión	Conexión (A, B)
1	Común	Lateral
2	Común	Inferior*

*Montaje inferior: únicamente 3/8

*Opción

Plug-in: con multiconector sub-D

(Especificaciones de cableado *Véase en la pág.1.17-8).

• Gran rango de intercambiabilidad (Conector MIL Spec de terminal de 25 uns. incluido)
• Fácil instalación gracias al cableado instantáneo.

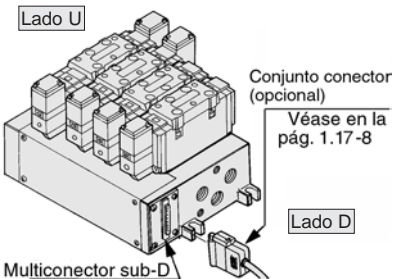

Lado U

Conjunto conector (opcional)
Véase en la pág. 1.17-8

Lado D

Multiconector sub-D

VV5FS4 - 01F D - 06 1 - 03 - Q

Serie VFS4000
Bloque
Plug-in con
multiconector sub-D

Estaciones	
02	2 estaciones
⋮	⋮
08*	8 estaciones

Conexión	
Símbolo	P, EA, EB
03	3/8
04	1/2
M	Mix

Rosca	
-	Rc (PT)
N	NPT
T	NPTF
F	G (PF)

Dirección de montaje del conector

Código	zona
D	Montaje del lado D
U	Montaje del lado U

Símbolo

Símbolo	Espec. de la conexión	Conexión (A, B)
1	Común	Lateral
2	Común	Inferior*

*Montaje inferior: únicamente 3/8

*Opción

Non Plug-in: conector DIN

• Cableado para cada válvula.

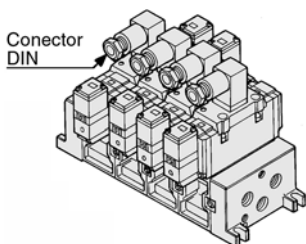

Conector DIN

VV5FS4 - 10 - 05 2 - 03 - Q

Serie VFS4000
Bloque
Non Plug-in

Estaciones	
02	2 estaciones
⋮	⋮
10	10 estaciones

Conexión	
Símbolo	P, EA, EB
03	3/8
04	1/2
M	Combinación

Rosca	
-	Rc (PT)
N	NPT
T	NPTF
F	G (PF)

Código de la zona de origen

Código	zona
-	Japón, Asia Australia
E	Europa
N	Norteamérica

Símbolo

Símbolo	Espec. de la conexión	Conexión (A, B)
1	Común	Lateral
2	Común	Inferior*

*Montaje inferior: únicamente 3/8.

*Opción

SV

SY

SYJ

SX

VK

VZ

VF

VFR

VP7

VQC

SQ

VQ

VQ4

VQ5

VQZ

VQD

VFS

VS

VS7

VQ7

Especificaciones del bloque

Modelo de base	Cableado	Conexión			Nº de estaciones	Electroválvula aplicable
		Conex. A, B	P, EA, EB	A, B		
Plug-in VV5FS4-01 □	•Con terminal de bornas •Con multiconector •Con multiconector sub-D	Lateral, inferior	1/2	3/8, 1/2	2-10 *	VFS4□00-□F
Non plug-in VV5FS4-10	•Conector DIN					VFS4□10-□D

 * Con multiconector, o con multiconector sub-D: máx. 8 estaciones

Estaciones del bloque y área efectiva (mm²) (N/minfactor)

Conexión/nº de estaciones	Estación primera	Estación quinta	Estación décima
P → A o B	50.4 (2748)	48.6 (2650)	47.7 (2257)
A → EA, B → EB	57.6 (3140)	55.8 (3043)	55.8 (3043)

* Conexión: 1/2

Bloque/Componentes opcionales

Placa de alimentación individual

Con una placa situada en el bloque es posible formar una conexión de alimentación para cada válvula.

Cuerpo	Plug-in	Non plug-in
Ref.	VVFS4000-P-03-1	VVFS4000-P-03-2

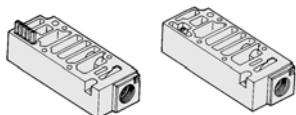

Placa de escape individual

Se instala una placa entre las estaciones cuando se suministran presiones de alimentación para cada válvula.

Cuerpo	Plug-in	Non plug-in
Ref.	VVFS4000-R-04-1	VVFS4000-R-04-2

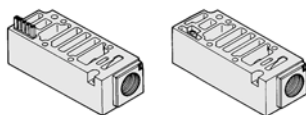

* Disco de bloqueo de alimentación

Se instala una placa entre las estaciones cuando se suministran presiones diferentes al bloque

Cuerpo	Plug-in	Non plug-in
Ref.	AXT634-10A	

* Disco de bloqueo de escape

Se instala una placa de escape entre las estaciones para separar el escape de la válvula cuando el escape de la válvula afecta a las otras estaciones en el circuito o cuando se utiliza presión inversa para la válvula del bloque estándar.

Cuerpo	Plug-in	Non plug-in
Ref.	AXT634-11A	

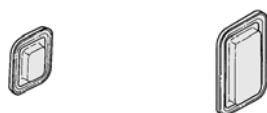

Disco de bloqueo de escape

Disco de bloqueo de alimentación

Control de velocidad de interface

Se coloca un tornillo de regulación en el bloque para controlar la velocidad del cilindro regulando el escape.

Cuerpo	Plug-in	Non plug-in
Ref.	VVFS4000-20A-1	VVFS4000-20A-2

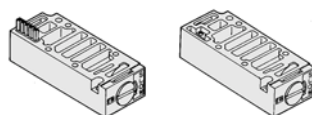

Placa antirretorno doble

El uso concurrente de la placa antirretorno doble con una válvula antirretorno doble puede parar al cilindro en una posición media por un largo periodo de tiempo sin verse afectado por fugas de aire en la junta corredera.

Cuerpo	Plug-in	Non plug-in
Ref.	VVFS4000-22A-1	VVFS4000-22A-2

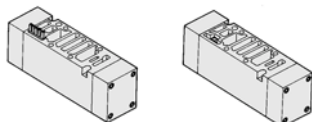

Regulador de interface

 El regulador de interface instalado en el bloque puede regular la presión de cada válvula. (Véase en la pág.1.17-6 las características del caudal).

Cuerpo	Plug-in	Non plug-in
Regulación P	ARBF4050-00-P-1	ARBF4050-00-P-2
Regulación A	ARBF4050-00-A-1	ARBF4050-00-A-2
Regulación B	ARBF4050-00-B-1	ARBF4050-00-B-2

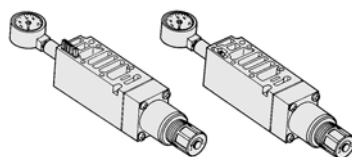

Placa ciega

Instalación de la placa ciega para realizar el mantenimiento o instalación de estaciones adicionales para el bloque.

Cuerpo	Plug-in	Non plug-in
Ref.	VVFS4000-10A	

Forma de pedido del bloque

Indique el modelo de la placa base, la correspondiente válvula y las partes opcionales.

<<Example>>

•Plug-in con terminal de bornas - 6 estaciones (Base del bloque) VV5FS4-01T-061-03-Q ...1 (Monoest. de 2 estaciones) VFS4100-5FZ-Q ...3 (Biest. 2 posiciones) VFS4200-5FZ-Q ...2 (Placa ciega) VFS4000-10A1

•Non plug-in - 6 estaciones (Base del bloque) VV5FS4-10-061-04-Q ...1 (Monoest. 2 posiciones) VFS4110-5D-Q5 (Centro a escape 3 pos.) VFS4110-5D-Q ...1 (Placa escape individual) VVFS4000-R-04-21

Opciones del bloque

Con desoleador

Plug-in/Non plug-in

- Amortiguación de inferencias de escape: 35dB o mayor.
- Reunión de neblina de aceite: nominal de colección del 99.9% o mayor.
- Reducción en el trabajo de conexión.

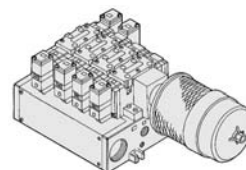

 Para más información, véase la pág..1.17-79.

Con unidad de control

Plug-in/Non plug-in

- Filtro, válvula de regulación, presostato y válvula de descarga combinados para formar una unidad.
- Trabajo de conexión eliminado.

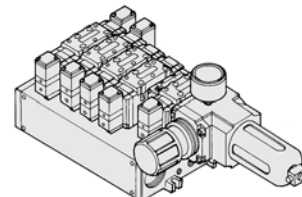

 Para más información, véase la pág. 1.17-81.

Con unidad interface serial plug-in

- Se reduce considerablemente el proceso de cableado de la electroválvula.
- Posibilidad de instalación dispersa.
- Electroválvula del bloque: 8 estaciones máx., 32 posiciones (512 solenoides).
- Fácil mantenimiento e inspección.

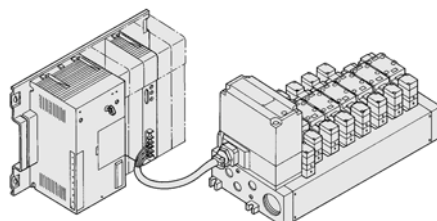

Bloque Plug-in/Non Plug-in

Plug-in (con terminal de bornas): VV5FS4-01T- Estación 1- Conexión

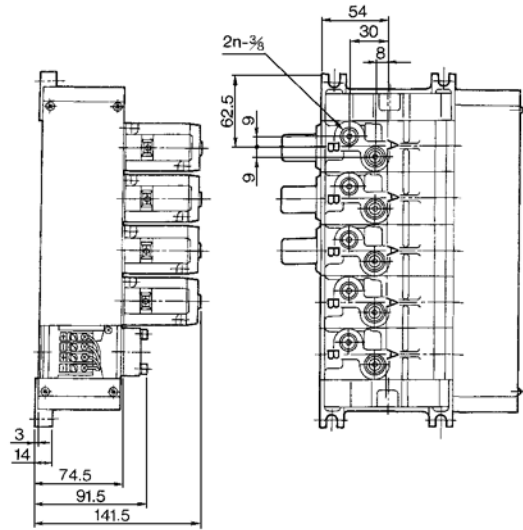

Conexión inferior: VV5FS4-01T- Estación 2- conexión

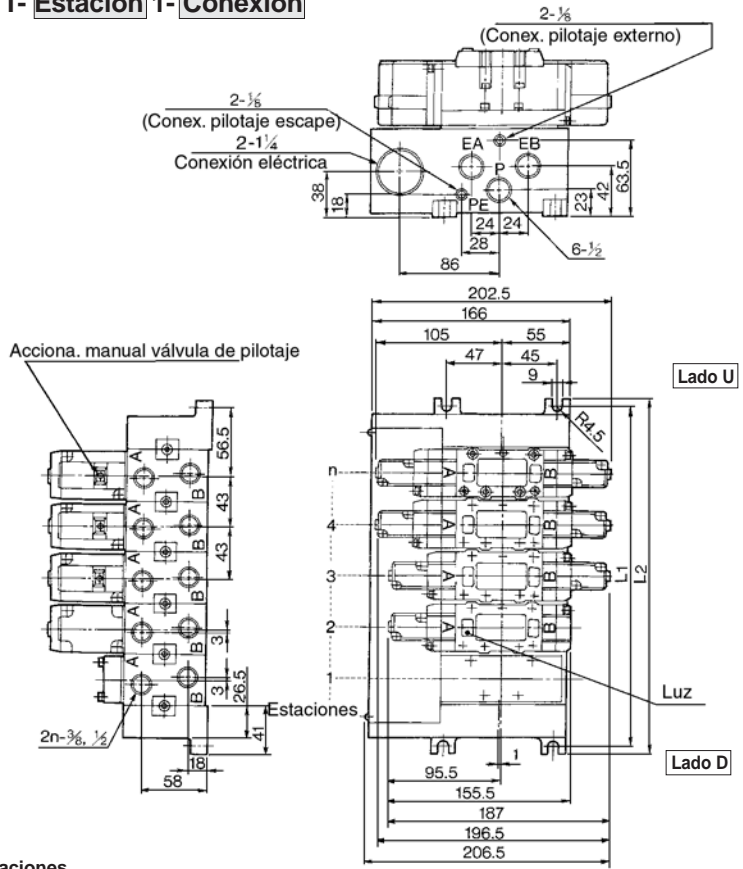

Fórmula general de peso/Bloque $M=0.565n+0.923$ (kg) n: estaciones

Non plug-in: VV5FS4-10- Estación 1- Conexión

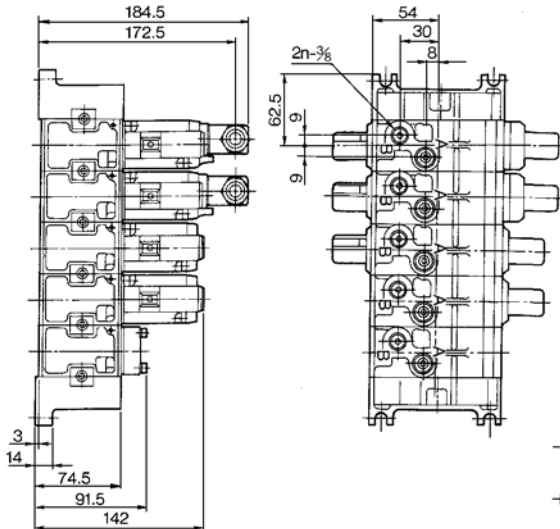

Conexión inferior: VV5FS4-10- Estación 2- Conexión

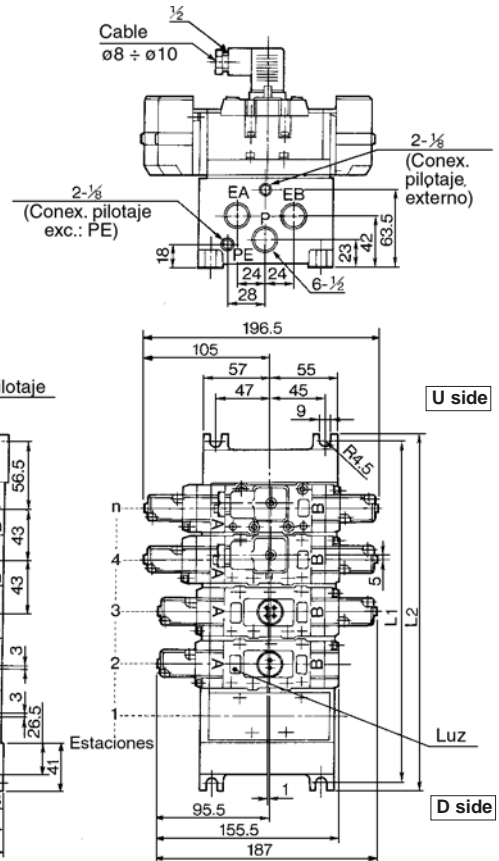

Nota: Ahora se dispone de esta serie de válvulas sólo con conector DIN.

Fórmula general de peso/Bloque $M=0.478n+0.671$ (kg)

n: estación

n	2	3	4	5	6	7	8	9	10	Ecuación
L1	156	199	242	285	328	371	414	457	500	$L1=43 \times n+70$
L2	168	211	254	297	340	383	426	469	512	$L2=43 \times n+82$

SV

SY

SYJ

SX

VK

VZ

VF

VFR

VP7

VQC

SQ

VQ

VQ4

VQ5

VQZ

VQD

VFS

VS

VS7

VQ7

VFS4000

Bloque Plug-in con multiconector/con multiconector sub-D

Plug-in con multiconector: VV5FS4-01CD- Estación 1- Conexión, VV5FS4-01CU- Estación 1- Conexión

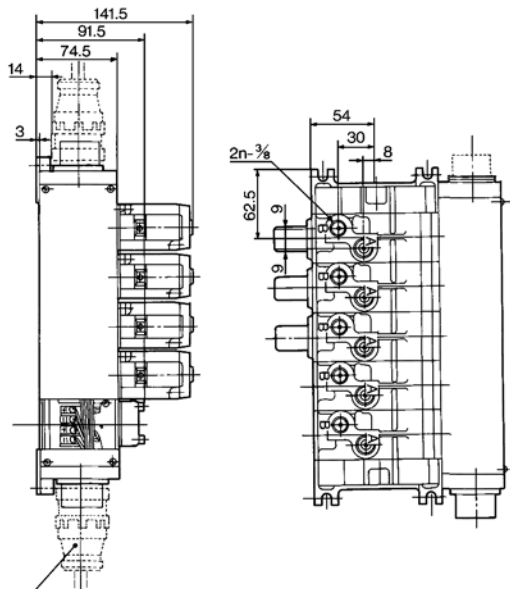

Conj. conector: VVFS2000-30A □
(Opcional: véase en la pág. 1.17-8)

Conexión inferior:

VV5FS4-01^{CD}/_{CU} Estación 2- Conexión

Fórmula general del peso/Bloque $M=0.565n+0.923$ (kg) n: estación

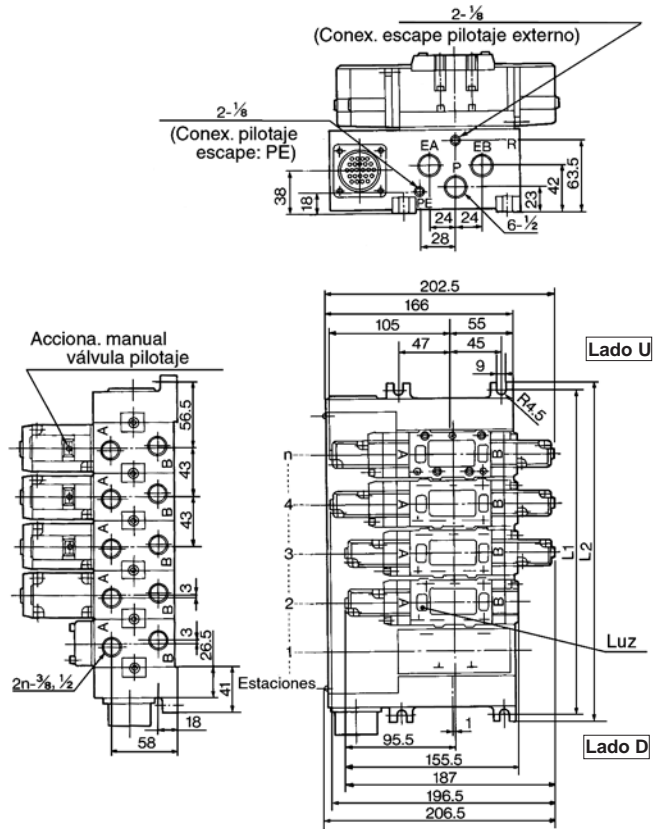

Plug-in con multiconector sub-D: VV5FS4-01FD- Estación 1- Conexión, VV5FS4-01FU- Estación 1- Conexión

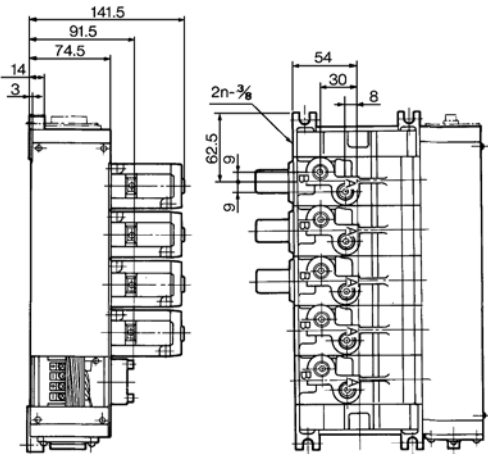

Conj. conector: VVZS3002130A - □
(Opcional: véase en la pág. 1.17-8)

Conexión inferior:

VV5FS4-01^{FD}/_{FU} Estación 2- Conexión

Fórmula general del peso/Bloque $M=0.57n+0.935$ (kg) n: estación

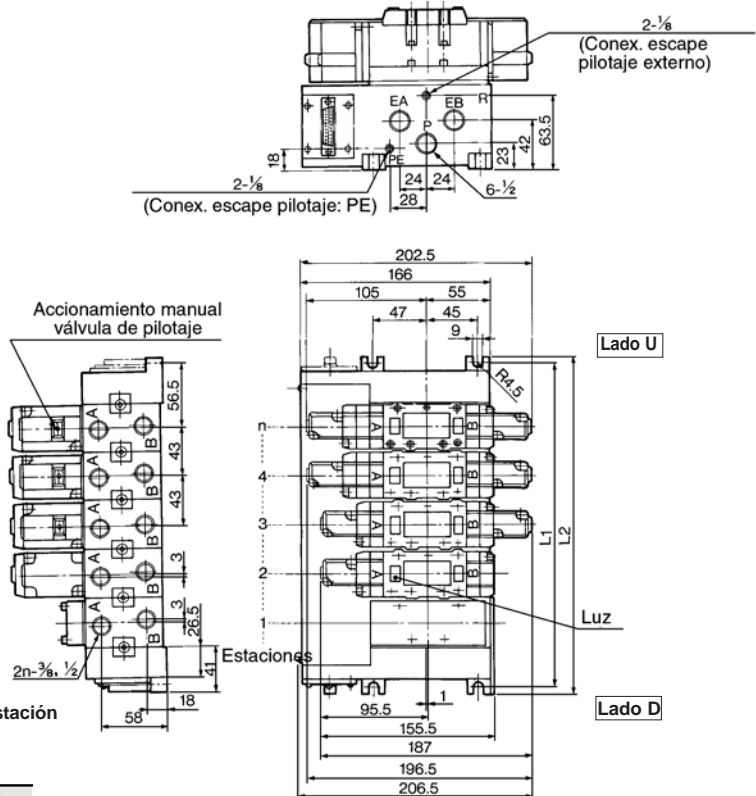

n	2	3	4	5	6	7	8	Ecuación
L1	156	199	242	285	328	371	414	L1=43 X n+70
L2	168	211	254	297	340	383	426	L2=43 X n+82

Bloque con desoleador

- Sirve para proteger el ambiente de trabajo.
- Amortiguación inferencias de escape: 35dB o mayor.
- Reunión nominal de purga y neblina de aceite: 99.9 % o mayor.
- Reducido proceso de conexión.

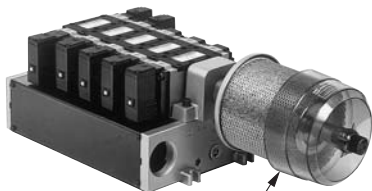

Plug-in

Desoleador (Opcional)

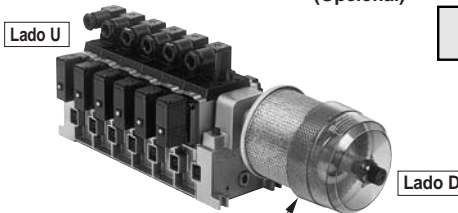

Non plug-in

Desoleador (Optional)

Especificaciones del bloque

Modelo bloque	Plug-in: VV5FS4-01□	Non plug-in: VV5FS4-10
Cableado	Con terminal de bornas Con multiconector Con multiconector sub-D	Conector DIN
Válvula aplicable	VFS4□00-□F	VFS4□10-□D
Conexión	ALIM. común, ESC. común	
	Conex. A, B	Lateral: 3/8, 1/2, inferior: 3/8 (opción)
Nº de estaciones	P: 1/2, ESC: 1 / 1 1/2	
Desoleador aplicable	AMC610-10 (conexión tamaño 1), AMC810-14 (conexión 11/2) (2)	



Nota 1) Con multiconector o con multiconector sub-D: 8 estaciones máx.

Nota 2) Estaciones de 5 o más y alta frecuencia de funcionamiento tiene que ser utilizada con AMC810-14. Desoleador AMC610-10 y AMC810-14 no está incluido.

Forma de pedido

VV5FS4-10-06-1-03-CD-Q

Serie VFS4000 Bloque

Código de la zona de origen

Código	zona
-	Japón, Asia Australia
E	Europa
N	Norteamérica

Modelo de base

01T	Plug-in con terminal de bornas
01C	Plug-in con multiconector
01F	Plug-in con multiconector sub-D
10	Non plug-in

Dirección de montaje del conector

Símbolo	Con conector	Base aplicable
—	Ninguno	01T, 10
D	Montaje del lado D	01C, 01F
U	Montaje del lado U	

Estaciones

02	2 estaciones
⋮	⋮
10	10 estaciones

Modelo de base 01T, 10: 2-10 estaciones
Modelo de base 01C, 01F: 2-8 estaciones

Dirección de montaje del desoleador

Símbolo	Dirección de montaje del desoleador
CD	Lado D Montaje del lado D
CU	Lado U Montaje del lado U

*Indique el tamaño del desoleador o de la conexión.

Rosca

—	Rc (PT)
N	NPT
T	NPTF
F	G (PF)

Conexión

Símbolo	P	A, B
03	1/2	3/8
04		1/2
M		Mix

*Montaje inferior: únicamente 3/8.

Símbolo

Símbolo	Espec. de la conexión	Conexión (A, B)
1	Común	Lateral
2	Común	Inferior*

*Opción

⚠ Precauciones

Coloque el desoleador hacia abajo cuando lo utilice.



Clase protección clase I (Marca: ⚡)



Véase en la pág. 5.3-1 los detalles del desoleador.

Indique el modelo de montaje del bloque, la válvula correspondiente y los componentes opcionales.

<<Ejemplo>>

•Modelo Plug-in con terminal de bornas (6 estaciones)

(Base del bloque)	VV5FS4-01T-061-03-CD-Q	1
(Monoestable de 2 posiciones)	VFS4100-5FZ-Q	3
(Biestable de 2 posiciones)	VFS4200-5FZ-Q	2
(Placa ciega)	VVFS4000-10A	1
(Desoleador)	AMC610-10	1

•Non plug-in (6 estaciones)

(Base del bloque)	VV5FS4-10-061-04-CU-Q	1
(Monoestable de 2 posiciones)	VFS4110-5D-Q	3
(Biestable de 2 posiciones)	VFS4210-5D-Q	2
(Placa ciega)	VVFS4000-10A	1
(Desoleador)	AMC810-14	1

SV

SY

SYJ

SX

VK

VZ

VF

VFR

VP7

VQC

SQ

VQ

VQ4

VQ5

VQZ

VQD

VFS

VS

VS7

VQ7

VFS4000

Bloque con desoleador

Plug-in/Non Plug-in

Plug-in: VV5FS4-01T- Estación 1- Conexión -^{CD}_{CU}

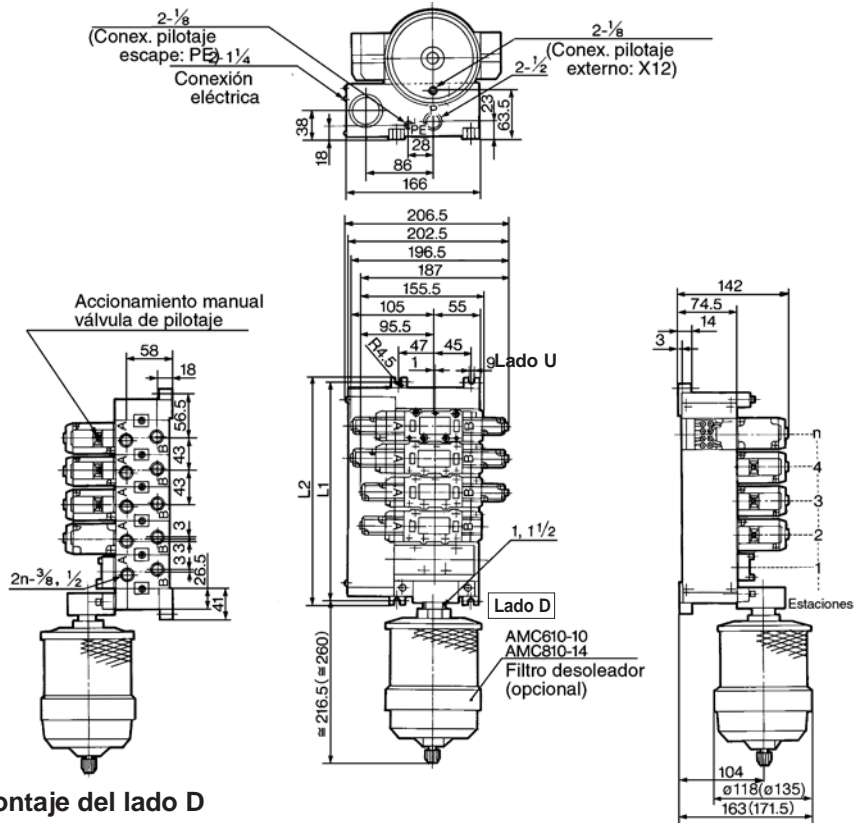

Montaje del lado D

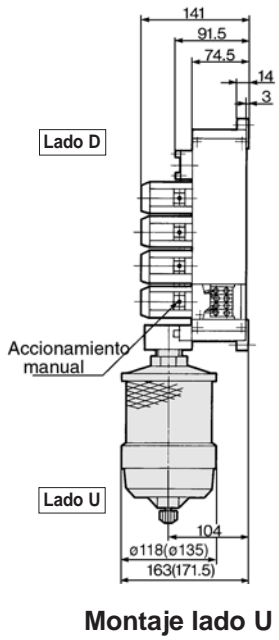

Montaje lado U



() : AMC810

Non plug-in: VV5FS4-10- Estación 1- Conexión -^{CD}_{CU}

Nota: Ahora se dispone de esta serie de válvulas sólo con conector DIN.

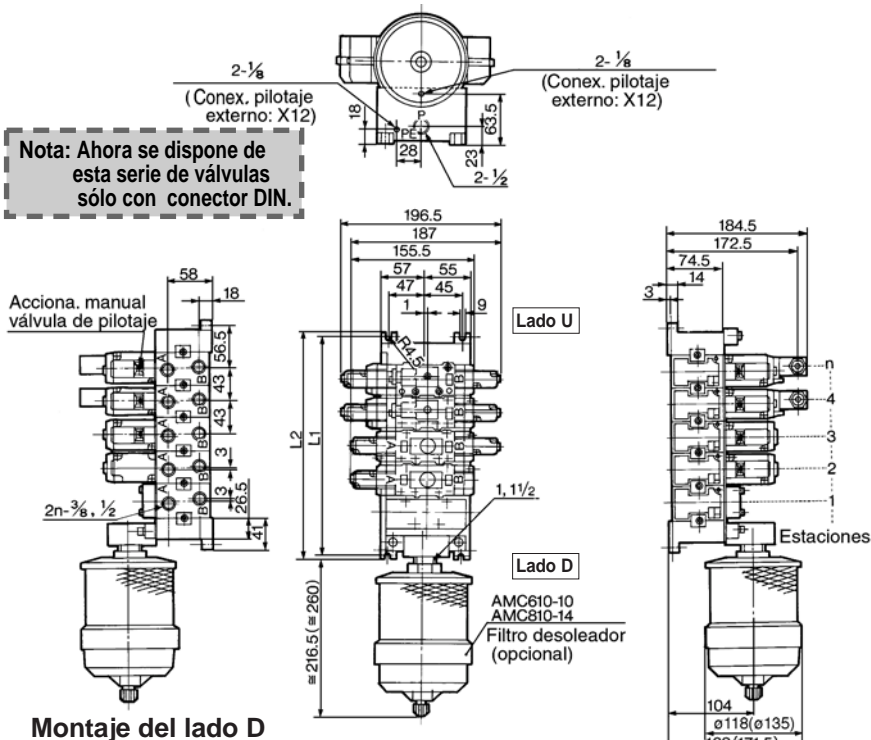

Montaje del lado D

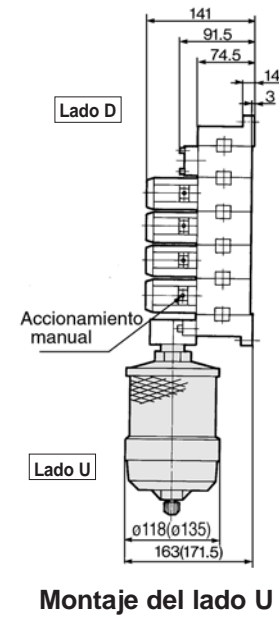

Montaje del lado U



() : AMC810

n: estación

L	n	2	3	4	5	6	7	8	9	10	Ecuación
L1		156	199	242	285	328	371	414	457	500	L1=43 X n+70
L2		168	211	254	297	340	383	426	469	512	L2=43 X n+82

Bloque con unidad de control

- La unidad de control (filtro, regulador, presostato, válvula de descarga) está estandarizado en una unidad y se puede montar en la base del bloque sin ningún dispositivo.
- Se eliminan los procesos de conexión.

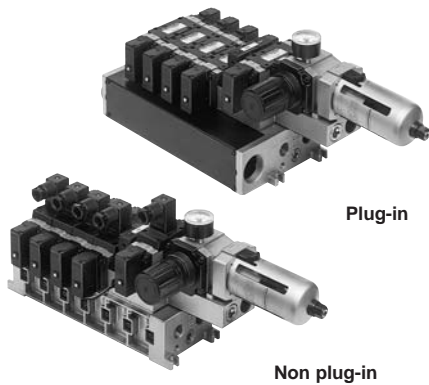

⚠ Precauciones

Instale el filtro en vertical cuando utilice el filtro de aire con purga automática o manual.

Especificaciones del bloque

Modelo bloque	Plug-in: VV5FS4-01□	Non plug-in: VV5FS4-10
Cableado	Con terminal de bornas Con multiconector Con multiconector sub-D	Conector DIN
Válvula aplicable	VFS4□00-□F	VFS4□10-□D
Características técnicas de las conexiones	ALIM. común, ESC. común	
	Conex. A, B	Lateral: 3/8, 1/2 inferior: 3/8
	Conex. P, EA, EB	Lateral: 1/2
Nº de estaciones	2 a 10 ⁽¹⁾	

⦿ * Con multiconector o con multiconector sub-D: 8 estaciones máx.

Unidad de control/especificaciones

Filtración de aire (Con purga automática/con purga manual)	
Filtración	5 μm
Regulador de presión	
Presión establecida (Secundaria)	0.05 a 0.85MPa
Presostato ⁽¹⁾	
Rango de presión establecida: OFF	0.1 a 0.6MPa
Diferencial	0.08MPa o menos
Caja de contactos	1a
Luz	LED (RED)
Capacidad de detección máx.	2VA (AC), 2W (DC)
Máx. de funcionamiento	24V AC, DC. o menor: 50mA
Válvula de descarga (únicamente monoestable)	
Rango de presión de trabajo	0.1 a 1.0MPa

Unidad de control/Opciones

Placa adaptadora válvula de descarga ⁽²⁾	<Plug-in>	VVFS4000-24A-1R (montaje del lado D)
	<Non Plug-in>	VVFS4000-24A-2R (montaje del lado D)
Presostato	IS1000P-2-1	
Placa ciega ⁽³⁾	Con unidad de control/regulador del filtro	MP2-3
	Presostato	MP3-2
	Válvula de descarga	VVFS4000-24A-10
Filtro	11104-5B	

- ⦿ Nota 1) Tensión: 24V DC a 100V AC
Caída de tensión interna: 4V
- ⦿ Nota 2) La combinación de una válvula VFS41□□ (monoest.) y una placa de válvula de alivio puede ser usada como válvula de descarga.

Forma de pedido

VV5FS4-01C D-08 1-03 AP-Q

Serie VFS4000 Bloque

Código de la zona de origen

Código	zona
-	Japón, Asia Australia
E	Europa
N	Norteamérica

Modelo de base/Cableado

01T	Modelo Plug-in con terminal de bornas
01C	Plug-in con multiconector
01F	Plug-in con multiconector sub-D
10	Non plug-in

Dirección de montaje del conector

Símbolo	Dirección montaje	Base aplicable
—	Ninguno	01T, 10
D	Lado D	01C, 01F
U	Lado U	

Estaciones

02	2 estaciones
⋮	⋮
10*	10 estaciones

* Modelo base 01T, 10: de 2 a 10 estaciones. Modelo base 01C, 01F: de 2 a 8 estaciones

Tensión para la válvula de soplado

—	Ninguno (Únicamente tipo F, G)
5	24V DC
9	Otros (50 o menos)

⦿ Consulte con SMC en el caso de tensiones diferentes (9)

Unidad de control

Símbolo	—	A	AP	M	MP	F	G	C	E
Aparato de control									
Filtro de aire con purga automática		●	●			●			
Filtro de aire con purga manual				●	●		●		
Regulador de presión		●	●	●	●	●	●		
Válvula de descarga		●	●	●	●			●	●
Presostato*			●		●				
Placa ciega (Válvula de descarga)						●	●		
Placa ciega (Filtro, regulador)								●	
Bloque de montaje		2 estaciones	2 estaciones	2 estaciones	2 estaciones	2 estaciones	2 estaciones	2 estaciones	1 estación

Indique el modelo de montaje del bloque, la válvula correspondiente y los componentes opcionales.

<<Ejemplo>> • Plug-in con terminal de bornas para montar la unidad de control se requieren 2 estaciones. (Placa base) **VV5FS4-01T-081-03-AP-Q** 1
(Monoestable de 2 posiciones) **VFS4100-5FZ-Q** 4
(Biestable de 2 posiciones) **VFS4200-5FZ-Q** 2
• Non Plug-in para montar la unidad de control, se requieren 2 estaciones. (Placa base) **VV5FS4-10-061-03-A-Q** 1
(Monoestable de 2 posiciones) **VFS4110-5D-Q** 4

Símbolo

Símbolo	Espec. de la conexión	Conexión (A, B)
1	P	EA, EB
2	Común	Común

* Opción

Conexión

Símbolo	P, EA, EB	A, B
03		3/8
04	1/2	1/2
M		Mix

Rosca

—	Rc (PT)
N	NPT
T	NPTF
F	G (PF)

⦿ *Montaje inferior: únicamente 3/8.

SV

SY

SYJ

SX

VK

VZ

VF

VFR

VP7

VQC

SQ

VQ

VQ4

VQ5

VQZ

VQD

VFS

VS

VS7

VQ7

Base con unidad de control Plug-in/Non Plug-in

Plug-in: VV5FS4-01T- Estación 1- Conexión-AP

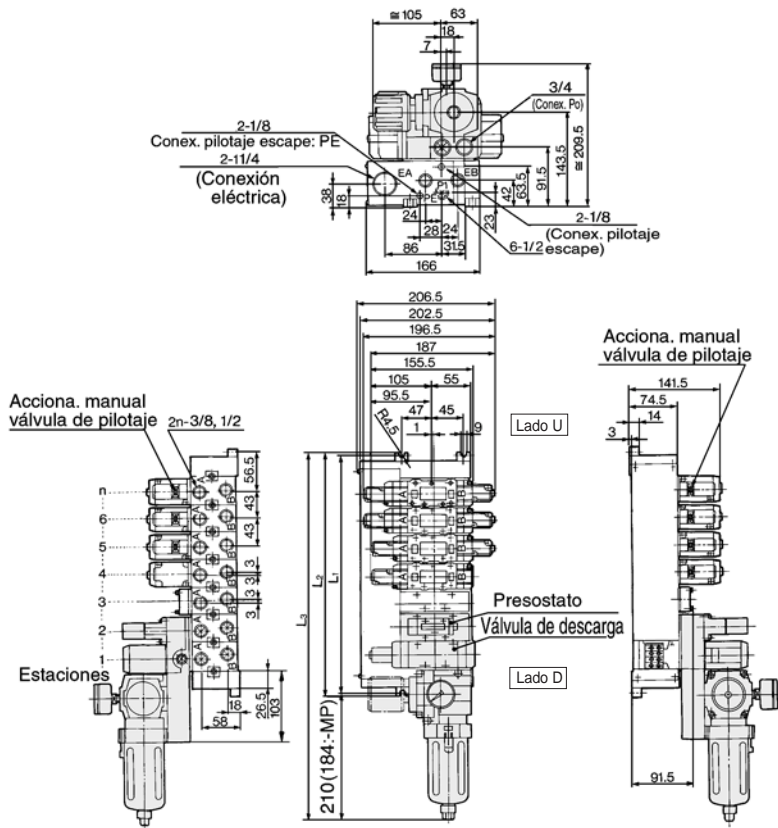

Ejemplo para el bloque

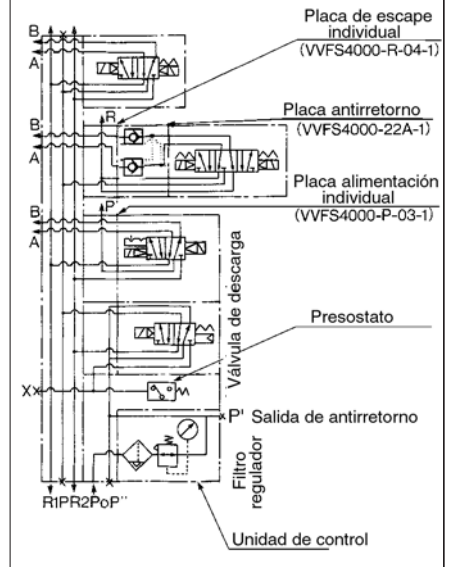

Non plug-in: VV5FS4-10- Estación 1- Conexión -AP

Nota: Ahora se dispone de esta serie de válvulas sólo con conector DIN.

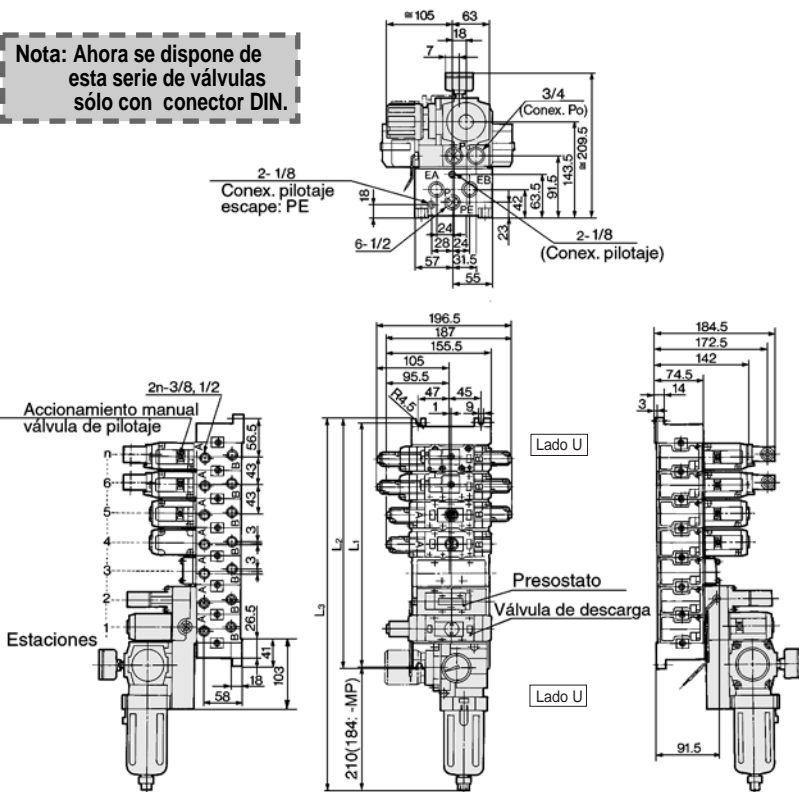

Ejemplo para el bloque

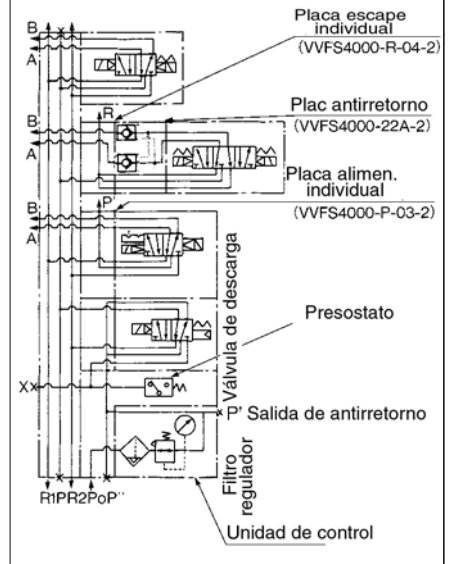

n	3	4	5	6	7	8	9	10	Ecuación
L1	199	242	285	328	371	414	457	500	L1=43 X n+70
L2	211	254	297	340	383	426	469	512	L2=43 X n+82
L3 (MP)	385.5	428.5	471.5	514.5	557.5	600.5	643.5	686.5	L3=43 X n+256.5
L3 (AP)	427	470	513	556	599	642	685	728	L3=43 X n+298

Componentes opcionales del bloque Plug-in/Non Plug-in

Placa de alimentación individual:
VVFS4000-P-03-1 (Plug-in)
VVFS4000-P-03-2 (Non plug-in)

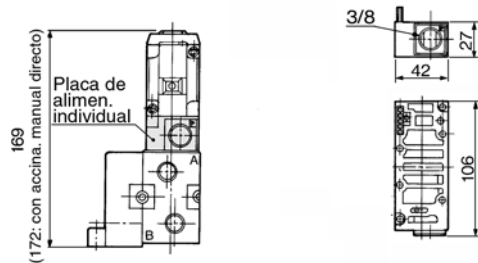

Placa antirretorno doble:
VVFS4000-22A-1 (Plug-in)
VVFS4000-22A-2 (Non plug-in)

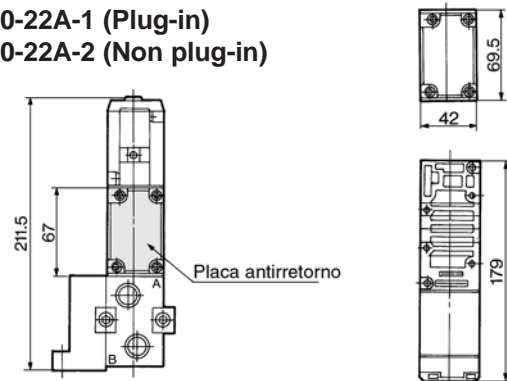

Placa de escape individual:
VVFS4000-R-04-1 (Plug-in)
VVFS4000-R-04-2 (Non plug-in)

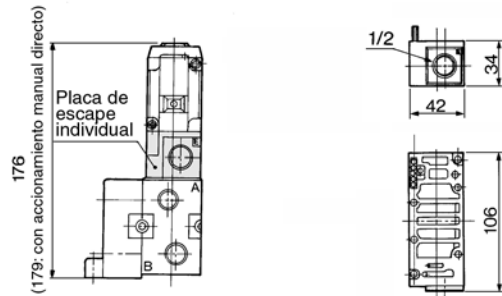

Regulador de interface/Regulación conexión P:
ARBF4050-00-P-1 (Plug-in)
ARBF4050-00-P-2 (Non plug-in)

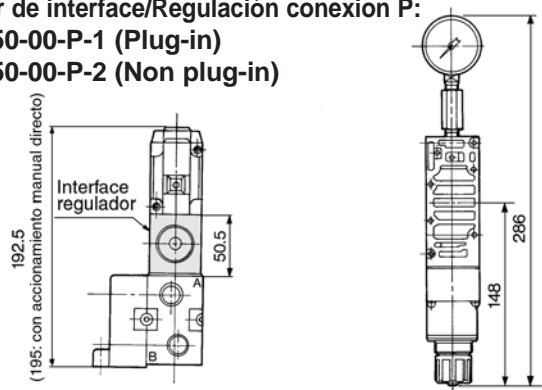

Disco de bloqueo de alimentación: AXT634-10A
Disco de bloqueo de escape: AXT634-11A

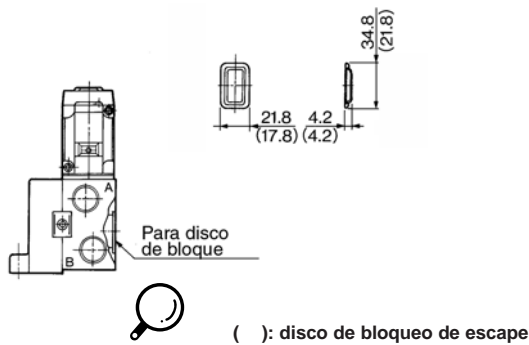

Regulador de interface/Regulación conexión A:
ARBF4050-00-A-1 (Plug-in)
ARBF4050-00-A-2 (Non plug-in)

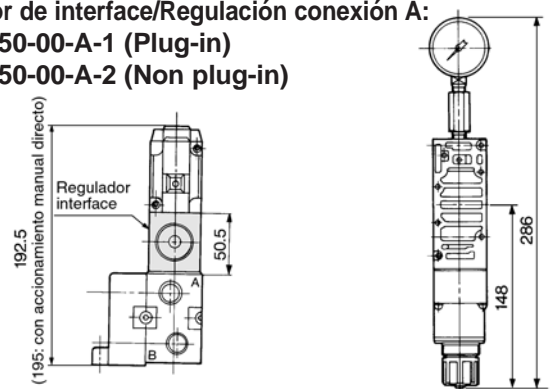

Control de velocidad de interface:
VVFS4000-20A-1 (Plug-in)
VVFS4000-20A-2 (Non plug-in)

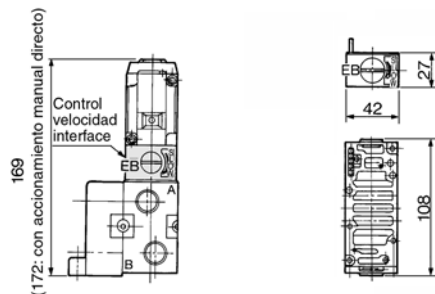

Regulador de interface/Regulación conexión B:
ARBF4050-00-B-1 (Plug-in)
ARBF4050-00-B-2 (Non plug-in)

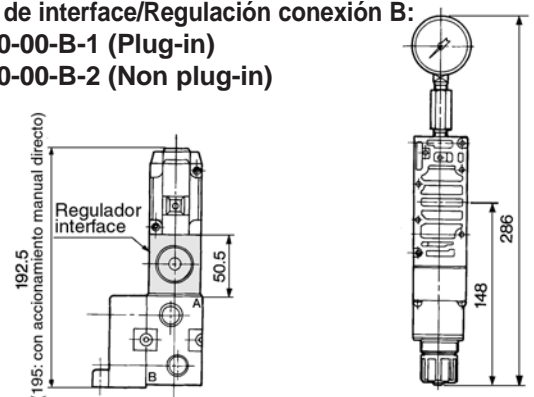

SV

SY

SYJ

SX

VK

VZ

VF

VFR

VP7

VQC

SQ

VQ

VQ4

VQ5

VQZ

VQD

VFS

VS

VS7

VQ7

Construcción de la base del

Plug-in/Non Plug-in

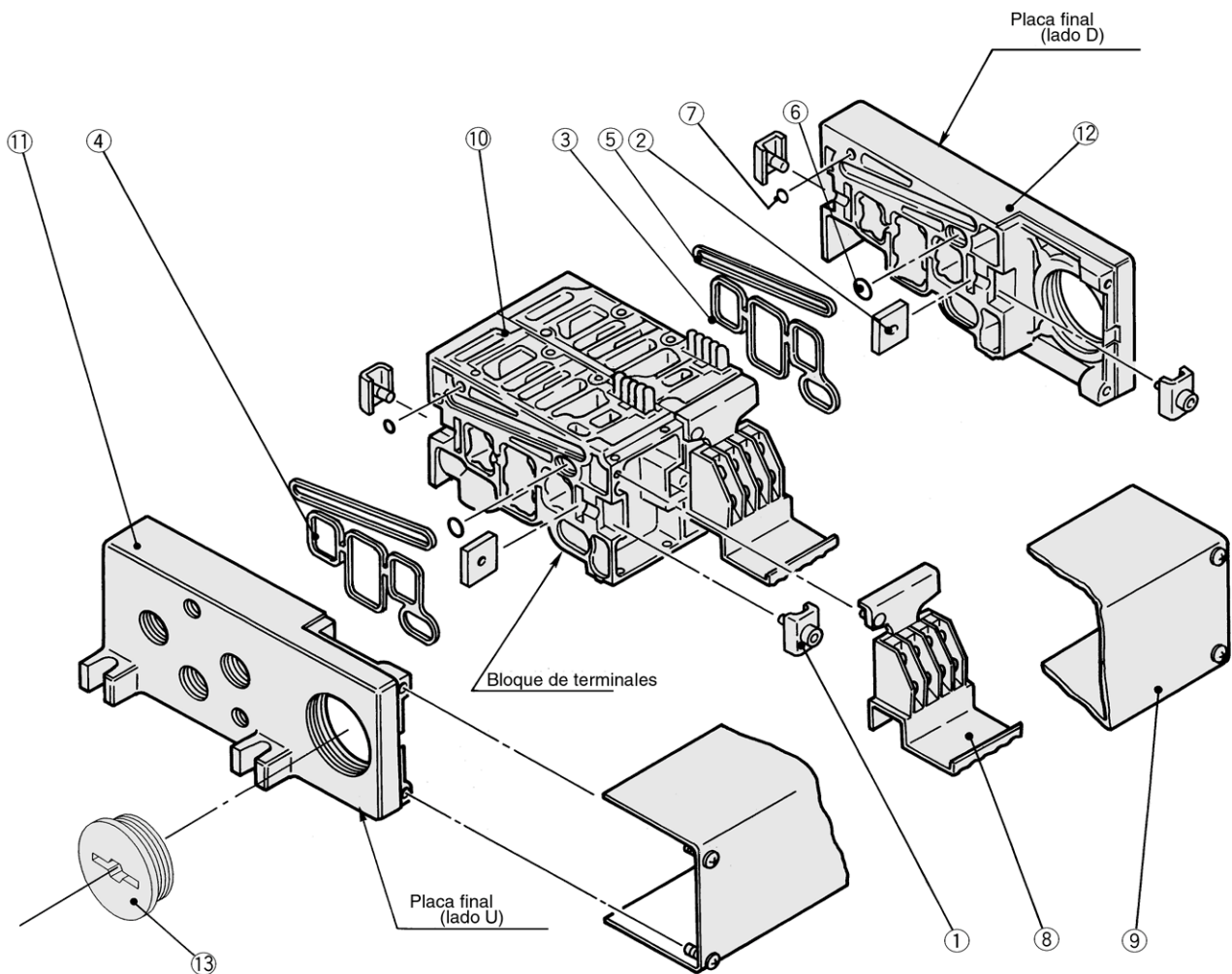

Recambios

Nº	Designación	Material	Ref.
①	Acoplamiento metálico A	Placa de acero	VVF4000-5-1A
②	Acoplamiento metálico B	Placa de acero	VVF4000-5-2
③	Junta de estanqueidad	NBR	VVF4000-7 (para placa final)
④	Junta de estanqueidad	NBR	VVF4000-7-1 (para bloque)
⑤	Junta de estanqueidad	NBR	VVF4000-8
⑥	Junta tórica	NBR	AS568-011
⑦	Junta tórica	NBR	P-3
⑧	Conjunto terminal	—	VVFS4000-6A
⑨	Conjunto cubierta unión	01T	VVF4000-4A- <small>estaciones</small>
		01SU	AZ738-30A- <small>estaciones</small>
⑬	Tapón de goma	NBR	AXT336-9

•Para incrementar el número de bloques, haga el pedido del número de bloques del componente principal ⑩ . Para el modelo plug-in: la base del bloque con terminal (integrado con cubierta de unión) requiere la cubierta ⑨ de unión.

Subconjunto de recambios



Nota) Bloque/Construcción: modelo Plug-in con terminal de bornas.

Nº	Designación	Nº de unidad	Lista de componentes	Placa base aplicable
⑩	Conjunto bloque	VVF4000-1A-1- <small>03</small> / <small>04</small>	Bloque ⑩, terminal ⑧, junta metálica ①, ②, junta de estanqueidad ④, conjunto receptáculo	Plug-in
		VVF4000-1A-2- <small>03</small> / <small>04</small>	Bloque ⑩, junta metálica ①, ②, junta de estanqueidad ④	Non Plug-in
⑪	Placa final (lado U)	VVF4000-2A-1	Placa final(U) ⑪, junta metálica ①, ②	Plug-in
		VVF4000-2A-2	Placa final(U) ⑪, junta metálica ①, ②	Non Plug-in
⑫	Placa final (lado D)	VVF4000-3A-1	Placa final(D) ⑫, junta metálica ①, ②, junta de estanqueidad ③, ⑤, junta tórica ⑥, ⑦	Plug-in
		VVF4000-3A-2	Placa final(D) ⑫, junta metálica ①, ②, Junta de estanqueidad ③, ⑤, junta tórica ⑥, ⑦	Non Plug-in

Electroválvulas de 5 vías/metal-metal

Plug-in/Non Plug-in

Serie VFS5000

Compacto a pesar de la capacidad de gran caudal 3/4: Nl/min 5595

Bajo consumo de potencia/1.8W DC

Fácil mantenimiento

2 modelos de placas base unitarias: plug-in y non plug-in

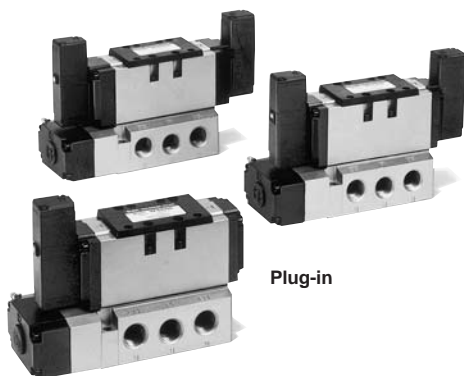

Plug-in

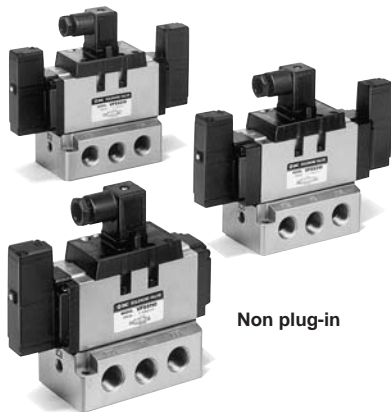

Non plug-in

Símbolo

2 posiciones	3 posiciones
Monoestable 	Centro cerrado
Biestable 	Centro a escape
	Centro a presión
	Antirretorno doble

Modelo

Configuración	Modelo		Conexión	Área efectiva (mm ²) (Nl/min)	Ciclo máx. de trabajo (CPM) ⁽¹⁾	Tiempo de respuesta (ms) ⁽²⁾	Peso (kg) ⁽³⁾	
	Plug-in	Non plug-in						
2 posiciones	Monoestable	VFS5100	VFS5110	3/8	78.7 (4319)	600	45 o menos	0.88
				1/2	97.2 (5300)			
				3/4	102.6 (5595)			
	Biestable	VFS5200	VFS5210	3/8	78.7 (4319)	600	25 o menos	1.06
				1/2	97.2 (5300)			
				3/4	102.6 (5595)			
2 posiciones	Centro cerrado	VFS5300	VFS5310	3/8	67.1 (3632)	300	55 o menos	1.16
				1/2	82.8 (4515)			
				3/4	86.4 (4711)			
	Centro a escape	VFS5400	VFS5410	3/8	70.0 (3828)	300	55 o menos	1.14
				1/2	86.4 (4711)			
				3/4	90.0 (4907)			
	Centro a presión	VFS5500	VFS5510	3/8	70.0 (3828)	300	55 o menos	1.14
				1/2	86.4 (4711)			
				3/4	88.2 (4809)			
	Antirretorno doble	VFS5600	VFS5610	3/8	39.4 (2159)	180	60 o menos	1.99
				1/2	48.6 (2650)			
				3/4	50.4 (2748)			



- Nota 1) Según JIS B8375 (una vez cada 30 días) para la frecuencia mínima de funcionamiento.
 Nota 2) Según JIS B8375-1981. (La válvula a presión de alimentación de 0.5MPa).
 Nota 3) Las figuras en la lista superior no contienen placa base unitaria. En el caso de placa base unitario con plug-in y con placa base unitaria con non plug-in añada 3/8 - 0.744kg, 1/2 - 0.966kg y 3/4 - 1.277kg, 3/4 - 0.823kg respectivamente.
 Nota 4) "Nota 1)" y "Nota 2)" son con aire limpio controlado.

Especificaciones estándar

Válvula	Fluido	Aire, gases inertes		
	Presión máx. de trabajo	1.0MPa		
	Presión mín. de trabajo	0.1MPa		
	Presión de prueba	1.5MPa		
	Temperatura ambiente y de fluido	-10 a +60°C ⁽¹⁾		
	Lubricación	No necesaria ⁽²⁾		
	Accionamiento manual de la válvula piloto	Pulsador sin enclavamiento (rasante)		
	Resistencia a impactos/vibraciones	150/50m/s ² ⁽³⁾		
	Estructura de protección	Tipo E: a prueba de polvo (nivel de protección 0), tipo F: a prueba de goteo (nivel de protección 2), modelo D: a prueba de salpicaduras (nivel de protección 4) ⁽⁴⁾		
	Solenoides	Tensión nominal	100V, 200V AC, 50/60Hz, 24V DC	
Tensión admisible		-15 a +10% de la tensión nominal		
Aislamiento de bobina		Clase B o equivalente ⁽⁵⁾		
Corriente aparente (Consumo de corriente) AC		Conexión	5.6VA/50Hz, 5.0VA/60Hz	
		Mantenimiento	3.4VA (2.1W)/50Hz, 2.3VA (1.5W)/60Hz	
Consumo de corriente DC		1.8W		
Entrada eléctrica	Plug-in	Con caja de conexiones		
	Non Plug-in	Conector DIN		



- Nota 1) Utilice aire caliente a bajas temperaturas.
 Nota 2) Utilice aceite de turbina n° 1 (ISO VG32) en caso de lubricación.
 Nota 3) Resist. a impactos: supera prueba de impacto en direcciones paralela y normal al eje. La prueba fue llevada a cabo en dirección al eje y en ángulo recto a la válvula principal y al cuerpo, tanto en estado activado y desactivado. (Valor inicial).
 Resist. vibraciones: supera prueba de barrido de frecuencias entre 8.3 y 2000Hz, 1 barrido. La comprobación fue realizada en dirección al eje y en ángulo recto a la válvula principal y al cuerpo tanto en estado activado como desactivado. (Valor inicial).
 Nota 4) Según JIS C0920. Nota 5) Según JIS C4003.

Especificaciones opcionales

	Pilotaje	Pilotaje externo ⁽¹⁾
Acciona. manual	Válvula principal	Accionamiento manual directo
	Válvula de pilotaje	Pulsador sin enclavamiento (extendido), modelo con enclavamiento (ranurado), modelo con enclavamiento (palanca)
Tensión	110V a 120V, 220V, 240V AC (50/60Hz) 12V, 100V DC	
Conexión	Conexión inferior	
Opción	Con LED indicador y supresor de picos de tensión, conector DIN antigiro	



- Nota 1) Presión de trabajo: 0 a 1.0MPa Presión de pilotaje ——— 0.1 a 1.0MPa

SV

SY

SYJ

SX

VK

VZ

VF

VFR

VP7

VQC

SQ

VQ

VQ4

VQ5

VQZ

VQD

VFS

VS

VS7

VQ7

VFS5000

Forma de pedido

Código de la zona de origen

Código	zona
-	Japón, Asia Australia
E	Europa
N	Norteamérica

Cuerpo

O: Placa base unitaria plu-gin

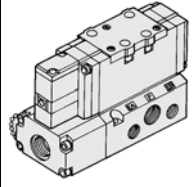

Entrada eléctrica

F: Caja de conexiones Plu-gin con terminal

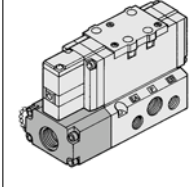

Conexión

-	Lateral
B*	Inferior

*Opción
El conexionado inferior no está disponible para las especificaciones del pilotaje externo.

Conexión

-	Sin placa base unitaria
03	3/8
04	1/2
06	3/4

Rosca

-	Rc (PT)
N	NPT
T	NPTF
F	G (PF)

Plug-in

VFS5 1 0 0 2 F 04 - Q

Non plug-in

VFS5 1 1 0 5 D 06 - Q



Configuración

1	Monoestable de 2 posiciones	5	Centro a presión de 3 posiciones
2	Biestable de 2 posiciones	6	Antirretorno de 3 posiciones
3	Centro a escape de 3 posiciones		
4	Centro a escape de 3 posiciones		

Cuerpo

1: Placa base unitaria non plug-in

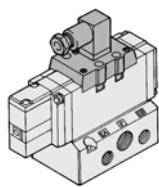

Opciones cuerpo

0	Estándar
1*	Accionamiento manual directo

* Opción

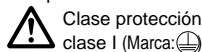

Clase protección clase I (Marca: ⚡)

Opción

-	Ninguno
Z	Con LED indicador y supresor de picos de tensión
P*	Conector DIN antigiro
ZP*	Con LED indicador y supresor de picos de tensión Conector DIN antigiro

* P, ZP: sólo tipo DIN.

Entrada eléctrica

D: Conector DIN
DO: sin conector DIN

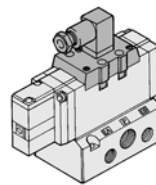

Y: Conector DIN (DIN 43650B)
YO: sin Conector DIN

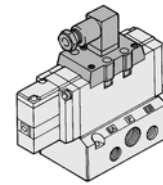

Tensión

1	100V AC 50/60Hz
2	200V AC 50/60Hz
3	110 a 120V AC 50/60Hz
4	220V AC 50/60Hz
5	24V DC
6	12V DC
7	240V AC 50/60Hz
9	Otros (250 o menos)



Consulte con SMC en el caso de tensiones diferentes (9).

Pilotaje

-	Fuerza interna
R*	Fuerza externa

* Opción

Accionamiento manual de válvula de pilotaje

-: Pulsador sin enclavamiento (rasante)

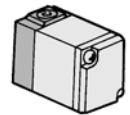

A*: Pulsador sin enclavamiento (extendido)

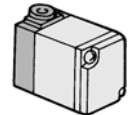

B*: Modelo con enclavamiento (ranurado)

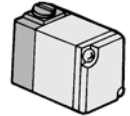

C*: Modelo con enclavamiento (palanca)

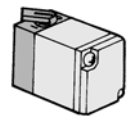

* Opción

Forma de pedido de la válvula de pilotaje

SF4 - 1 F - 30 - Q

Tensión

1	100V AC 50/60Hz
2	200V AC 50/60Hz
3	110 a 120V AC 50/60Hz
4	220V AC 50/60Hz
5	24V DC
6	12V DC
7	240V AC 50/60Hz
9	Otros (250 o menos)

Accionamiento manual

-	Pulsador sin enclava. (rasante)
A*	Pulsador sin enclava. (extendido)
B*	Modelo con enclavamiento (ranurado)
C*	Modelo con enclavamiento (palanca)

* Opción



Consulte con SMC en el caso de tensiones diferentes (9).



* Véase montaje en la pág. 1.17-5 para tensión de conversión.

Velocidad máxima del cilindro



Diagrama del sistema



Sistema de tuberías de caucho

Símbolo	Electroválvula	Regulador de caudal	Silenciador	Conexionado
A	VFS5000-06 {3/4} (S=102.6mm ²)	AS500-06 {3/4} (S=120mm ²)	AN500-06 {3/4} (S=160mm ²)	3/4B (racores de 4 uns.)

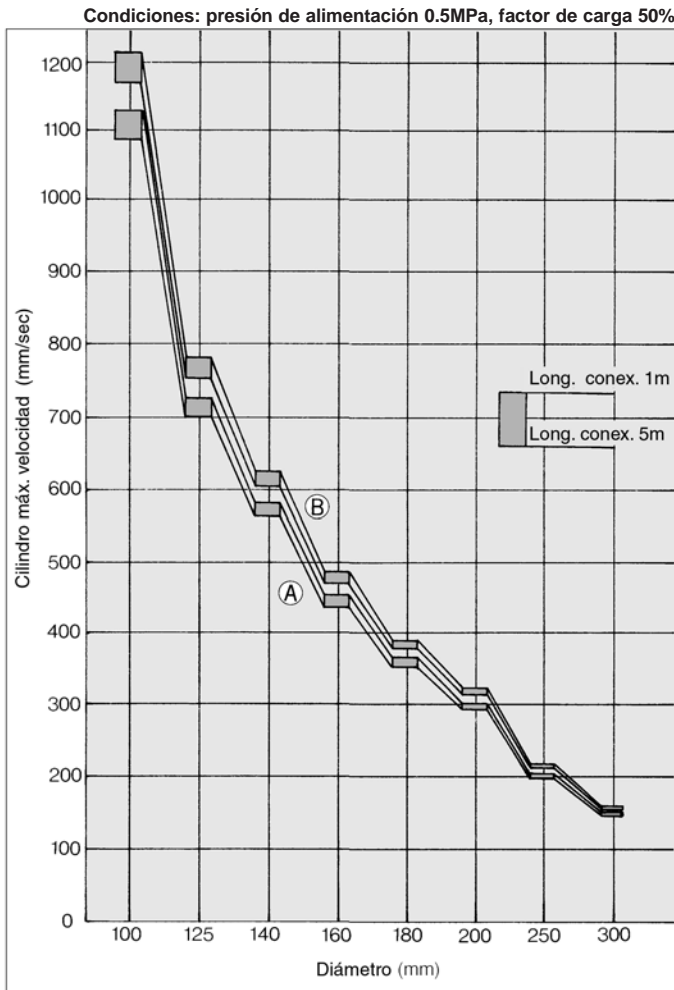
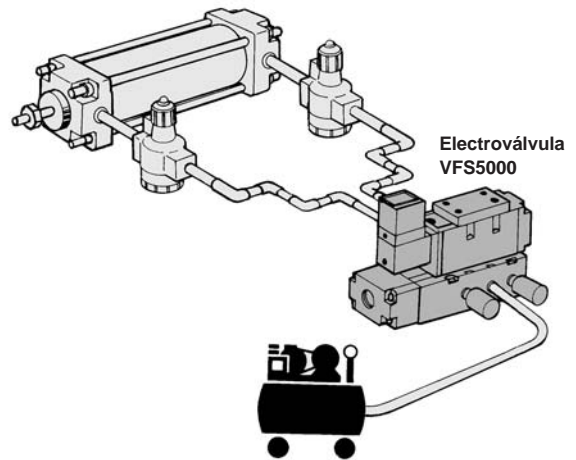
Sistema de tuberías S. G. P.

Símbolo	Electroválvula	Regulador de caudal	Silenciador	Conexionado
B	VFS5000-06 {3/4} (S=102.6mm ²)	AS500-06 {3/4} (S=120mm ²)	AN500-06 {3/4} (S=160mm ²)	3/4B (racores de 4 uns.)

Placa antirretorno doble/Especificación

Mantenimiento en posición media durante largo tiempo

El uso concurrente de la placa antirretorno con una válvula antirretorno doble incorporada puede hacer parar al cilindro completamente o bien pararlo en posición media y mantener esta posición sin verse afectada por las fugas de aire producidas en las juntas de las correderas.



Especificaciones

Placa antirretorno doble	Plug-in	Non plug-in
	VVFS5000-22A-1	VVFS5000-22A-2
Electroválvula doble	VFS5400-□F	VFS5410-□D
Fugas (cm ³ /min)*	Un lado del solenoide activado.	P EA 320 o menos
		P EB 320 o menos
	Ambos lados del solenoide desactivado	A EA 0
		B EB 0

*Presión de alimentación: 0.5MPa

⚠ Precauciones

- En el caso de una válvula antirretorno doble de 3 posiciones (VFS56□□), compruebe las fugas de las tuberías y racores situados entre la válvula y el cilindro por medio de soluciones de detergente sintetizados y asegúrese de que no se produzcan fugas. Compruebe también la existencia de fugas de la junta del cilindro y el émbolo. Si existiesen fugas, el cilindro algunas veces, cuando la válvula se encuentra desactivada, se puede mover sin pararse en posición media.
- Tenga en cuenta que si se limita en exceso el lado de escape, la precisión de parada disminuirá y se producirán paradas intermedias inadecuadas.

Funcionamiento de la válvula antirretorno

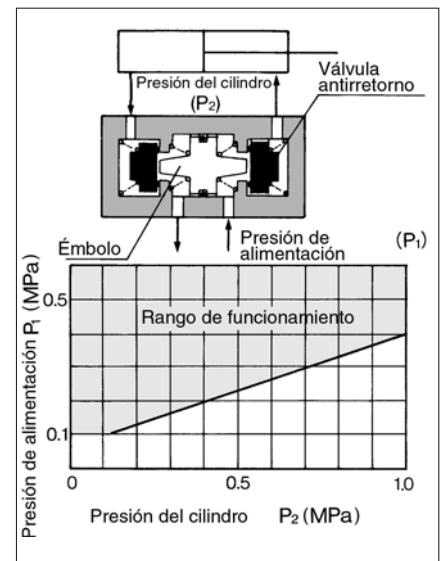

La combinación de VFS51⁰0, VFS52⁰0 y la placa antirretorno doble se puede utilizar para la prevención de caídas al final de carrera, sin embargo, no se puede mantener la posición de parada intermedia.

SV

SY

SYJ

SX

VK

VZ

VF

VFR

VP7

VQC

SQ

VQ

VQ4

VQ5

VQZ

VQD

VFS

VS

VS7

VQ7

VFS5000

Construcción

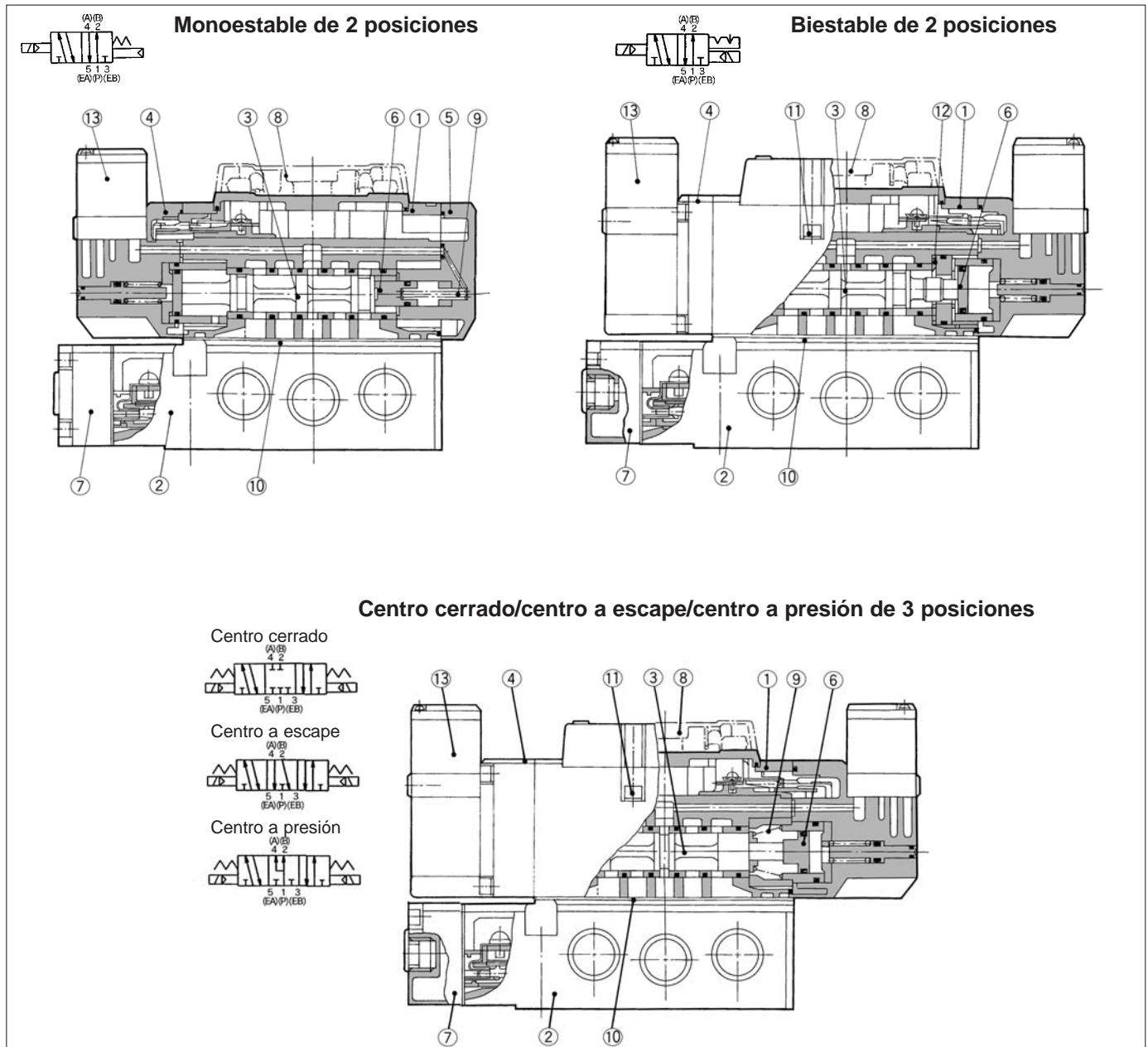

Componentes

Nº	Designación	Material	Observaciones
①	Cuerpo	Aleación de aluminio	Platino
②	Placa base unitaria	Aleación de aluminio	Platino
③	Corredera/manguito	Acero inoxidable	—
④	Placa de adaptación	Aleación de aluminio	Negro
⑤	Placa final	Aleación de aluminio	Negro
⑥	Émbolo	Resina	—
⑦	Cubierta de la junta	Resina	—
⑧	Cubierta	Resina	—

Conjunto de placa base unitaria

Plug-in	VFS5000-P ⁰³ ₀₄ ⁰⁶
Non Plug-in	VFS5000-S ⁰³ ₀₄ ⁰⁶



* Sin tornillo de montaje y junta de estanqueidad.

Recambios

Nº	Designación	Material	Ref.		
			VFS51□□	VFS52□□	VFS53□□, 54□□, 55□□
⑨	Muelle de retorno	Acero inoxidable	VFS5000-9	—	AXT627-18
⑩	Junta de estanqueidad	NBR	AXT627-10-1	AXT627-10-1	AXT627-10-1
⑪	Tornillo Allen	Acero	M5 X 50	M5 X 50	M5 X 50
⑫	Conjunto de retención	—	—	AXT510-9	—
⑬	Válvula de pilotaje	—	Véase "Forma de pedido de la válvula de pilotaje" en la p.1.17-86.		

Plug-in Monoestable/bi estable de 2 posiciones, centro cerrado/centro a escape/centro a presión/antirretorno doble de 3 posiciones

Monoestable de 2 posiciones: VFS5100-□F

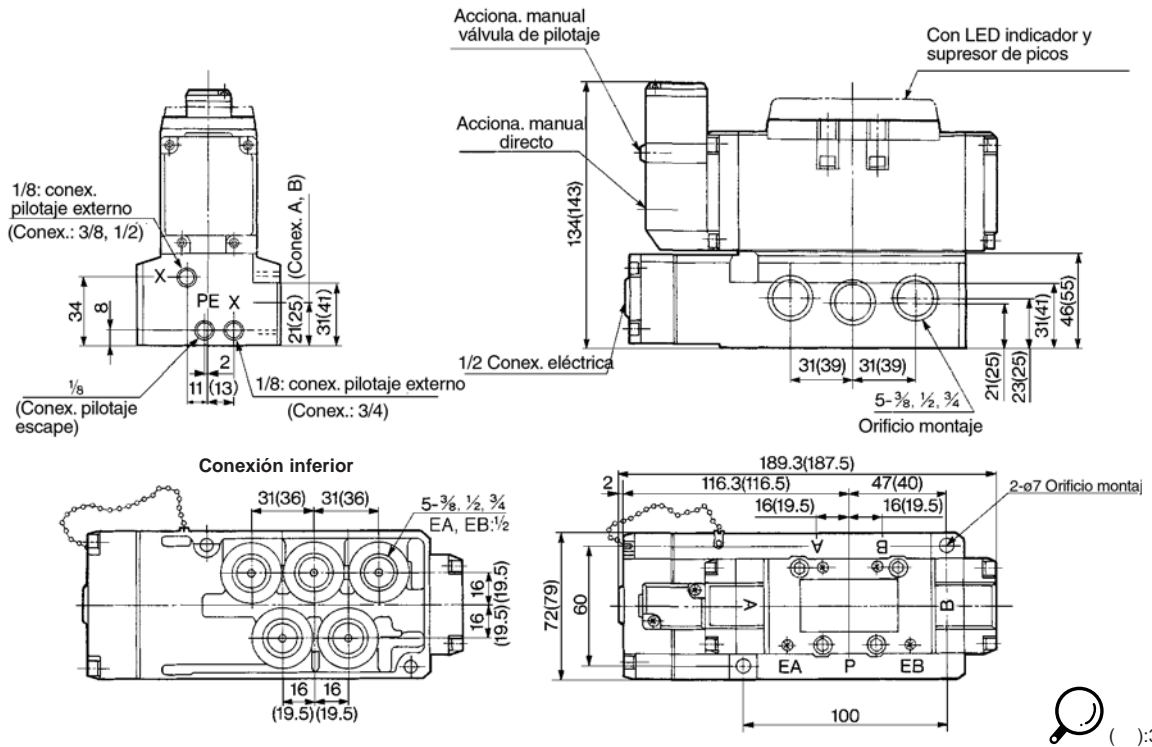

Bi estable de 2 posiciones: VFS5200-□F
Centro cerrado de 3 posiciones: VFS5300-□F
Centro a escape de 3 posiciones: VFS5400-□F
Centro a presión de 3 posiciones: VFS5500-□F

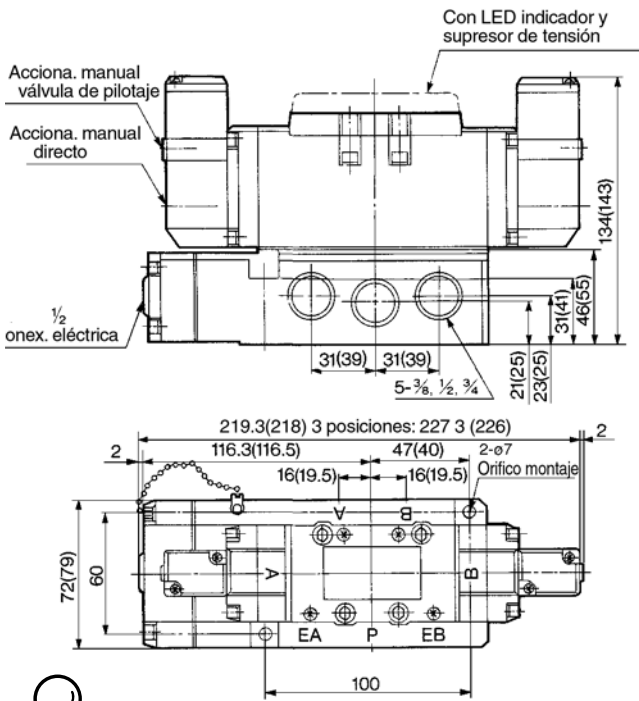

Antirretorno doble de 3 posiciones: VFS5600-□F

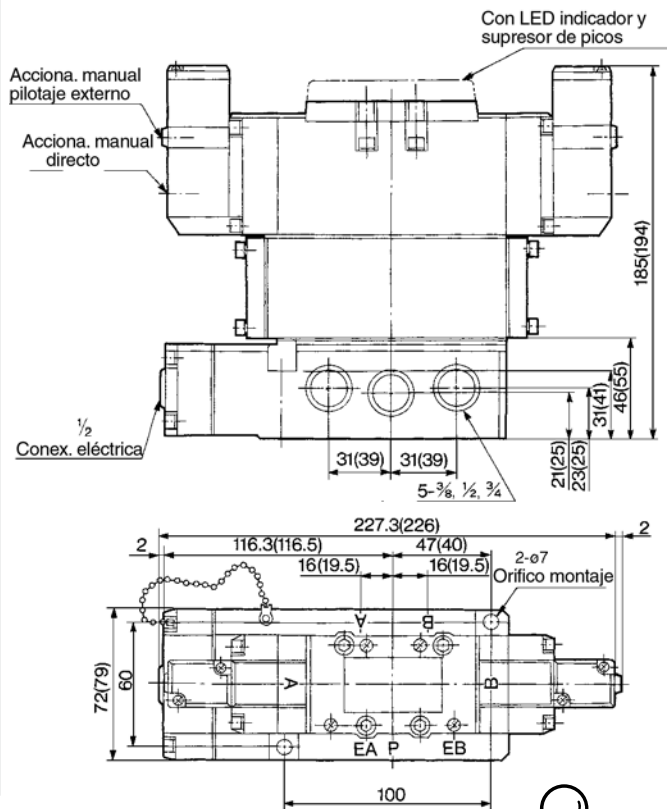

- SV
- SY
- SYJ
- SX
- VK
- VZ
- VF
- VFR
- VP7
- VQC
- SQ
- VQ
- VQ4
- VQ5
- VQZ
- VQD
- VFS**
- VS
- VS7
- VQ7

Non Plug-in Monoestable/biestable de 2 posiciones, centro cerrado/centro a escape/centro a presión/antirretorno doble de 3 posiciones

Monoestable de 2 posiciones: VFS5110-□D

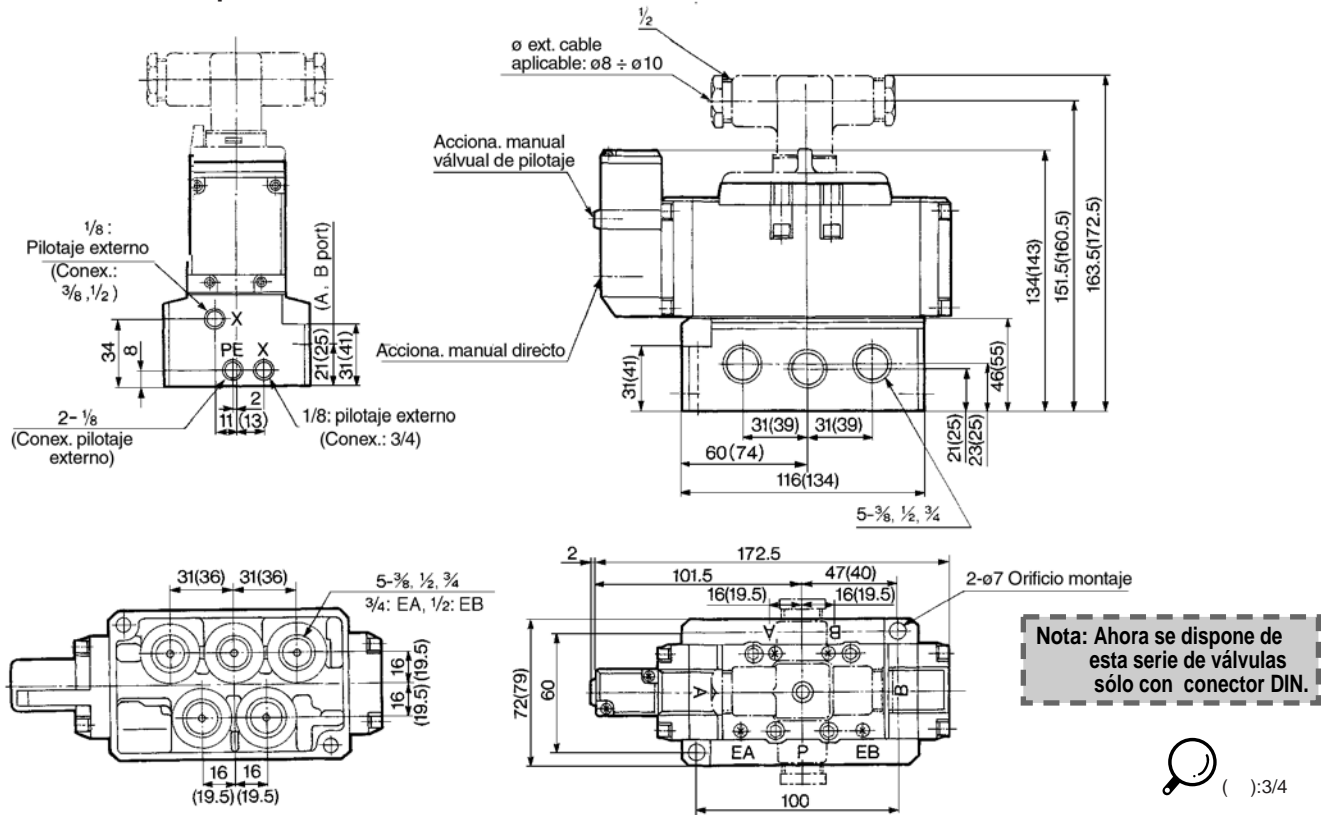

Biestable de 2 posiciones VFS5210-□D Centro cerrado de 3 posiciones: VFS5310-□D Centro a escape de 3 posiciones: VFS5410-□D Centro a presión de 3 posiciones: VFS5510-□D

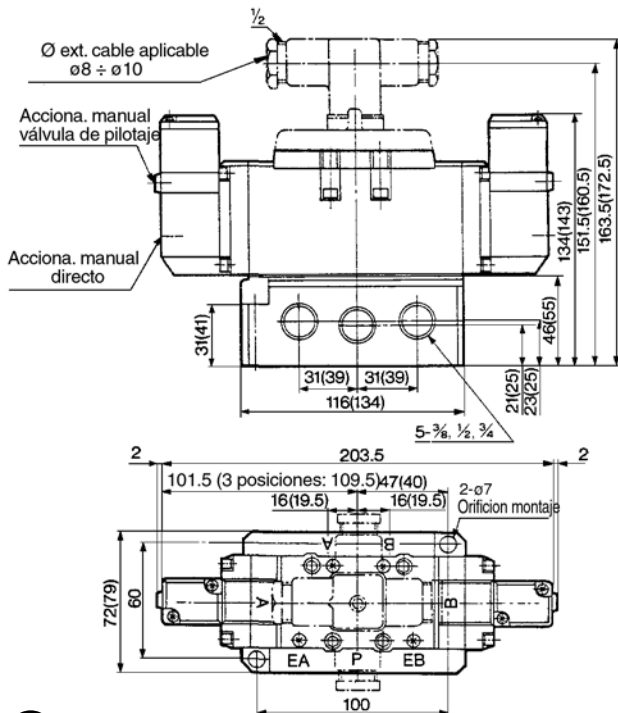

Antirretorno doble de 3 posiciones: VFS5610-□D

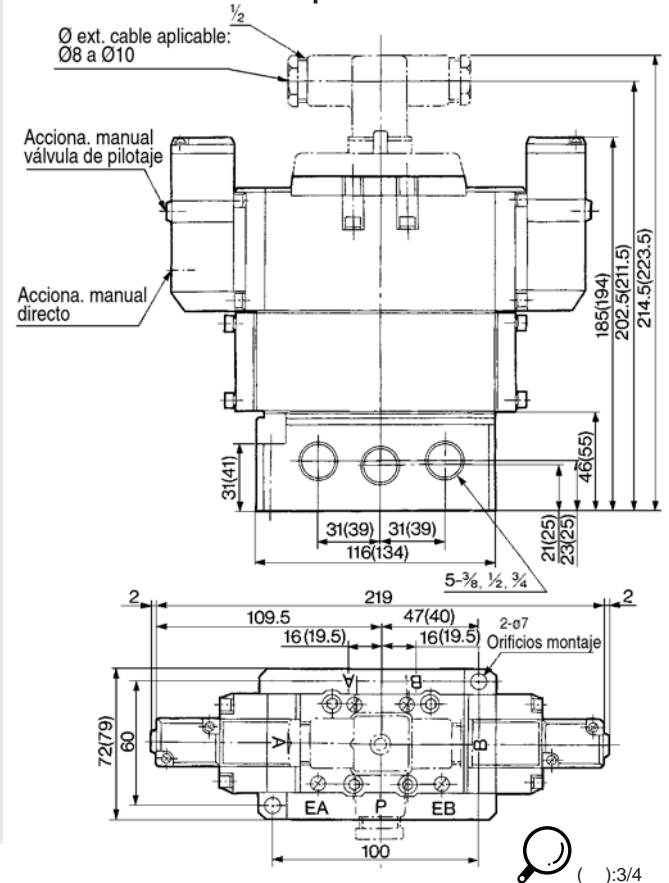

Serie VFS5000

Bloque

Plug-in: con terminal de bornas

Los cables de la electroválvula están conectados con los terminales en la superficie superior del terminal de bornas de este modelo, el correspondiente cableado de la alimentación, entonces, se puede instalar en la parte inferior del terminal de bornas.

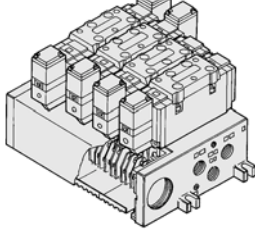

VV5FS5 - 01T - 06 1 - 04 - Q

Serie VFS5000 Bloque Plug-in con terminal de bornas

Estaciones

02	2 estaciones
:	:
10	10 estaciones

Código de la zona de origen

Código	zona
-	Japón, Asia Australia
E	Europa
N	Norteamérica

Símbolo

Símbolo	Espec. de la conexión	Conexión (A, B)
1	Común	Lateral
2	Común	Inferior*

* Opción

Conexión

Símbolo	P, EA, EB	A, B
04		1/2
06	3/4	3/4
M		Combinada

* Montaje inferior: únicamente 1/2.

Rosca

-	Rc (PT)
N	NPT
T	NPTF
F	G (PF)

SV

SY

SYJ

SX

Plug-in: con multiconector

(Especificaciones del cableado: véase en la pág.1.17-8.)

Conexión master de alimentación y electroválvulas.
Fácil instalación gracias al cableado instantáneo.

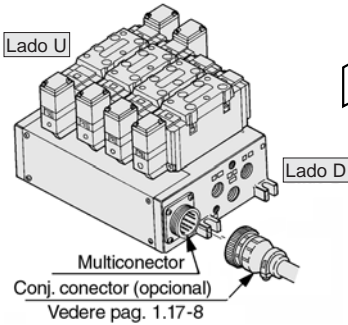

VV5FS5 - 01C D - 05 2 - 04 - Q

Serie VFS5000 Bloque Plug-in con multiconector

Estaciones

02	2 estaciones
:	:
08	8 estaciones

* Máx.: 8 estaciones.

Código de la zona de origen

Código	zona
-	Japón, Asia Australia
E	Europa
N	Norteamérica

Símbolo

Símbolo	Espec. de la conexión	Conexión (A, B)
1	Común	Lateral
2	Común	Inferior*

* Opción

Conexión

Símbolo	P, EA, EB	A, B
04		1/2
06	3/4	3/4
M		Combinación

* Montaje inferior: únicamente 1/2.

Rosca

-	Rc (PT)
N	NPT
T	NPTF
F	G (PF)

VK

VZ

VF

VFR

VP7

Plug-in: con multiconector sub-D

(Especificaciones del cableado: véase en la pág.1.17-8.)

Gran rango de intercambiabilidad
(Conector MIL Spec de terminal de 25 uns. incluido)
Fácil instalación gracias al cableado instantáneo.

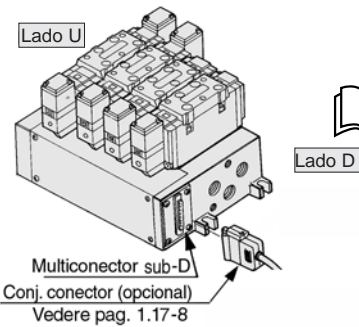

VV5FS5 - 01F D - 06 1 - 04 - Q

Serie VFS5000 Bloque Plug-in con multiconector sub-D

Estaciones

02	2 estaciones
:	:
08	8 estaciones

* Máx.: 8 estaciones.

Código de la zona de origen

Código	zona
-	Japón, Asia Australia
E	Europa
N	Norteamérica

Símbolo

Símbolo	Espec. de la conexión	Conexión (A, B)
1	Común	Lateral
2	Común	Inferior*

* Opción

Conexión

Símbolo	P, EA, EB	A, B
04		1/2
06	3/4	3/4
M		Combinado

* Montaje inferior: únicamente 1/2.

Rosca

-	Rc (PT)
N	NPT
T	NPTF
F	G (PF)

VQC

SQ

VQ

VQ4

VQ5

VQZ

VQD

VFS

VS

VS7

Non plug-in: conector DIN

Cableado para cada válvula.

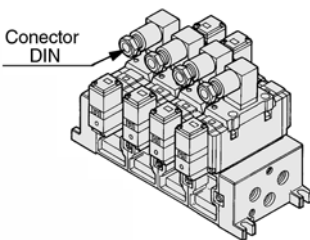

VV5FS5 - 10 - 05 2 - 04 - Q

Serie VFS5000 Bloque Non plug-in

Estaciones

02	2 estaciones
:	:
10	10 estaciones

Código de la zona de origen

Código	zona
-	Japón, Asia Australia
E	Europa
N	Norteamérica

Símbolo

Símbolo	Espec. de la conexión	Conexión (A, B)
1	Común	Lateral
2	Común	Inferior*

* Opción

Conexión

Símbolo	P, EA, EB	A, B
04		1/2
06	3/4	3/4
M		Combinación

* Montaje inferior: únicamente 1/2.

Rosca

-	Rc (PT)
N	NPT
T	NPTF
F	G (PF)

VQ7

Especificaciones del bloque

Modelo de base	Cableado	Conexión		Nº de estaciones	Electroválvula aplicable
		Conex. A, B	P, EA, EB A, B		
Plug-in VV5FS5-01	<ul style="list-style-type: none"> •Con terminal de bornas •Con multiconector •Con multiconector sub-D 	Lateral, Inferior	3/4 1/2 3/4	2 a 10 *	VFS5000-□F
Non plug-in VV5FS5-10	•Conector DIN				VFS5000-□D

 * Con multiconector, con multiconector sub-D: 8 estaciones máx.

Estaciones del bloque y área efectiva (mm²) (Nl/min)

Conexión/nº de estaciones	Estación primera	Estación quinta	Estación décima
P → A o B	73.0 (3975)	73.0 (3975)	71.4 (3897)
A → EA, B → EB	88.2 (4809)	88.2 (4809)	88.2 (4809)

 * Conexión: 1/2, 3/4

Forma de pedido del bloque

Indique el modelo de placa base, la correspondiente válvula y las partes opcionales.

«Ejemplo»

•Plug-in con terminal de bornas -6 estaciones (Base del bloque) VV5FS5-01T-061-04-Q ...1 (Monoest. 2 posiciones) VFS5100-5FZ-Q...3 (Biest. 2 posiciones) VFS5200-5FZ-Q...2 (Placa ciega) VVFS5000-10A1

•Non plug-in - 6 estaciones (Base del bloque) VV5FS5-10-061-04-Q...1 (Monoest. 2 posiciones) VFS5110-5D-Q...5 (Centro a escape 3 posiciones) VVFS5410-5D-Q1 (Placa escape individual) AXT628-9A-21

Bloque/Componentes opcionales

Placa alimentación individual

Con una placa situada en el bloque es posible formar una conexión de alimentación para cada válvula.

Cuerpo	Plug-in	Non plug-in
Ref.	VVFS5000-P-04-1	VVFS5000-P-04-2

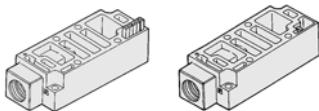

Control de velocidad de interface

Se coloca un tornillo de regulación en el bloque para controlar la velocidad del cilindro regulando el escape.

Cuerpo	Plug-in	Non plug-in
Ref.	VVFS5000-20A-1	VVFS5000-20A-2

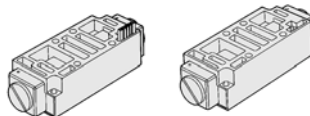

Opciones del bloque

Con desoleador

Plug-in/Non plug-in

•Amortiguación de interface de escape: 35dB o mayor.

•Reunión de niebla de aceite : nominal de colección 99.9% o mayor.

•Reducción en el trabajo de conexión.

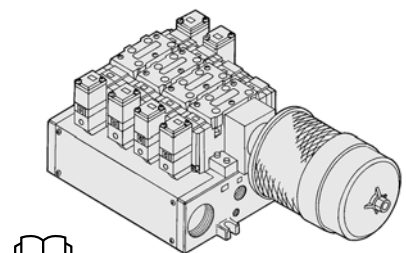

Para más información, véase la pág. 1.17-95

Placa de escape individual

Se instala una placa entre las estaciones cuando se suministran presiones diferentes al bloque.

Cuerpo	Plug-in	Non plug-in
Ref.	VVFS5000-R-04-1	VVFS5000-R-04-2

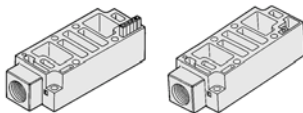

Placa antirretorno doble

El uso concurrente de la placa antirretorno doble con una válvula antirretorno doble puede parar al cilindro en una posición media por un largo período de tiempo sin verse afectado por fugas de aire en las juntas de la corredera.

Cuerpo	Plug-in	Non plug-in
Ref.	VVFS5000-22A-1	VVFS5000-22A-2

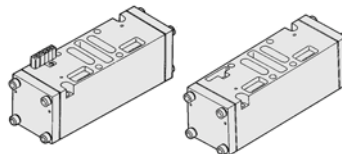

Disco de bloqueo de alimentación

Se instala una placa entre las estaciones cuando se suministran presiones diferentes al bloque.

Cuerpo	Plug-in	Non plug-in
Ref.	AXT628-12A	

Disco de bloqueo de escape

Se instala una placa de escape entre las estaciones para separar el escape de la válvula cuando el escape de la válvula afecta a las otras estaciones en el circuito o cuando se utiliza la presión inversa para la válvula del bloque estándar.

Cuerpo	Plug-in	Non plug-in
Ref.	AXT512-14-1A	



Tapón de bloque de escape



Tapón de bloque de alimentación

Regulador de interface

 El regulador de interface instalado en el bloque puede regular la presión de cada válvula. Véase en la pág. 1.17-6 las características del caudal.

Cuerpo	Plug-in	Non plug-in
Regulación P	ARBF5050-00-P-1	ARBF5050-00-P-2
Regulación A	ARBF5050-00-A-1	ARBF5050-00-A-2
Regulación B	ARBF5050-00-B-1	ARBF5050-00-B-2

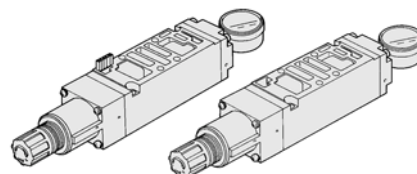

Placa ciega

Instalación de la placa ciega para realizar el mantenimiento o instalación de estaciones adicionales para el bloque.

Cuerpo	Plug-in	Non plug-in
Ref.	VVFS5000-10A	

Con unidad interface serial

Plug-in

•Se reduce considerablemente el proceso de cableado de la electroválvula.

•Posibilidad de instalación dispersa.

Electroválvula de bloque: 8 estaciones máx., 32 posiciones (512 solenoides).

•Fácil mantenimiento e inspección.

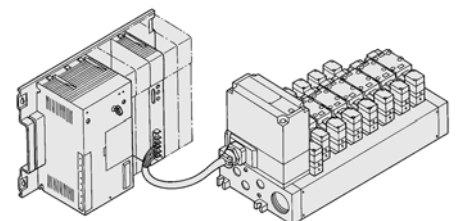

Bloque Plug-in/Non Plug-in

Plug-in (con terminal de bornas): VV5FS5-01T- Estación 1- Conexión

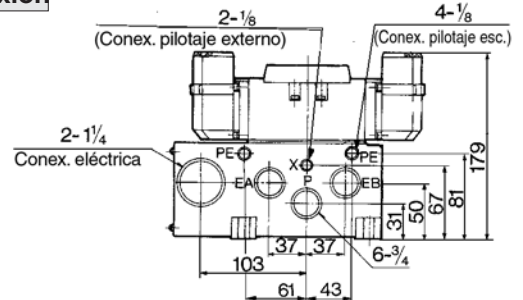

Conexión inferior: VV5FS5-01T- Estación 2- Conexión

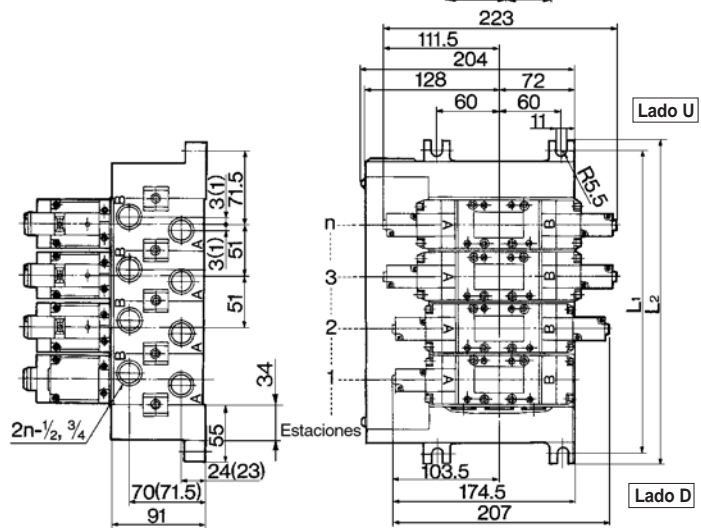
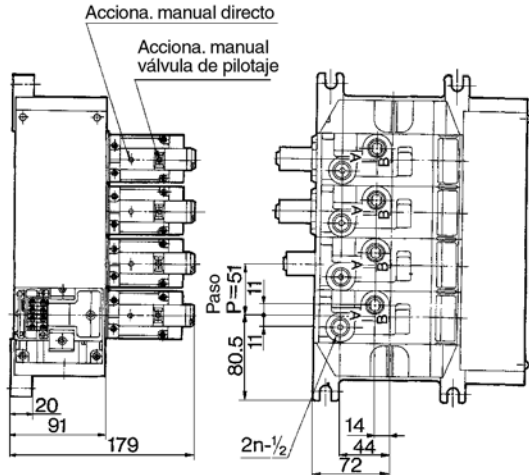

Fórmula general del peso/Bloque $M=0.911n+1.621$ (kg) n: estación

(): A/B conexión 3/4

Non plug-in: VV5FS5-10- Estación 1- Conexión

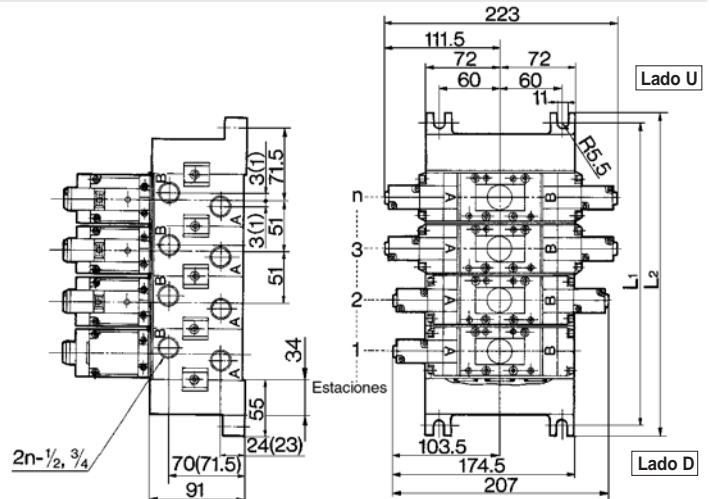
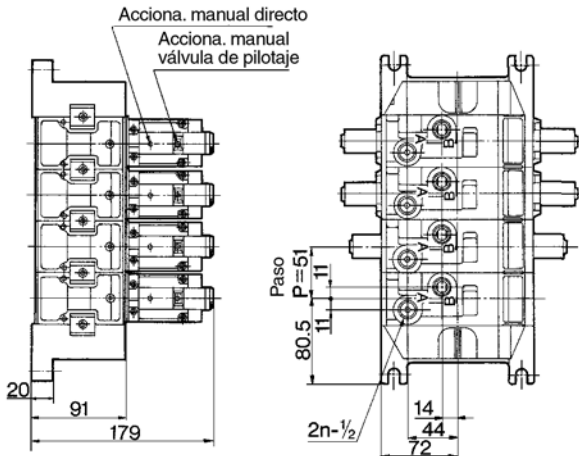

VV5FS5-10- Estación 2- Conexión Conector DIN

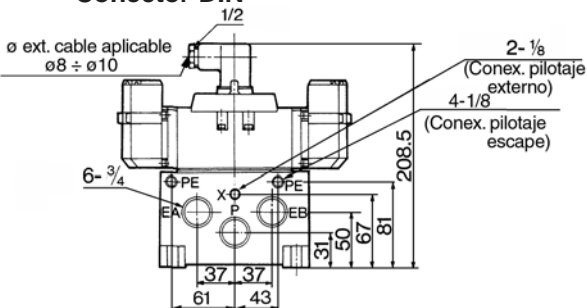

Grommet con terminal

Nota: Ahora se dispone de esta serie de válvulas sólo con conector DIN.

Fórmula general del peso/Bloque $M=0.811n+1.231$ (kg) n: estación

(): A/B conexión 3/4

L \ n	2	3	4	5	6	7	8	9	10	Ecuación
L1	194	245	296	347	398	449	500	551	602	$L1=51 \times n+92$
L2	212	263	314	365	416	467	518	569	620	$L2=51 \times n+110$

SV

SY

SYJ

SX

VK

VZ

VF

VFR

VP7

VQC

SQ

VQ

VQ4

VQ5

VQZ

VQD

VFS

VS

VS7

VQ7

Bloque Plug-in con multiconector/con multiconector sub-D

Plug-in con multiconector: VV5FS5-01CD- Estación 1- Conexión, VV5FS5-01CU- Estación 1- Conexión

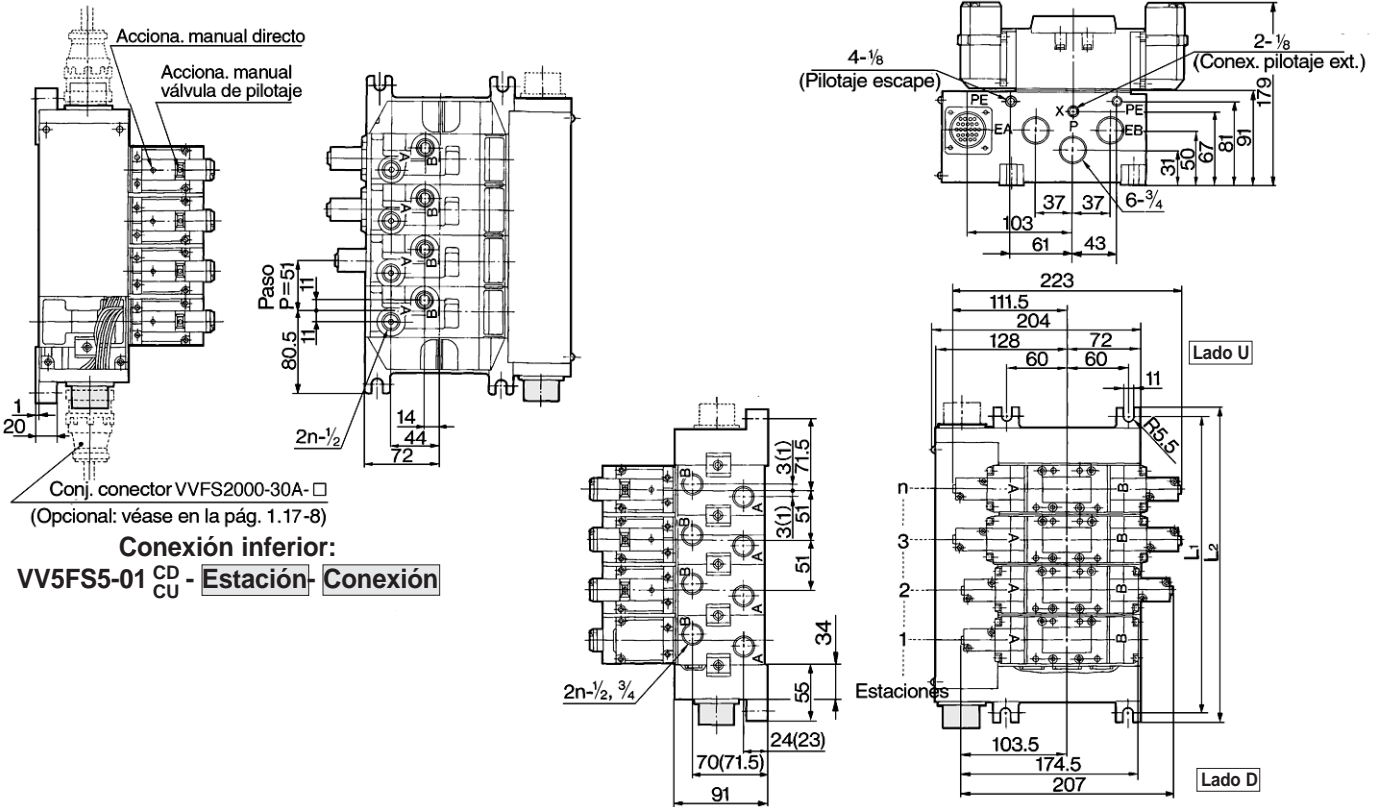

Fórmula general del peso/Bloque M=0.916n+1.709 (kg) n: estación



(): A/B conexión 3/4

Plug-in con multiconector sub-D: VV5FS5-01FD- Estación 1- Conexión, VV5FS5-01FU- Estación 1- Conexión

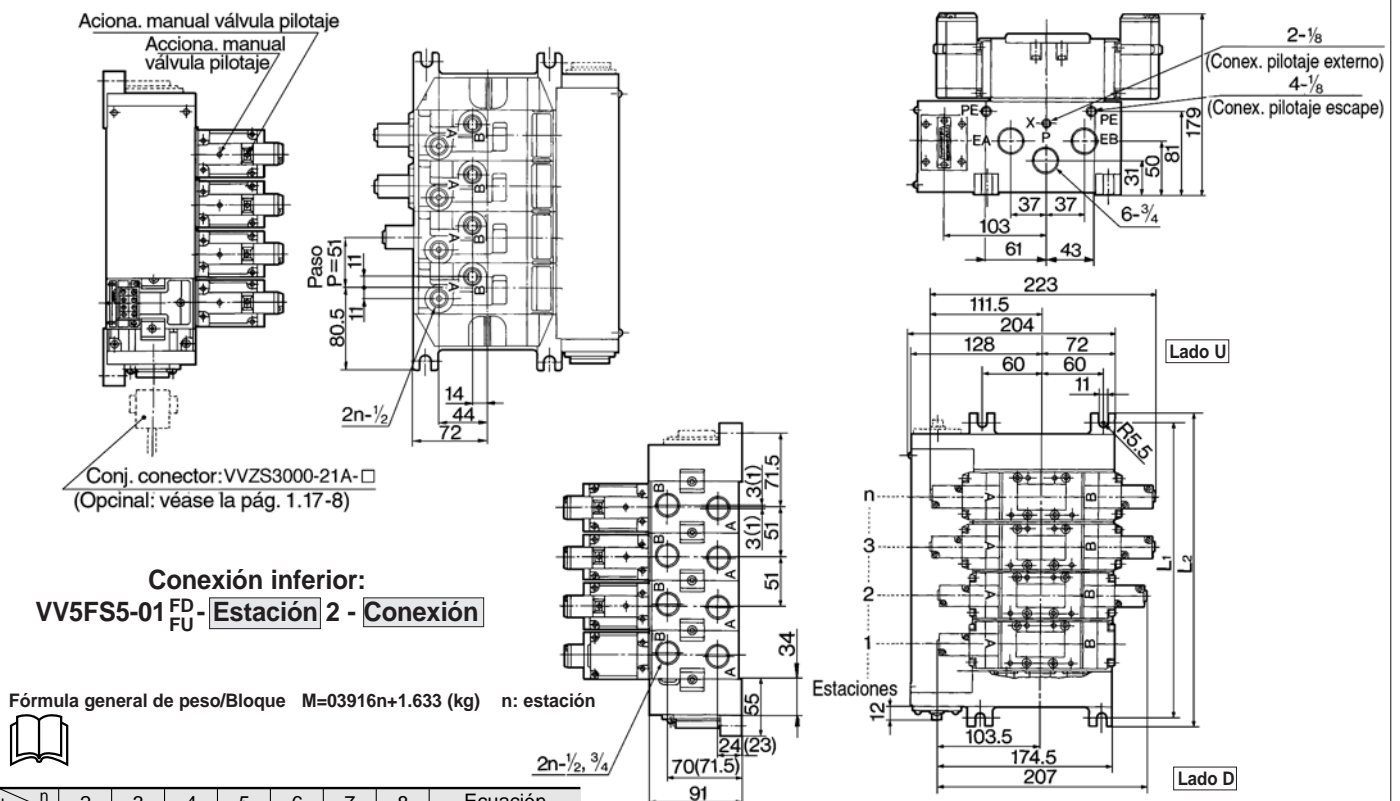

Fórmula general de peso/Bloque M=0.916n+1.633 (kg) n: estación



(): A/B conexión 3/4

L	n	2	3	4	5	6	7	8	Ecuación
L1		194	245	296	347	398	449	500	L1=51 X n+92
L2		212	263	314	365	416	467	518	L2=51 X n+110

Bloque con desoleador

- Sirve para proteger el ambiente de trabajo.
- Amortiguación de inferencias de escape: 35dB o mayor.
- Reunión de nominal de purga y neblina de aceite: 99.9% o mayor.
- Reducido proceso de conexión.

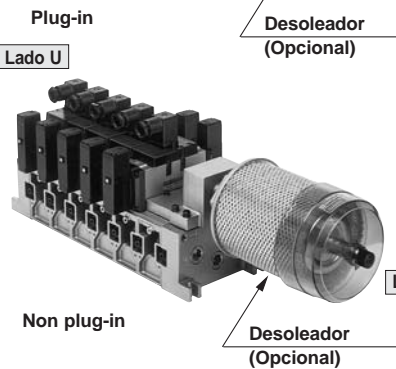
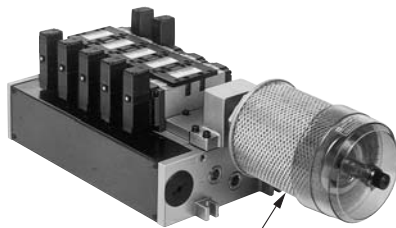

Especificaciones del bloque

Tipo de placa base	Modelo plug-in VV5FS5-01 □	Non plug-in: VV5FS5-10
Cableado	Con terminal de bornas Con multiconector Con multiconector sub-D	Conector DIN Terminal grommet
Válvula aplicable	VFS5□00-□F	VFS5□10-□D, VFS5□10-□E
Conexión Rc (PT)	ALIM. común, ESC. común	
	Conexión A, B	Lateral: 1/2, 3/4, inferior: 1/2 (opción)
	Conexión P, EA, EB	P: 3/4, ESC.: 1 1/2
Nº de estaciones	2 a 10 (1)	
Desoleador aplicable	AMC810-14 (conexión 1 1/2 Rc (PT)) (2)	

Nota 1) Con multiconector o con multiconector sub-D: 8 estaciones máx.
Nota 2) Desoleador: no está incluido

Forma de pedido

VV5FS5-10-06-1-04-CD-Q

Serie VFS5000 Bloque

•Código de la zona de origen

Código	zona
-	Japón, Asia Australia
E	Europa
N	Norteamérica

•Modelo de base

01T	Plug-in con terminal de bornas
01C	Plug-in con multiconector
01F	Plug-in con multiconector sub-D
10	Non plug-in

•Dirección de montaje del conector

Símbolo	Con conector	Base aplicable
-	Ninguno	01T, 10
D	Montaje del lado D	01C, 01F
U	Montaje del lado U	

•Rosca

-	Rc (PT)
N	NPT
T	NPTF
F	G (PF)

•Conexión

Símbolo	P	A, B
04	3/4	1/2
06		3/4
M		Mix

* Montaje inferior: sólo 1/2

•Dirección de montaje del desoleador

Símbolo	Dirección de montaje del desoleador
CD	Lado D Montaje del lado D
CU	Lado U Montaje del lado U

•Símbolo

Símbolo	Espec. de la conexión	Conexión (A, B)
1	Común	Lateral
2	Común	Inferior*

* Opción

•Estaciones

02	2 estaciones
⋮	⋮
10	10 estaciones

Modelo de base 01T, 10: 2-10 estaciones
Modelo de base 01C, 01F: 2-8 estaciones

Indique el modelo de montaje del bloque, la válvula correspondiente y los componentes opcionales.

<<Ejemplo>> ¡Plug-in con terminal de bornas (6 estaciones)!
(Placa base) **VV5FS5-01T-061-04-CD-Q** 1
(Monoestable de 2 posiciones) **VFS5100-5FZ-Q** 3
(Biestable de 2 posiciones) **VFS5200-5FZ-Q** 2
(Placa ciega) **VVFS5000-10A** 1
(Dirección de montaje) **AMC810-14** 1

•Non plug-in (6 estaciones)
(Placa base) **VV5FS5-10-061-04-CU-Q** 1
(Monoestable de 2 posiciones) **VFS5110-5D-Q** 3
(Biestable de 2 posiciones) **VFS5210-5D-Q** 2
(Placa ciega) **VVFS5000-10A** 1
(Dirección de montaje) **AMC810-14** 1

Precauciones

Cuando utilice el desoleador, montar hacia abajo.

Clase protección clase I (Marca: ⚡)



* Véase en la pág. 5.3-1 los detalles del desoleador.

SV

SY

SYJ

SX

VK

VZ

VF

VFR

VP7

VQC

SQ

VQ

VQ4

VQ5

VQZ

VQD

VFS

VS

VS7

VQ7

Bloque con desoleador Plug-in/Non Plug-in

Plug-in: VV5FS5-01T- Estación 1- Conexión - $\frac{CD}{CU}$

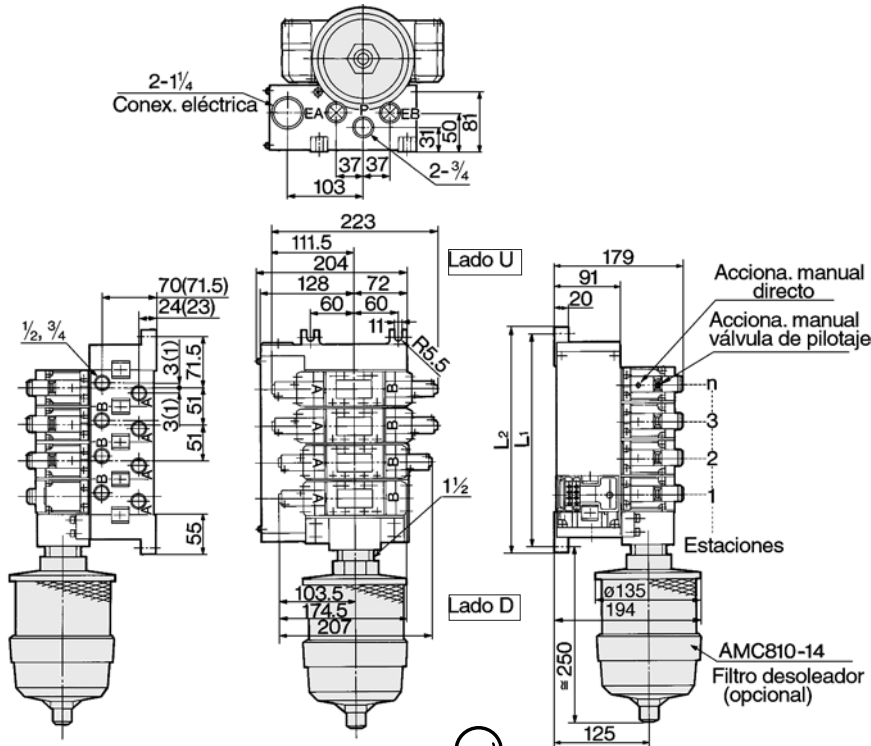

Montaje del lado D

() : A/B conexión 3/4

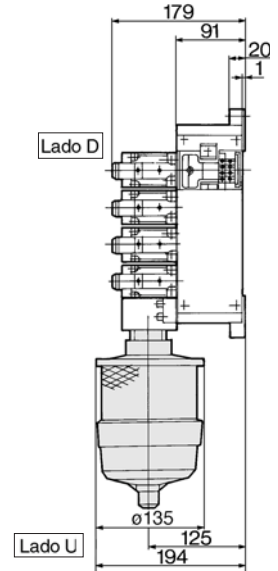

Montaje del lado U

Non plug-in: VV5FS5-10- Estación 1- Conexión - $\frac{CD}{CU}$

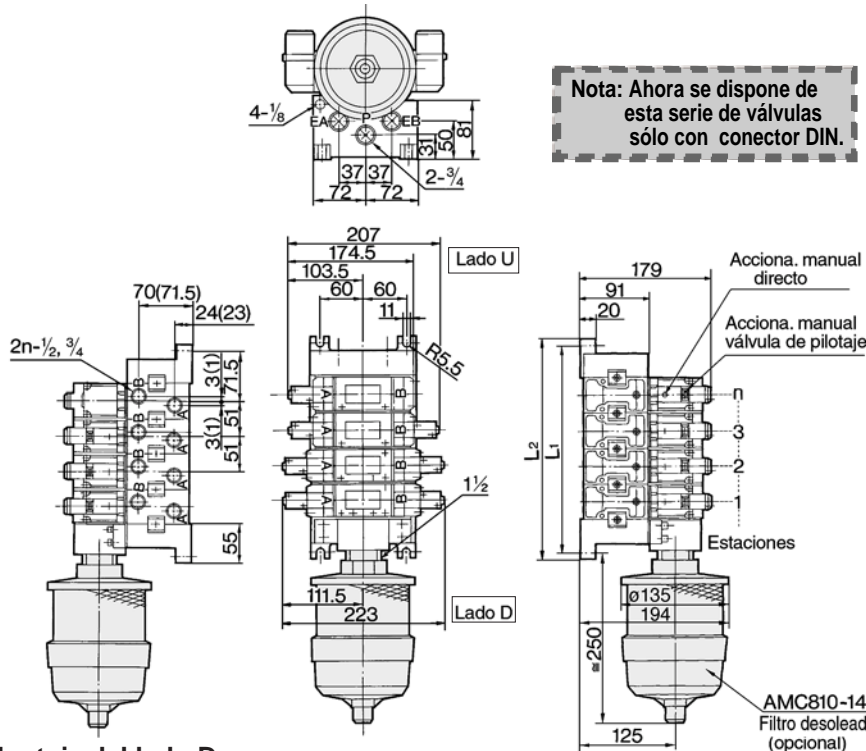

Nota: Ahora se dispone de esta serie de válvulas sólo con conector DIN.

Montaje del lado D

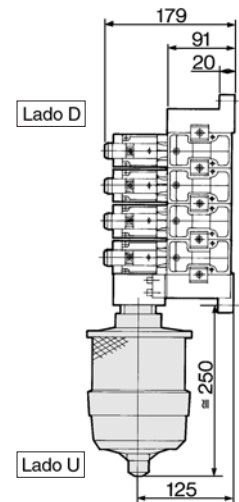

Montaje del lado U

n: Estación

L ⁿ	2	3	4	5	6	7	8	9	10	Ecuación
L ₁	194	245	296	347	398	449	500	551	602	L ₁ =51 X n+92
L ₂	212	263	314	365	416	467	518	569	620	L ₂ =51 X n+110

() : A/B conexión 3/4

Componentes opcionales del bloque Plug-in/Non Plug-in

Placa de alimentación individual:
VVFS5000-P-04-1 (Plug-in)
VVFS5000-P-04-2 (Non plug-in)

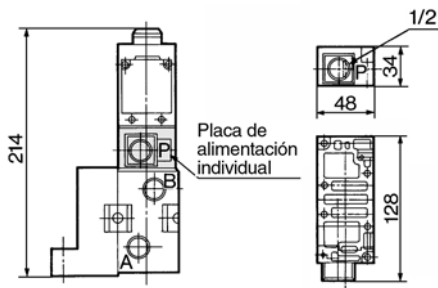

Placa antirretorno doble:
VVFS5000-22A-1 (Plug-in)
VVFS5000-22A-2 (Non plug-in)

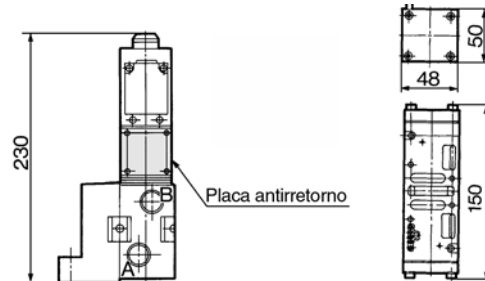

Placa escape individual:
VVFS5000-R-04-1 (Plug-in)
VVFS5000-R-04-2 (Non plug-in)

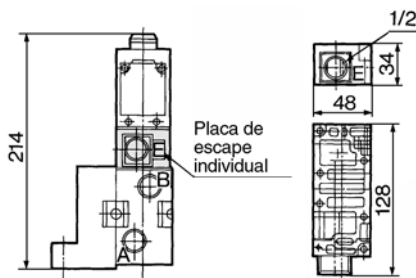

Regulador de interface/Regulación conexión P:
ARBF5050-00-P-1 (Plug-in)
ARBF5050-00-P-2 (Non plug-in)

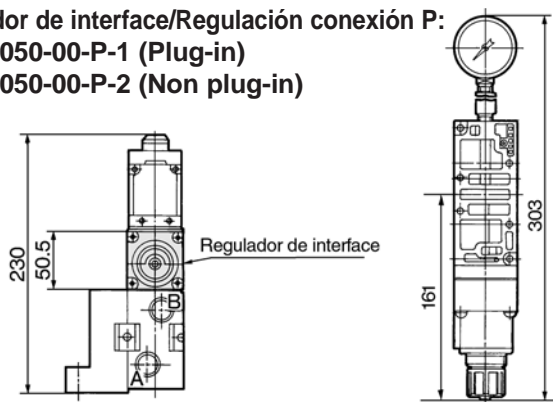

Disco de bloqueo de alimentación: AXT628-12A
Sico de bloqueo de escape: AXT512-14-1A

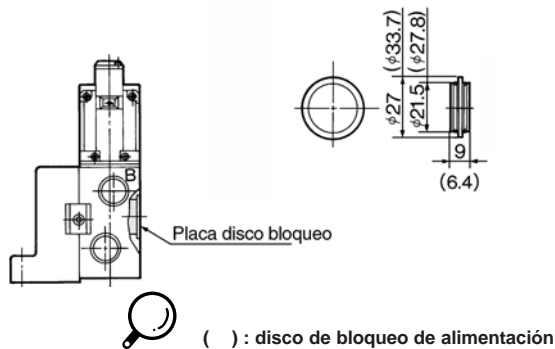

Regulador de interface/Regulación conexión A:
ARBF5050-00-A-1 (Plug-in)
ARBF5050-00-A-2 (Non plug-in)

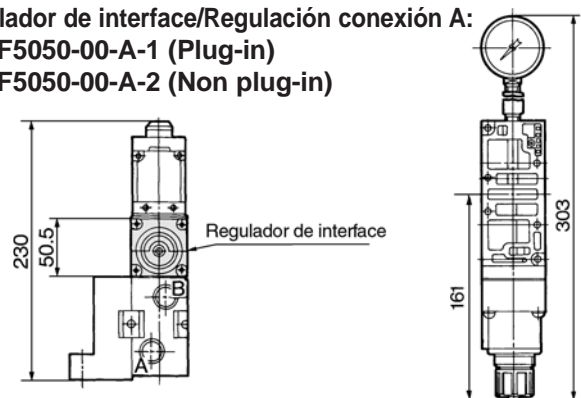

Control de velocidad de interface:
VVFS5000-20A-1 (Plug-in)
VVFS5000-20A-2 (Non plug-in)

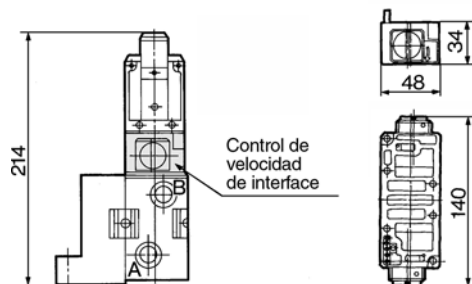

Regulador de interface/Regulación conexión B:
ARBF5050-00-B-1 (Plug-in)
ARBF5050-00-B-2 (Non plug-in)

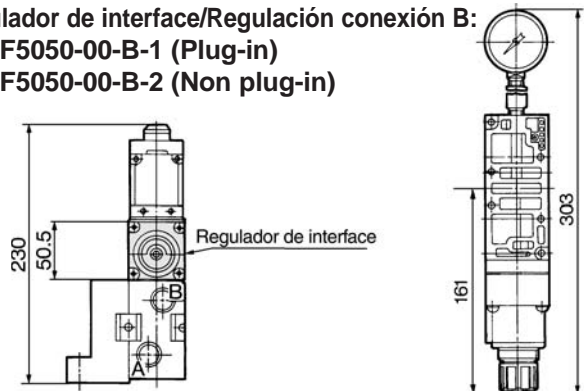

SV

SY

SYJ

SX

VK

VZ

VF

VFR

VP7

VQC

SQ

VQ

VQ4

VQ5

VQZ

VQD

VFS

VS

VS7

VQ7

Construcción de la base del bloque Plug-in/Non Plug-in

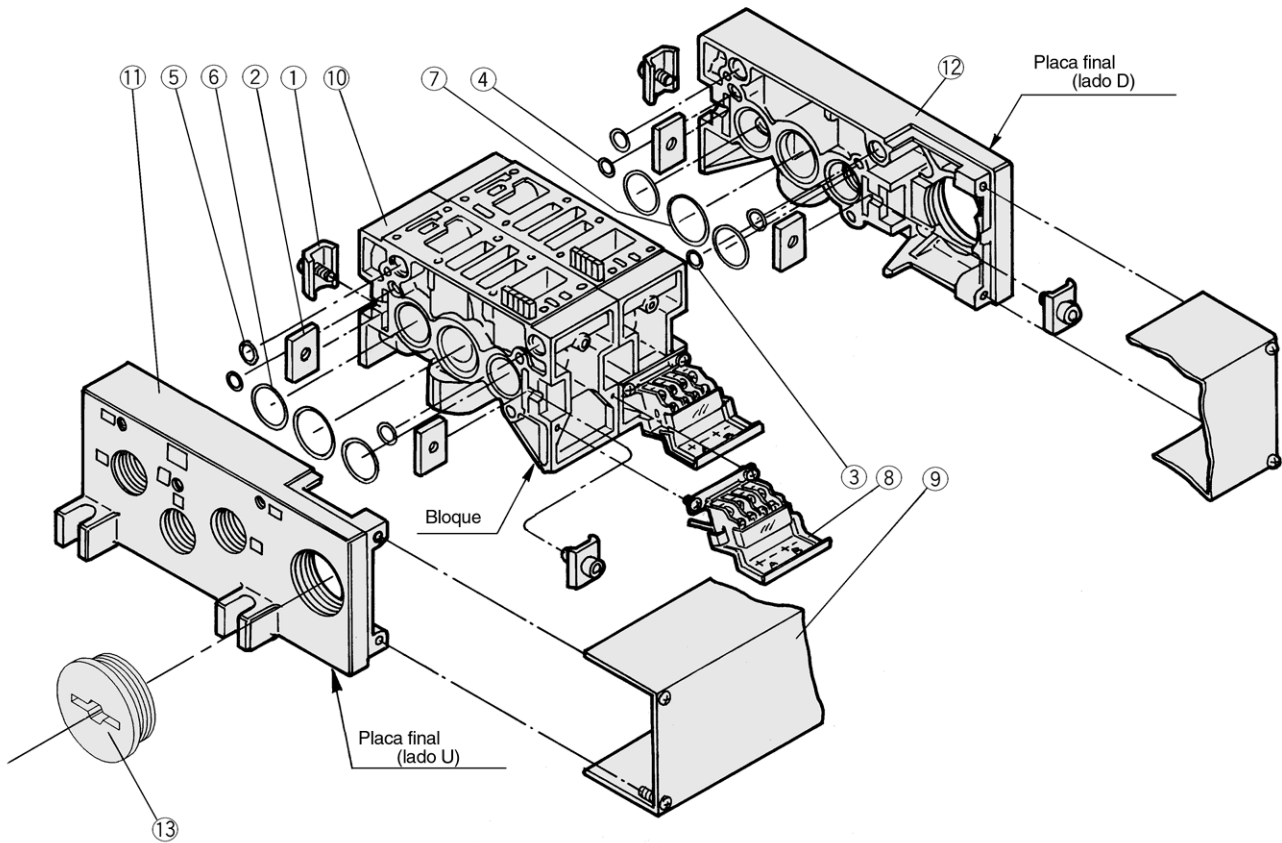

Recambios

Nº	Designación	Material	Ref.
①	Acoplamiento metálico A	Placa de acero	AXT628-6-1A
②	Acoplamiento metálico B	Placa de acero	AXT628-6-2
③	Junta tórica	NBR	AS568-006
④	Junta tórica	NBR	AS568-010
⑤	Junta tórica	NBR	AS568-013
⑥	Junta tórica	NBR	AS568-022
⑦	Junta tórica	NBR	AS568-026
⑧	Conjunto terminal	—	AXT628-5-1A
⑨	Conjunto cubierta unión	Para 01T	VVFS5000-4A- ^{estaciones}
		Para 01SU	AZ738-31A- ^{estaciones}
⑬	Tapón de goma	NBR	AXT336-9

•Para incrementar los bloques, haga el pedido del número de bloques del componente principal ⑩. Para el modelo plug-in: la base del bloque con terminales (integrado con cubierta de unión requiere la cubierta de unión ⑨ la cubierta de unión.

Subconjunto de recambios

Nota) Base del bloque/Construcción: modelo Plug-in con terminal de bornas.

Nº	Designación	Ref. conjunto completo	Lista de componentes	Placa base aplicable
⑩	Conjunto de bloque	VVFS5000-1A-1- ⁰⁴ / ₀₆	Bloque ⑩, junta metálica ①, ②, terminal ⑧, junta tórica ③, ④, ⑤, ⑥, ⑦, conjunto receptáculo	Plug-in
		VVFS5000-1A-2- ⁰⁴ / ₀₆	Bloque ⑩, junta metálica ①, ②, junta tórica ③, ④, ⑤, ⑥, ⑦	Non plug-in
⑪	Conjunto placa final (lado U)	VVFS5000-2A-1	Placa final (U) ⑪, junta metálica ①, ②	Plug-in
		VVFS5000-2A-2	Placa final (U) ⑪, junta metálica ①, ②	Non plug-in
⑫	Conjunto placa final (lado D)	VVFS5000-3A-1	Placa final (D) ⑫, junta metálica ①, ②, junta tórica ③, ④, ⑤, ⑥, ⑦	Plug-in
		VVFS5000-3A-2	Placa final (D) ⑫, junta metálica ①, ②, junta tórica ③, ④, ⑤, ⑥, ⑦	Non plug-in

Electroválvulas de 5 vías/metal-metal

Plug-in/Non Plug-in

Serie VFS6000

Gran caudal/1: Nl/min 9815
Bajo consumo de potencia/
1.8W DC
Fácil mantenimiento

2 modelos de placas base unitarias: plug-in y non plug-in



Símbolo

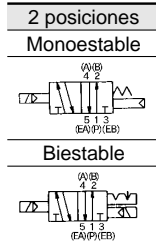

Modelo

Configuración	Modelo		Conexión	Área efectiva (mm ²) (Nl/min)	Ciclo máx. de trabajo (CPM) ⁽¹⁾	Tiempo de respuesta (ms) ⁽²⁾	Peso (kg) ⁽³⁾
	Plug-in	Non plug-in					
2 posiciones	Monoestable	VFS6100	VFS6110	3/4	162 (8833)	180	160 o menos
				1	180 (9815)		
	Biestable	VFS6200	VFS6210	3/4	162 (8833)	180	60 o menos
				1	180 (9815)		

- Nota 1) Según JIS B8375-1981 (una vez cada 30 días) para la frecuencia mínima de funcionamiento.
 Nota 2) Según JIS B8375-1981. (La válvula a presión de alimentación de 0.5MPa).
 Nota 3) Las figuras en la lista superior no contienen placa base unitaria. En el caso de contener placa base unitaria, añade 1.65kg para Rc 3/4 y 1.5kg para RC 1 respectivamente.
 Nota 4) "Nota 1)" y la "Nota 2)" son con aire limpio controlado.

Especificaciones estándar

	Fluido	Air and inert gas	
Válvula	Presión máxima de trabajo	1.0MPa	
	Presión mínima de trabajo	0.1MPa	
	Presión de prueba	1.5MPa	
	Temperatura ambiente y de fluido	-10 to 60°C ⁽¹⁾	
	Lubricación	Non-lube ⁽²⁾	
	Acciona. manual válvula de pilotaje	Non-locking push (Flush)	
	Resist. a impactos y vibraciones	150/50m/s ² ⁽³⁾	
	Protección	Tipo E: a prueba de polvo (clase 0), tipo F: a prueba de goteo (clase 2), tipo S: a prueba de salpicaduras (clase 4) ⁽⁴⁾	
Solenóide	Tensión nominal	100V, 200V AC 50/60Hz, 24V DC	
	Tensión admisible	Tensión nominal -15% a +10%	
	Aislamiento de la bobina	Clase B o equivalente (130°C) ⁽⁵⁾	
	Corriente aparente (consumo de corriente) AC	Conexión Mant. 5.6VA/50Hz, 5.0VA/60Hz	
	Consumo de corriente DC	1.8W	
	Entrada eléctrica	Plug-in	Con caja de conexiones
		Non plug-in	Terminal DIN

- Nota 1) Utilice aire caliente a bajas temperaturas.
 Nota 2) Utilice aceite de turbina n°1 (ISO VG32), en caso de lubricación.
 Nota 3) Resist. a impactos: supera prueba de impacto en direcciones paralela y normal al eje. La prueba fue llevada a cabo en dirección al eje y en ángulo recto a la válvula principal y al cuerpo, tanto en estado activado como desactivado. (Valor inicial).
 Resist. a vibraciones: supera prueba de barrido de frecuencias entre 8.3 y 2000Hz, 1 barrido. La comprobación fue realizada en dirección al eje y en ángulo recto ala válvula principal y al cuerpo tanto en estado activado como desactivado. (Valor inicial).
 Nota 4) Según JIS C0920. Nota 5) Según JIS C4003.

Especificaciones opcionales

Pilotaje	Pilotaje externo ⁽¹⁾
Acciona. manual Válvula principal	Accionamiento manual directo
Rango de tensión admisible	110 a 120V, 220V, 240V AC (50Hz/60Hz)
	12V, 100V DC
Conexionado	Montaje inferior
Opción	Con LED indicador y supresor de picos de tensión, terminal DIN anti-giro

- Nota 1) Presión de trabajo: 0 a 1.0MPa Presión de pilotaje ——— 0.1 a 1.0MPa

- SV
- SY
- SYJ
- SX
- VK
- VZ
- VF
- VFR
- VP7
- VQC
- SQ
- VQ
- VQ4
- VQ5
- VQZ
- VQD
- VFS
- VS
- VS7
- VQ7

VFS6000

Forma de pedido

Código de la zona de origen

Código	zona
-	Japón, Asia Australia
E	Europa
N	Norteamérica

Cuerpo

0: Placa base unitaria plug-in

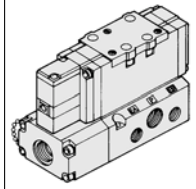

Entrada eléctrica

F: Terminal caja de conexiones plug-in

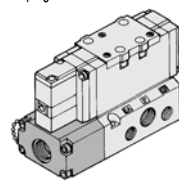

Conexionado

-	Lateral
B*	Inferior

*En el caso de opciones o pilotaje externo, no está disponible el conexionado.

Sin placa base unitaria

-	Sin placa base unitaria
06	Rc (PT) 3/4
10	Rc (PT) 1

Rosca

-	Rc (PT)
N	NPT
T	NPTF
F	G (PF)



Plug-in

VFS6 1 0 0 5 F Z 10 Q

Non plug-in

VFS6 1 1 0 5 D Z 10 Q

Configuración

1 Monoestable de 2 posiciones

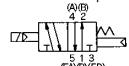

2 Biestable de 2 posiciones

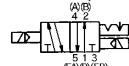

Cuerpo

1: Placa base unitaria non plug-in

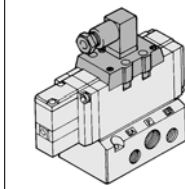

Opciones cuerpo

0	Estándar
1*	Acciona. manual directo

* Opción

⚠ Clase protección clase I (Marca: ⚡)

Opción

-	Ninguno
Z	Con LED indicador y supresor de picos de tensión

Entrada eléctrica

D: Conector DIN
Z: Sin conector

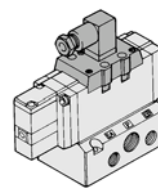

Y: Conector DIN (DIN 43650)
YO: Sin conector DIN

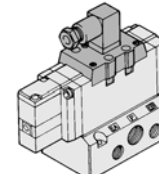

Tensión

1	100V AC 50/60Hz
2	200V AC 50/60Hz
3	110 a 120V AC 50/60Hz
4	220V AC 50/60Hz
5	24V DC
6	12V DC
7	240V AC 50/60Hz
9	Otros (250V o menos)

Pilotaje

Consulte con SMC en el caso de tensiones diferentes (9).

-	Fuerza interna
R*	Fuerza externa

* Opción

Forma de pedido de la válvula de pilotaje

SF4 - 1 F - 22 - Q

Tensión

1	100V AC 50/60Hz
2	200V AC 50/60Hz
3	110 a 120V AC 50/60Hz
4	220V AC 50/60Hz
5	24V DC
6	12V DC
7	240V AC 50/60Hz
9	Otros (250 o menos)

Consulte con SMC en el caso de tensiones diferentes (9).

* Véase en la pág. 1.17-5 la conversión de la corriente.

Velocidad máxima del cilindro

Condiciones: presión de alimentación 0.5MPa, factor carga 50%



Diagrama del sistema



Sistema de conductor demangueras elásticas

Sistema	Electroválvula	Regulador de caudal	Silenciador	Conexionado (diámetro de la manguera)
A	VFS6000-10 {1} (S=180mm ²)	AS600-10 {1} (S=230mm ²)	AN600-10 {1} (S=270mm ²)	1B (racores de 4 uns.)

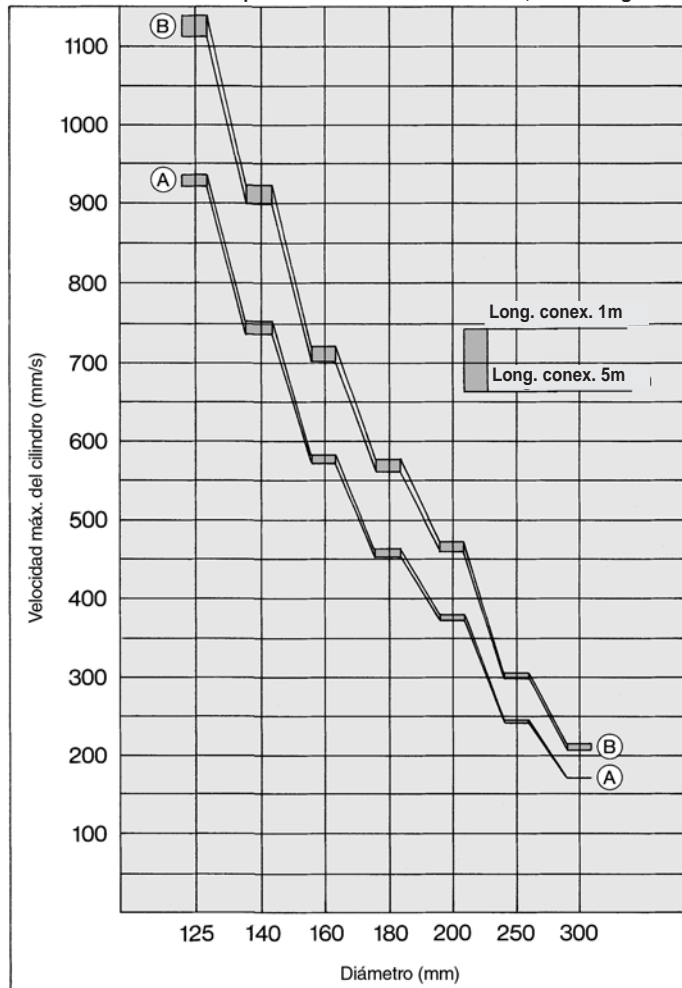
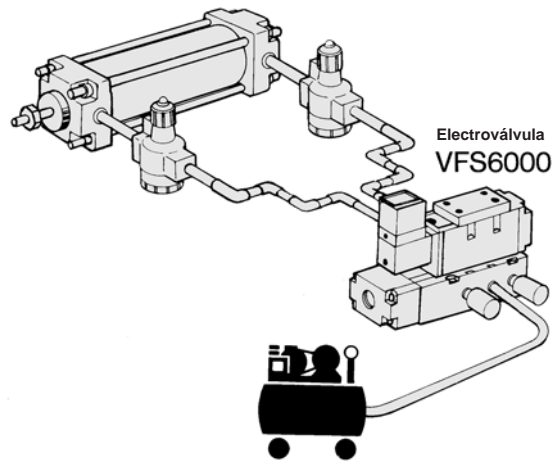
Sistema de conductor de acero

Sistema	Electroválvula	Regulador de caudal	Silenciador	Conexionado (diámetro de la manguera)
B	VFS6000-10 {1} (S=180mm ²)	AS600-10 {1} (S=230mm ²)	AN600-10 {1} (S=270mm ²)	1B (racores de 4 uns.)

Construcción

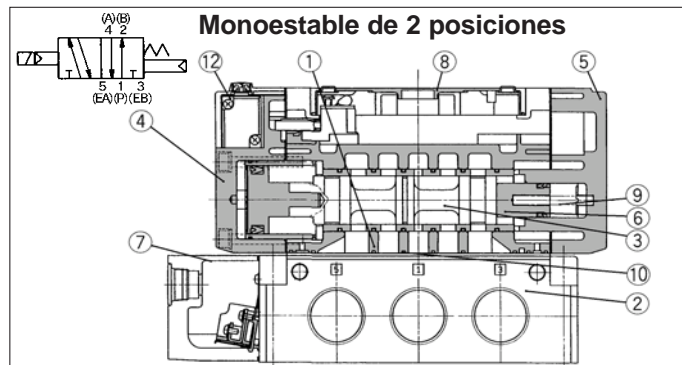

Monoestable de 2 posiciones

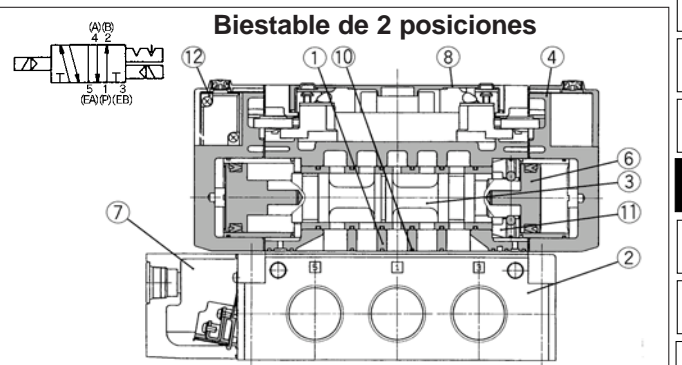

Biestable de 2 posiciones

Componentes

Nº	Designación	Material	Nota
①	Cuerpo	Aleación de aluminio	Platino
②	Placa base unitaria	Aleación de aluminio	Platino
③	Corredera/manguito	Acero inoxidable	—
④	Placa adaptadora	Aleación de aluminio	Negro
⑤	Placa final	Aleación de aluminio	Negro
⑥	Émbolo	Resina	—
⑦	Cubierta de la junta	Resina	—
⑧	Cubierta	Resina	—

Conjunto placa base unitaria

Plug-in	VFS6000-P- ⁰⁶ / ₁₀
Non plug-in	VFS6000-S- ⁰⁶ / ₁₀

🔍 Pernos de montaje y juntas de estanqueidad no incluidos.

Recambios

Nº	Designación	Material	Ref.	
			VFS61□□	VFS62□□
⑨	Muelle de retorno	Acero inoxidable	VFS6000-16-3	—
⑩	Junta de estanqueidad	NBR	VFS6000-15	VFS6000-15
⑪	Conjunto retén	—	—	VFS6000-8A
⑫	Válvula de pilotaje	—	Véase en la pág.1.17-100 "Forma de pedido de la válvula de pilotaje".	

SV

SY

SYJ

SX

VK

VZ

VF

VFR

VP7

VQC

SQ

VQ

VQ4

VQ5

VQZ

VQD

VFS

VS

VS7

VQ7

VFS6000

Plug-In Monoestable/biestable de 2 posiciones

Monoestable de 2 posiciones: VFS6100-□F

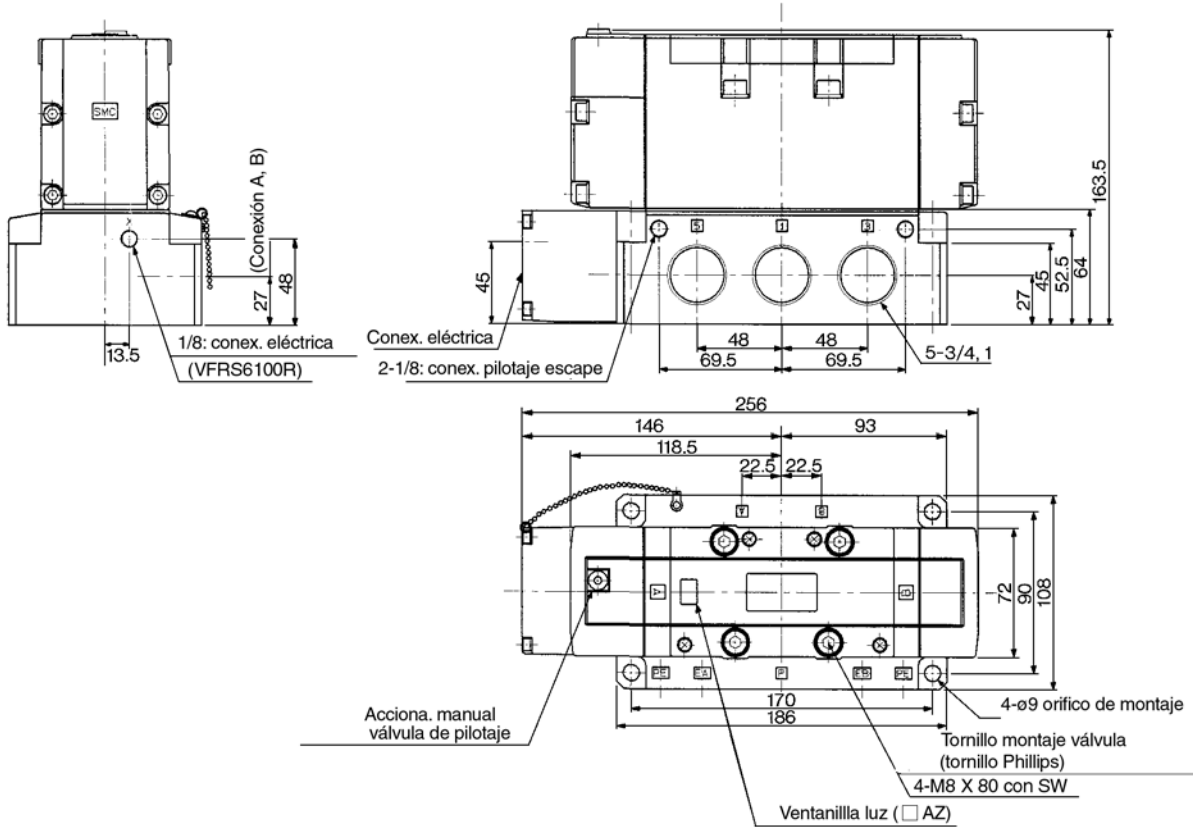

Biestable de 2 posiciones: VFS6200-□F

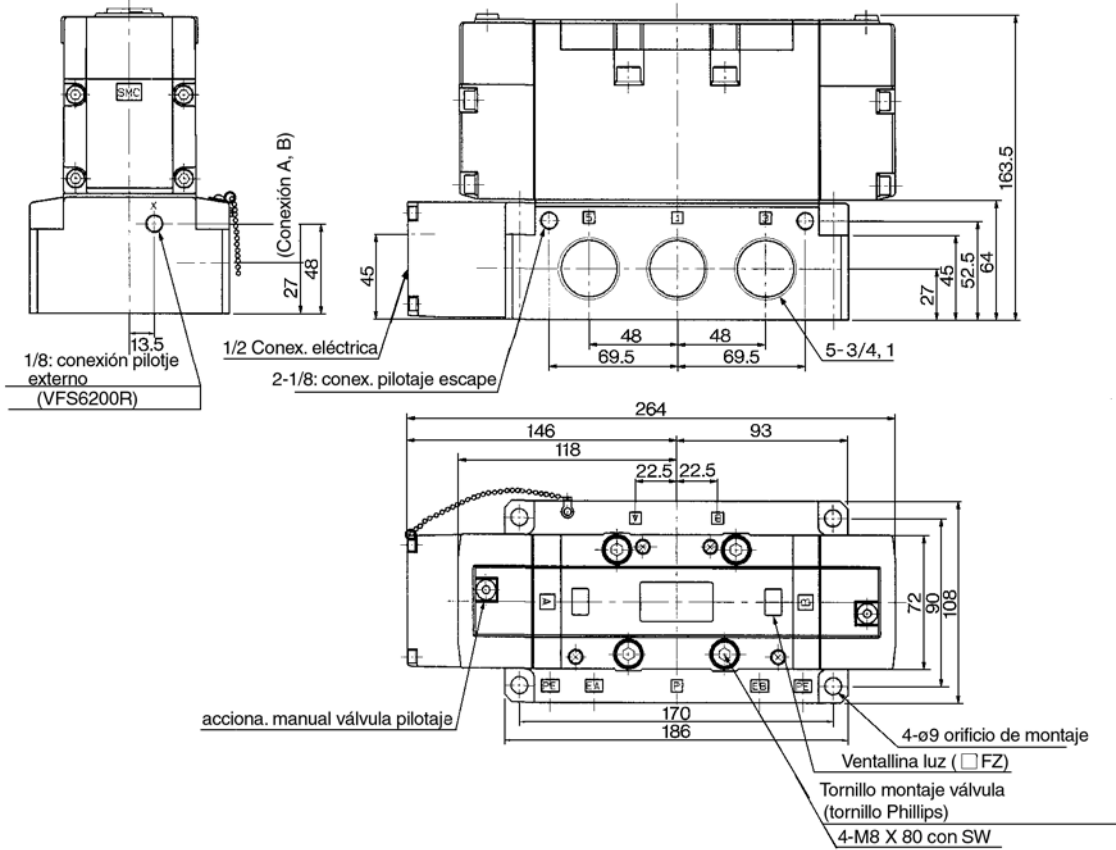

Non Plug-in Monoestable/biestable de 2 posiciones

Monoestable de 2 posiciones: VFS6110-□D

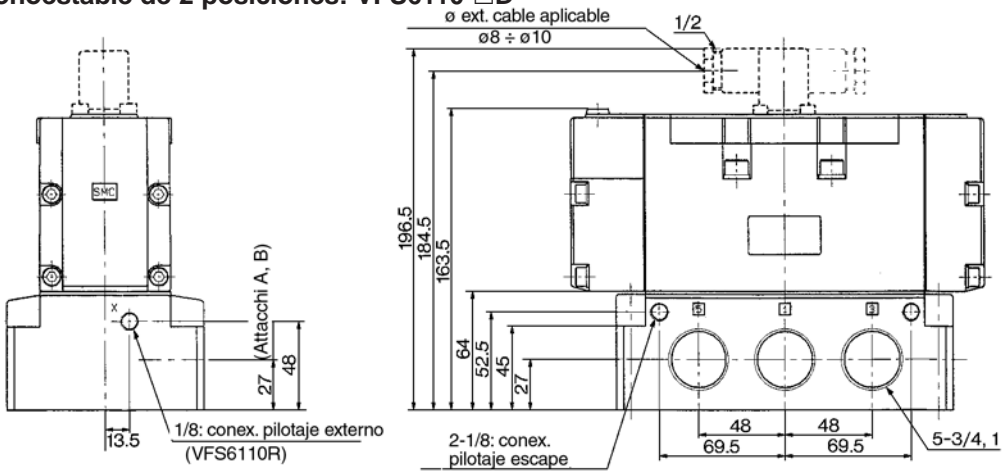

Nota: Ahora se dispone de esta serie de válvulas sólo con conector DIN.

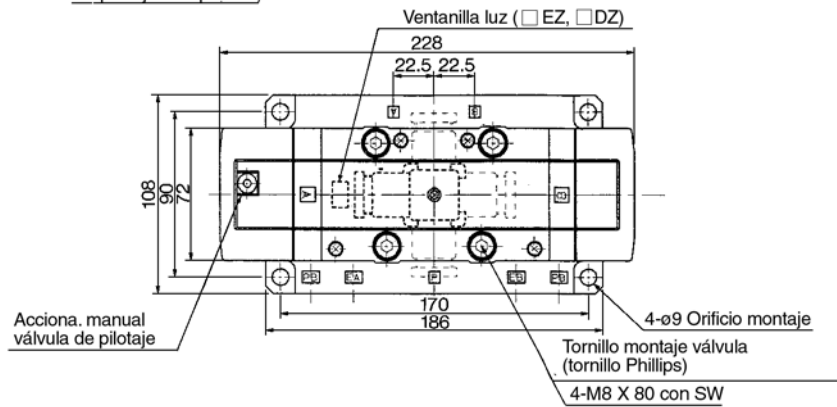

Biestable de 2 posiciones: VFS6210-□D

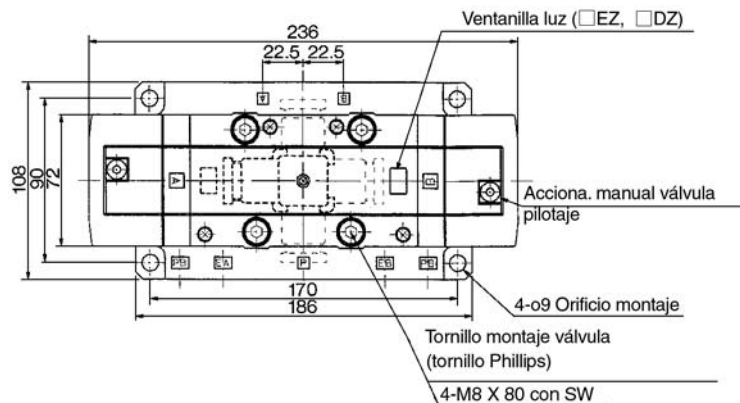
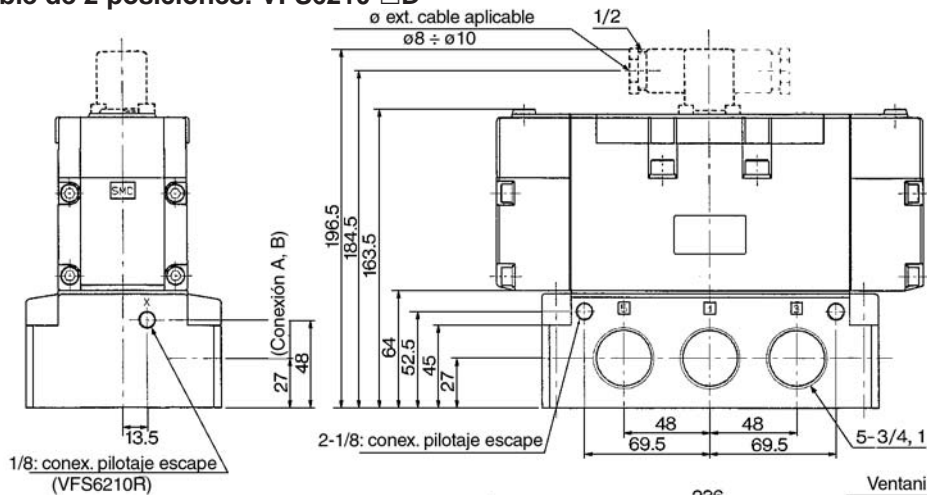

SV

SY

SYJ

SX

VK

VZ

VF

VFR

VP7

VQC

SQ

VQ

VQ4

VQ5

VQZ

VQD

VFS

VS

VS7

VQ7

